

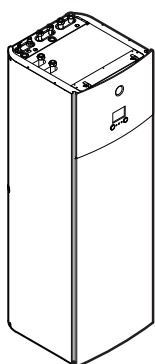

Manual de instalare

Daikin Altherma – Sistem split de temperatură scăzută



EHVZ04S18DA6V(G)

EHVZ08S18DA6V(G)
EHVZ08S23DA6V(G)

EHVZ08S18DA9W(G)
EHVZ08S23DA9W(G)

Manual de instalare
Daikin Altherma – Sistem split de temperatură scăzută

romană

Cuprins

1	Despre documentație	3
1.1	Despre acest document	3
2	Despre cutie	4
2.1	Unitatea interioară	4
2.1.1	Pentru a scoate accesoriile din unitatea interioară	4
2.1.2	Pentru a manevra unitatea interioară	4
3	Pregătirea	4
3.1	Pregătirea locului de instalare	4
3.1.1	Cerințele locului de instalare pentru unitatea interioară	4
3.2	Pregătirea tubulaturii de apă	7
3.2.1	Pentru a verifica volumul apei și debitul	7
3.3	Pregătirea cablajului electric	7
3.3.1	Prezentarea generală a conexiunilor electrice pentru actuatorii externi și interni	7
4	Instalarea	8
4.1	Deschiderea unităților	8
4.1.1	Pentru a deschide unitatea interioară	8
4.1.2	Pentru a deschide capacul cutiei de distribuție al unității interioare	8
4.1.3	Pentru a coborî cutia de distribuție a unității interioare	8
4.2	Montarea unității interioare	9
4.2.1	Pentru a instala unitatea interioară	9
4.2.2	Pentru a racorda furtunul de evacuare la scurgere	9
4.3	Conectarea tubulaturii agentului frigorific	10
4.3.1	Pentru a conecta tubulatura agentului frigorific la unitatea interioară	10
4.4	Conectarea țevilor de apă	10
4.4.1	Pentru a conecta țevile de apă	10
4.4.2	Pentru a conecta țevile de recirculare	11
4.4.3	Pentru umplerea circuitului de apă	11
4.4.4	Pentru a umple rezervorul de apă caldă menajeră	11
4.4.5	Pentru a izola țevile de apă	11
4.5	Conectarea cablajului electric	11
4.5.1	Despre conformitatea electrică	11
4.5.2	Pentru a conecta cablajul electric la unitatea interioară	11
4.5.3	Pentru a conecta rețeaua de alimentare principală	12
4.5.4	Pentru a conecta rețeaua de alimentare a încălzitorului de rezervă	13
4.5.5	Pentru a conecta ventilul de închidere	14
4.5.6	Pentru a conecta contoarele de electricitate	14
4.5.7	Pentru a conecta pompa de apă caldă menajeră	14
4.5.8	Pentru a conecta ieșirea alarmei	14
4.5.9	Pentru a conecta ieșirea PORNIRE/OPRIRE pentru încălzirea spațiului	15
4.5.10	Pentru a conecta schimbătorul la sursa de căldură externă	15
4.5.11	Pentru a conecta intrările digitale ale consumului de energie	15
4.5.12	Pentru a conecta termostatul de siguranță (contact normal închis)	15
4.6	Finalizarea instalării unității interioare	16
4.6.1	Pentru a închide unitatea interioară	16
5	Configurare	16
5.1	Prezentare generală: Configurare	16
5.1.1	Pentru a accesa cele mai utilizate comenzi	17
5.2	Expertul de configurare	17
5.2.1	Expertul de configurare: limba	17
5.2.2	Expertul de configurare: data și ora	17
5.2.3	Expertul de configurare: sistemul	18
5.2.4	Expertul de configurare: încălzitorul de rezervă	19
5.2.5	Expertul de configurare: zona principală	19
5.2.6	Expertul de configurare: zona suplimentară	20
5.2.7	Ecranul detaliat cu curba dependentă de vreme	20
5.2.8	Expertul de configurare: rezervorul	21
5.3	Menu setări	21
5.3.1	Zona principală	21
5.3.2	Zonă suplimentară	22
5.3.3	Informații	22
5.4	Structura de meniu: Prezentare generală a setărilor de instalator	23
6	Darea în exploatare	24
6.1	Listă de verificare înaintea dării în exploatare	24
6.2	Listă de verificare în timpul dării în exploatare	24
6.2.1	Pentru a verifica debitul minim	24
6.2.2	Pentru a efectua purjarea aerului	25
6.2.3	Pentru a efectua proba de funcționare	25
6.2.4	Pentru a efectua proba de funcționare a actuatorului	25
6.2.5	Pentru a efectua încălzirea prin pardoseală pentru uscarea șapei	26
7	Predarea către utilizator	26
8	Date tehnice	27
8.1	Schema tubulaturii: Unitatea interioară	27
8.2	Schema cablajului: Unitatea interioară	28
8.3	Tabelul 1 – Încărcarea maximă admisă cu agent frigorific într-o încăpere: unitatea interioară	31
8.4	Tabelul 2 – Suprafața minimă a podelei: unitatea interioară	31
8.5	Tabelul 3 – Suprafața minimă a deschiderii ventilației pentru ventilația naturală: unitatea interioară	31

1 Despre documentație

1.1 Despre acest document

Public țintă

Instalatori autorizați

Set documentație

Acest document face parte din setul documentației. Setul complet este format din:

▪ Măsurile de siguranță generale:

- Instrucțiuni privind siguranța pe care trebuie să le citiți înainte de instalare
- Format: Hârtie (în cutia unității interioare)

▪ Manual de instalare a unității interioare:

- Instrucțiuni de instalare
- Format: Hârtie (în cutia unității interioare)

▪ Manual de instalare a unității exterioare:

- Instrucțiuni de instalare
- Format: Hârtie (în cutia unității exterioare)

▪ Ghidul de referință al instalatorului:

- Pregătirea instalării, bune practici, date de referință etc.

- Format: Fișiere digitale la adresa <http://www.daikineurope.com/support-and-manuals/product-information/>

▪ Broșură cu anexe pentru echipamentul opțional:

- Informații suplimentare despre modul de instalare a echipamentului opțional
- Format: Hârtie (în cutia unității interioare) + Fișiere digitale la adresa <http://www.daikineurope.com/support-and-manuals/product-information/>

2 Despre cutie

Cele mai recente versiuni ale documentației furnizate pot fi disponibile pe site-ul Web Daikin regional sau prin intermediul distribuitorului.

Documentația originală este scrisă în limba engleză. Toate celelalte limbi reprezintă traduceri.

Manual de date tehnice

- Un **subset** al celor mai recente date tehnice este disponibil pe site-ul Daikin regional (accesibil publicului).
- **Setul complet** al celor mai recente date tehnice este disponibil pe extranet Daikin (se cere autentificare).

2 Despre cutie

2.1 Unitatea interioară

2.1.1 Pentru a scoate accesoriile din unitatea interioară

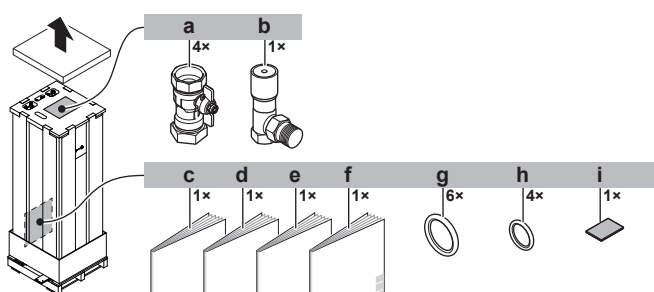

- a Ventile de închidere pentru circuitul apei
- b Supapă de derivație la suprapresiune
- c Măsură de siguranță generală
- d Broșură cu anexe pentru echipamentul opțional
- e Manual de instalare a unității interioare
- f Manual de exploatare
- g Garnituri de etanșare pentru ventilele de închidere (circuit apei de încălzire a spațiului)
- h Garnituri de etanșare pentru ventilele de închidere procurate la fața locului (circuit apei calde menajere)
- i Bandă izolatoare pentru intrarea cablajului de joasă tensiune

2.1.2 Pentru a manevra unitatea interioară

Folosiți mânerele din spate și de jos pentru a transporta unitatea.

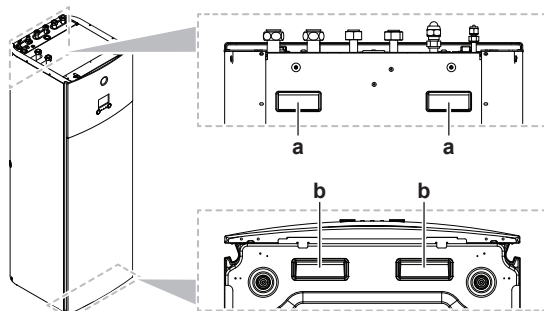

- a Mânere pe spatele unității
- b Mânere în partea de jos a unității. Înclinați cu grijă unitatea pe spate ca să vedeți mânerele.

3 Pregătirea

3.1 Pregătirea locului de instalare



NOTIFICARE

Această unitate este concepută pentru a funcționa cu 2 zone de temperatură:

- încălzirea prin pardoseală din **zona principală**, aceasta este zona cu **cea mai scăzută temperatură a apei**,
- caloriferele din **zona suplimentară**, aceasta este zona cu **cea mai ridicată temperatură a apei**.



AVERTIZARE

Aparatul trebuie depozitat într-o încăpere fără surse de aprindere cu funcționare continuă (de exemplu: flacăra deschisă, aparat cu gaz în funcțiune sau încălzitor electric în funcțiune).



AVERTIZARE

NU reutilizați tubulatura agentului frigorific care a fost folosită cu alt agent frigorific. Înlocuiți tubulatura agentului frigorific sau curățați-o pe îndelete.

3.1.1 Cerințele locului de instalare pentru unitatea interioară

- Unitatea interioară este concepută numai pentru instalarea în interior și pentru următoarele temperaturi ambiante:
 - Operațiunea de încălzire a spațiului: 5~30°C
 - Producerea apei calde menajere: 5~35°C
- Țineți cont de indicațiile următoare privind spațiul de instalare:

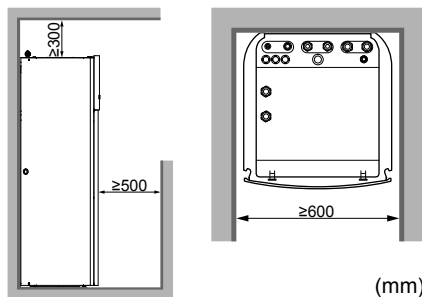

INFORMAȚII

Dacă spațiul de instalare este limitat, efectuați următoarele înainte de a instala unitatea în poziția finală: "[4.2.2 Pentru a racorda furtunul de evacuare la scurgere](#)" la pagina 9. Necesită îndepărtarea unuia sau a ambelor panouri laterale.



NOTIFICARE

Dacă temperatura din mai multe încăperi este comandată de 1 termostat, NU amplasați un ventil termostatic pe emițător în încăperea în care este instalat termostatul.

Cerințe speciale pentru R32



AVERTIZARE

- NU perforați și nu aruncați în foc.
- NU folosiți mijloace de accelerare a procesului de dezghețare sau pentru curățare, altele decât cele recomandate de fabricant.
- Rețineți că agentul frigorific R32 NU conține odorizant.



AVERTIZARE

Aparatul va fi păstrat astfel încât să se prevină deteriorarea mecanică, și într-o încăpere bine ventilată fără surse de aprindere cu funcționare continuă (de ex.: flacăra deschisă, un aparat cu gaz în funcțiune sau un încălzitor electric în funcțiune), și având dimensiunea încăperii conform celor de mai jos.



NOTIFICARE

- NU reutilizați racordurile care au fost deja utilizate.
- Racordurile efectuate în instalație între piesele sistemului de agent frigorific trebuie să fie accesibile în scopuri de întreținere.



AVERTIZARE

Asigurați-vă că instalarea, service-ul, întreținerea și reparațiile sunt conforme instrucțiunilor din Daikin precum și legislației în vigoare (de exemplu, reglementările naționale privind gazele) și sunt executate numai de persoane autorizate.



NOTIFICARE

- Tubulatura trebuie protejată față de deteriorarea fizică.
- Instalația de tubulatură trebuie menținută la minim.

3 Pregătirea

Dacă încărcarea totală a sistemului cu agent frigorific este $\geq 1,84$ kg (dacă lungimea tubulaturii este ≥ 27 m), va trebui să respectați cerințele pentru suprafața minimă a podelei descrise în tabelul următor. Diagrama folosește tabelele următoare: "8.3 Tabelul 1 – încărcarea maximă admisă cu agent frigorific într-o încăpere: unitatea interioară" la pagina 31, "8.4 Tabelul 2 – suprafața minimă a podelei: unitatea interioară" la pagina 31 and "8.5 Tabelul 3 – Suprafața minimă a deschiderii ventilației pentru ventilația naturală: unitatea interioară" la pagina 31.

i INFORMAȚII

Sistemele cu încărcătură totală de agent frigorific (m_c) care este $< 1,84$ kg (dacă lungimea tubulaturii este < 27 m) NU fac obiectul niciunei cerințe în ceea ce privește încăperea în care se realizează instalarea.

i INFORMAȚII

Mai multe unități interioare. Dacă într-o încăpere sunt instalate două sau mai multe unități interioare, trebuie să țineți cont de încărcarea maximă cu agent frigorific care poate fi eliberată în încăpere când apare o SINGURĂ scurgere. **Exemplu:** Dacă în încăpere se instalează două unități interioare, fiecare cu propria sa unitate exterioră, atunci trebuie să țineți cont de încărcarea cu agent frigorific a celei mai ample combinații de unitate interioară-exterioră.

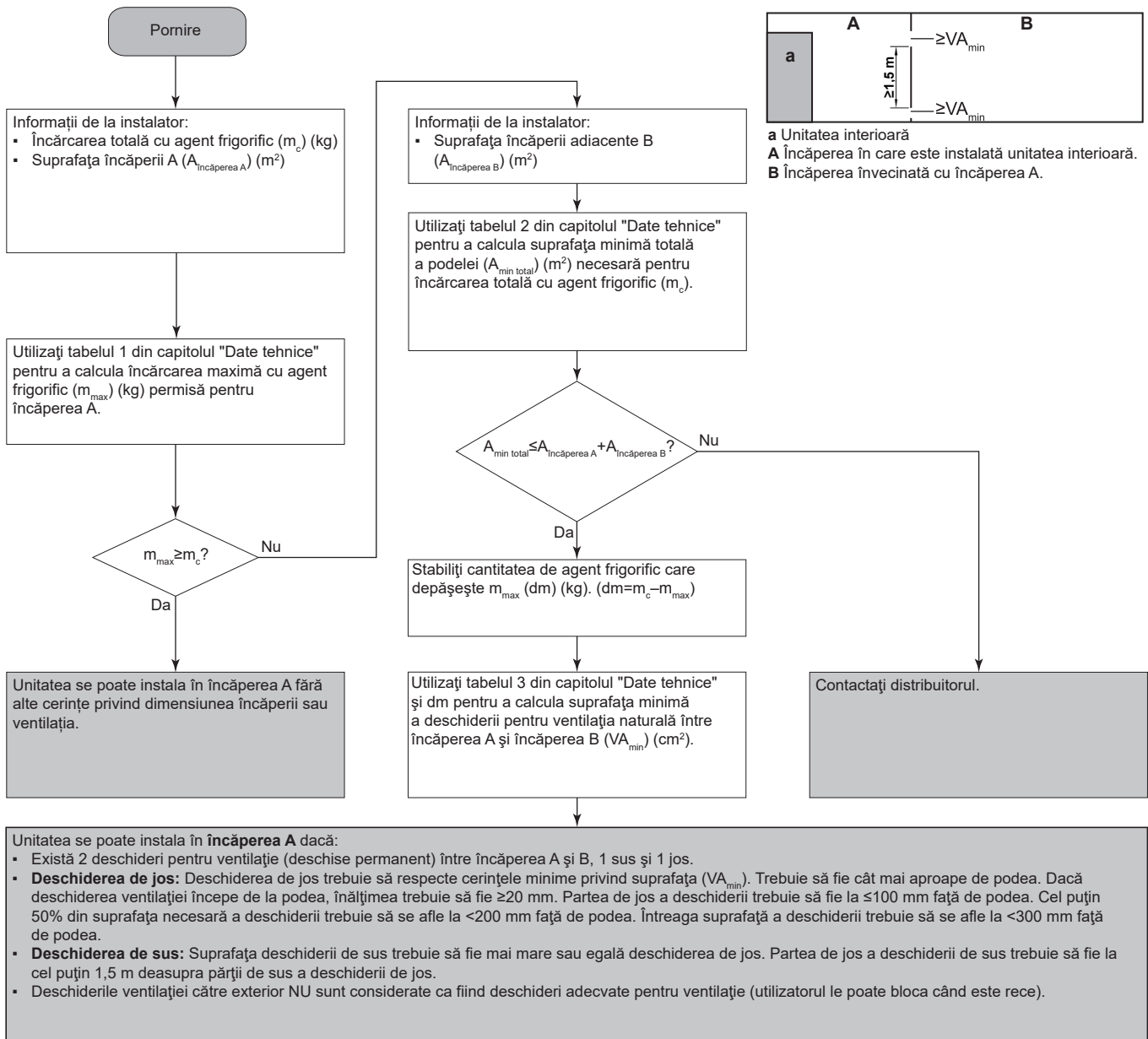

3.2 Pregătirea tubulaturii de apă



NOTIFICARE

În cazul conductelor de plastic, asigurați-vă că acestea rezistă la difuzia oxigenului conform DIN 4726. Difuzia oxigenului în conducte poate duce la corodarea excesivă.

- **Supapa către vasul de expansiune.** Supapa care duce către vasul de expansiune (dacă există în dotare) TREBUIE să fie deschisă.

3.2.1 Pentru a verifica volumul apei și debitul

Volumul minim de apă

Nu există cerințe pentru volumul minim de apă.

Debitul minim

Verificați dacă debitul minim din instalație este asigurat în orice situație, separat, pentru fiecare zonă. Acest debit minim este necesar în timpul dezghețării/funcționării încălzitorului de rezervă. Din acest motiv, folosiți supapa de derivație la suprapresiune furnizată împreună cu unitatea.



NOTIFICARE

Când recircularea dintr-o anumită sau din fiecare buclă de încălzire a spațiului este controlată de ventile comandate de la distanță, este important ca debitul minim să fie menținut chiar dacă toate ventilele sunt închise. Dacă nu se poate atinge debitul minim, se va genera eroarea 7H pentru debit (fără încălzire sau funcționare).

Consultați ghidul de referință al instalatorului pentru informații suplimentare.

Debitul minim necesar
12 l/min

Consultați procedura recomandată conform descrierii din "6.2 Listă de verificare în timpul dării în exploatare" la pagina 24.

3.3 Pregătirea cablajului electric

3.3.1 Prezentarea generală a conexiunilor electrice pentru actuatorii externi și interni

Element	Descriere	Cabluri	Curent maxim de regim
Rețea de alimentare unitate interioară și unitate exterioră			
1	Rețea de alimentare pentru unitatea exterioră	2+GND	(a)
2	Rețea de alimentare și cablu de interconectare la unitatea interioară	3	(f)
3	Rețea de alimentare pentru încălzitorul de rezervă	Consultați tabelul de mai jos.	—
4	Rețea de alimentare pentru tarife kWh preferențiale (contact fără tensiune)	2	(d)
5	Rețea de alimentare cu tarif kWh normal	2	6,3 A
Echipment opțional			

Element	Descriere	Cabluri	Curent maxim de regim
6	Interfață de utilizare utilizată ca termostat de încăpere	2	(e)
7	Termostat de încăpere	3 sau 4	100 mA ^(b)
8	Senzor temperatură ambiantă exterior	2	(b)
9	Senzor temperatură ambiantă interior	2	(b)
10	Convectatorul pompei de căldură	2	100 mA ^(b)
Componente procurate la fața locului			
11	Ventil de închidere	2	100 mA ^(b)
12	Contor de electricitate	2 (per contor)	(b)
13	Pompă de apă caldă menajeră	2	(b)
14	Leșire alarmă	2	(b)
15	Schimbare la comanda sursei de căldură externe	2	(b)
16	Comandă de funcționare pentru încălzirea spațiului	2	(b)
17	Intrări digitale pentru consumul de energie	2 (per semnal de intrare)	(b)
18	Termostat de siguranță pentru zona principală	2	(b)
19	Termostat de siguranță pentru zona suplimentară	2	(d)

- (a) Consultați placa de identificare de pe unitatea exterioră.
- (b) Cablu cu secțiune minimă de 0,75 mm².
- (c) Cablu cu secțiune de 2,5 mm².
- (d) Cablu cu secțiune de 0,75 mm² până la 1,25 mm²; lungime maximă: 50 m. Contactul fără tensiune va asigura sarcina minimă aplicabilă de 15 V C.C., 10 mA.
- (e) Secțiunea cablului 0,75 mm² până la 1,25 mm², lungime maximă: 500 m.
- (f) Cablu cu secțiune de 1,5 mm².



NOTIFICARE

Specificații tehnice suplimentare ale diverselor conexiuni sunt indicate în interiorul unității interioare.



NOTIFICARE

TREBUIE instalat un termostat de siguranță (contact normal închis) pentru zona principală. Consultați "4.5.12 Pentru a conecta termostatul de siguranță (contact normal închis)" la pagina 15.

Tipul încălzitorului de rezervă	Rețea de alimentare	Număr necesar de conductori
*6V	1N~ 230 V (6V)	2+GND
	3~ 230 V (6T1)	3+GND
*9W	3N~ 400 V	4+GND

4 Instalarea

4 Instalarea

4.1 Deschiderea unităților

4.1.1 Pentru a deschide unitatea interioară

1 Demontați panoul de superior.

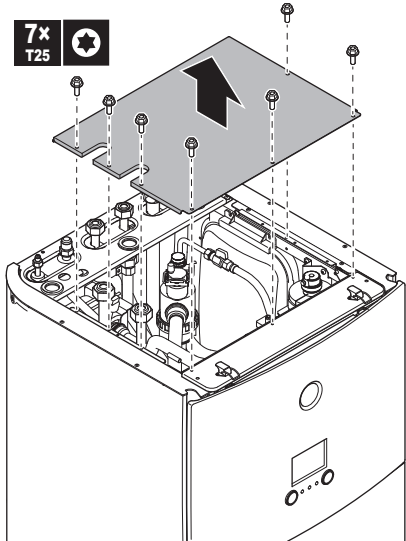

2 Demontați panoul interfeței de utilizare. Deschideți balamalele de sus și glisați în sus panoul superior.



NOTIFICARE

Dacă demontați panoul interfeței de utilizare, deconectați și cablurile din spatele panoului pentru a nu le deteriora.

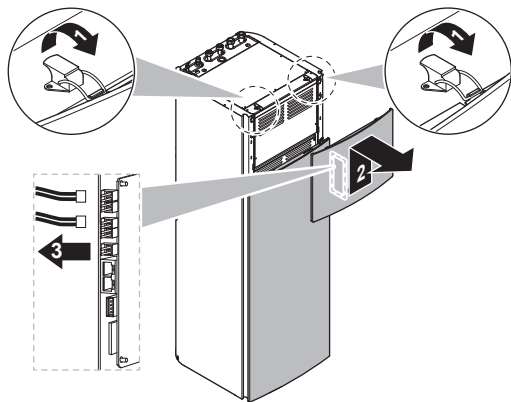

3 Dacă este necesar, scoateți placa frontală. Acest lucru este necesar, de exemplu, în cazurile următoare:

- "4.1.3 Pentru a coborî cutia de distribuție a unității interioare" la pagina 8
- "4.2.2 Pentru a racorda furtunul de evacuare la scurgere" la pagina 9
- Când aveți nevoie de acces la cutia de distribuție de înaltă tensiune

4.1.2 Pentru a deschide capacul cutiei de distribuție al unității interioare

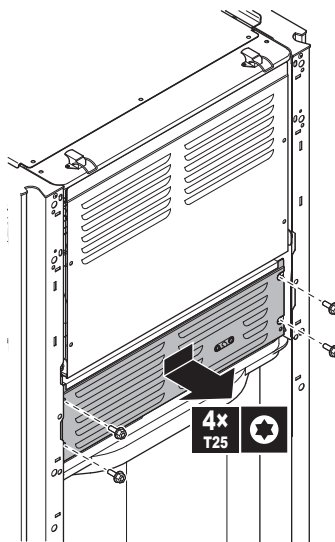
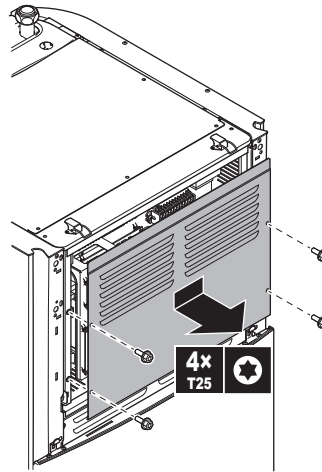

4.1.3 Pentru a coborî cutia de distribuție a unității interioare

În timpul instalării, veți avea nevoie de acces în unitatea interioară. Pentru a avea mai ușor acces prin față, coborâți mai jos cutia de distribuție astfel:

Cerință preliminară: Panoul interfeței de utilizare și panoul frontal au fost scoase.

- 1 Scoateți panoul superior care fixează cutia de distribuție în partea de sus a unității.
- 2 Înclinați cutia de distribuție în față și ridicați-o pentru a o scoate din balamale.

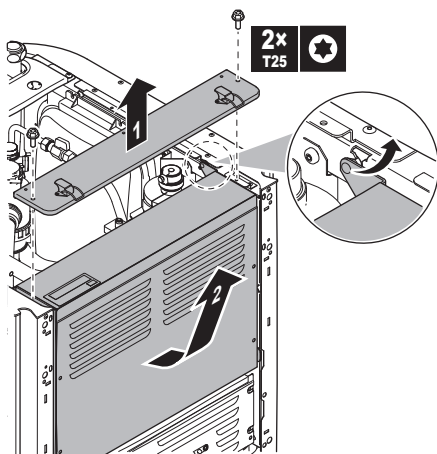

- 3 Așezați cutia de distribuție mai jos în unitate. Folosiți cele 2 balamale aflate în partea de jos a unității.

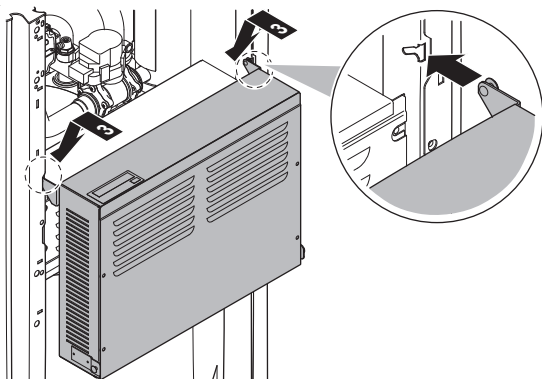

4.2 Montarea unității interioare

4.2.1 Pentru a instala unitatea interioară

- 1 Ridicați unitatea interioară de pe palet și plasați-o pe podea. Consultați și "2.1.2 Pentru a manevra unitatea interioară" la pagina 4.
- 2 Racordați furtunul de evacuare la scurgere. Consultați "4.2.2 Pentru a racorda furtunul de evacuare la scurgere" la pagina 9.
- 3 Glisați unitatea interioară în poziție.
- 4 Reglați înălțimea picioarelor de echilibrare pentru a compensa neregularitățile podelei. Abaterea maximă permisă este de 1°.

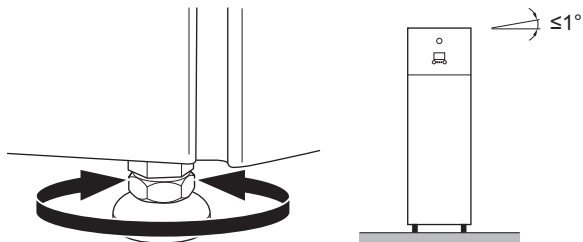

NOTIFICARE

NU înclinați unitatea spre înainte:

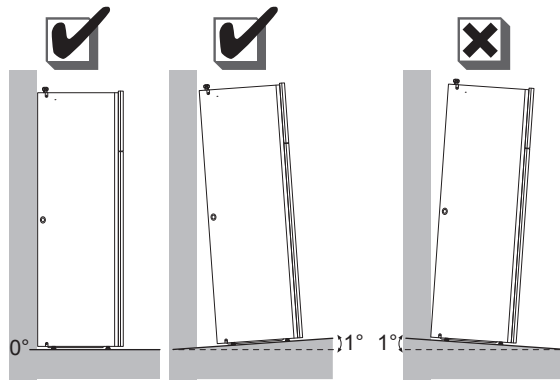

4.2.2 Pentru a racorda furtunul de evacuare la scurgere

Apa provenită de la supapa de siguranță se adună în tava de evacuare. Tava de evacuare este racordată la un furtun de evacuare din unitate. Trebuie să racordați furtunul de evacuare la o scurgere corespunzătoare, conform legislației în vigoare. Puteți trece furtunul de evacuare prin panoul lateral din stânga sau din dreapta.

Cerință preliminară: Panoul interfeței de utilizare și panoul frontal au fost scoase.

- 1 Scoateți unul dintre panourile laterale.
- 2 Tăiați garnitura de cauciuc.
- 3 Treceți furtunul de evacuare prin gaură.
- 4 Puneți la loc panoul lateral. Asigurați-vă că apa curge prin tubul de evacuare.

Se recomandă utilizarea unei pâlnii pentru colectarea apei.

Opțiunea 1: prin panoul lateral din stânga

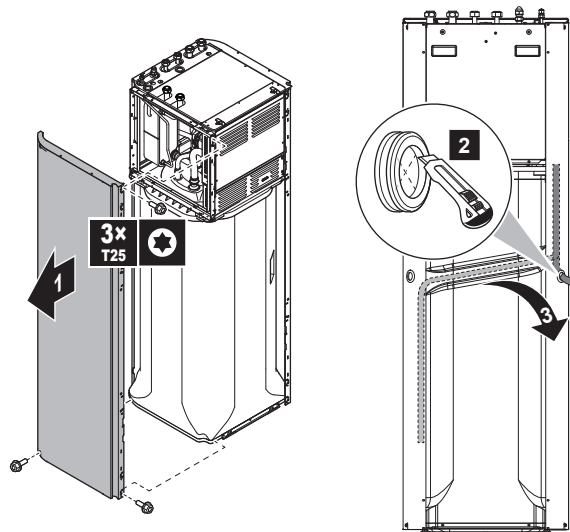

4 Instalarea

Opțiunea 2: prin panoul lateral din dreapta

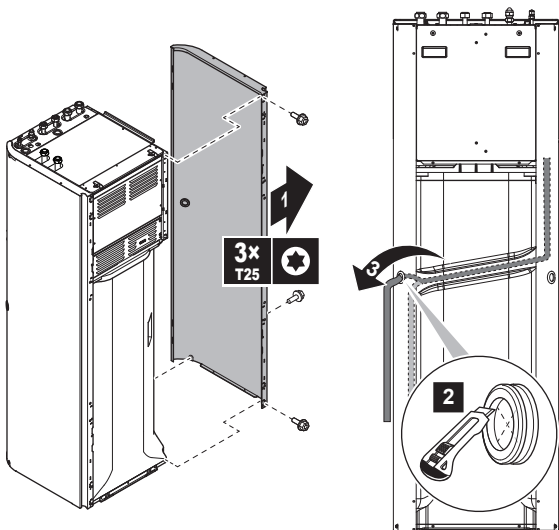

4.3 Conectarea tubulaturii agentului frigorific

Consultați manualul de instalare a unității interioare pentru toate indicațiile, specificațiile și instrucțiunile de instalare.

4.3.1 Pentru a conecta tubulatura agentului frigorific la unitatea interioară

- 1 Conectați ventilul de închidere a lichidului de la unitatea exterioară la racordul agentului frigorific lichid al unității interioare.

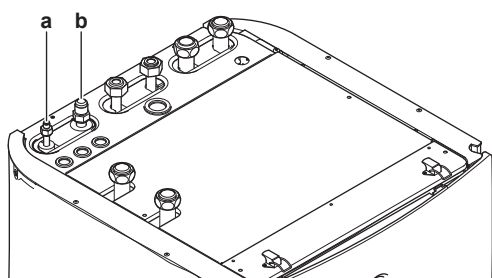

- a Racordul agentului frigorific lichid
- b Racordul agentului frigorific gazos

- 2 Conectați ventilul de închidere a gazului de la unitatea exterioară la racordul agentului frigorific gazos al unității interioare.

i INFORMAȚII

Când unitatea interioară este instalată într-un spațiu limitat, se poate instala setul opțional cu cot (EKHVTC) pentru a facilita conectarea la racordurile de lichid și gaz frigorific ale unității interioare. Pentru instrucțiunile de instalare, consultați foaia cu instrucțiuni a setului cotului.

4.4 Conectarea țevilor de apă

4.4.1 Pentru a conecta țevile de apă

! NOTIFICARE

NU exercitați o forță excesivă la racordarea țevilor. Deformarea tubulaturii poate cauza defectarea unității.

Pentru a ușura întreținerea și deservirea, sunt prevăzute 4 ventile de închidere și 1 supapă de derivație la suprapresiune. Montați ventilele de închidere pe admisiile și pe evacuările apei pentru încălzirea

spațiului. Pentru a asigura debitul minim (și a preveni suprapresiunea), instalați **supapa de derivație la suprapresiune** pe evacuarea apei pentru încălzirea spațiului **zonei suplimentare**.

! NOTIFICARE

Această unitate este concepută pentru a funcționa cu 2 zone de temperatură:

- încălzirea prin pardoseală din **zona principală**, aceasta este zona cu **cea mai scăzută temperatură a apei**,
- caloriferele din **zona suplimentară**, aceasta este zona cu **cea mai ridicată temperatură a apei**.

- 1 Instalați ventilele de închidere pe țevile de apă pentru încălzirea spațiului.
- 2 Fixați piulițele unității interioare pe ventilul de închidere.
- 3 Racordați conductele de intrare și ieșire a apei calde menajere la unitatea interioară.

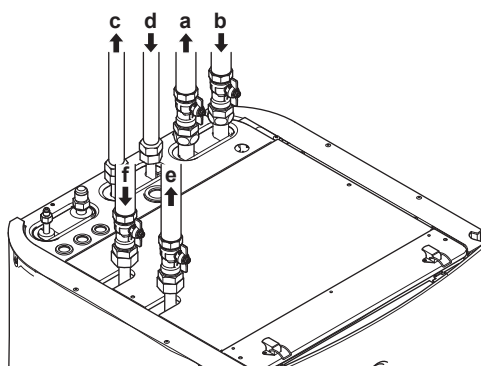

- a Ieșire apă zonă suplimentară încălzire spațiu
- b Intrare apă zonă suplimentară încălzire spațiu
- c Ieșire apă caldă menajeră
- d Intrare apă rece menajeră (sursa de apă rece)
- e Ieșire apă zonă principală încălzire spațiu
- f Intrare apă zonă principală încălzire spațiu

! NOTIFICARE

Vă recomandăm să instalați ventile de închidere pentru racordurile intrării apei reci menajere și ieșirii apei calde menajere. Aceste ventile de închidere se instalează la fața locului.

! NOTIFICARE



Supapa de derivație la suprapresiune (livrată ca accesoriu). Vă recomandăm să instalați supapa de derivație la suprapresiune pe circuitul apei pentru încălzirea spațiului.

Țineți cont de volumul minim de apă când reglați setarea supapei de derivație la suprapresiune. Consultați "[3.2.1 Pentru a verifica volumul apei și debitul](#)" la pagina 7 și "[6.2.1 Pentru a verifica debitul minim](#)" la pagina 24.

**NOTIFICARE**

Dacă instalați această unitate ca aplicație cu o singură zonă, atunci:

Instalare. Instalați o derivație între admisia apei pentru încălzirea spațiului și evacuarea zonei suplimentare (=zonă directă). NU întrerupeți debitul apei închizând ventilele de închidere.

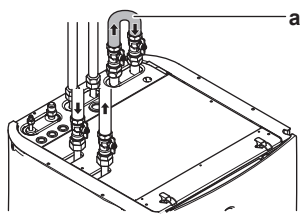

a Derivație

Configurare. Setați reglajul local [7-02]=0 (Număr zone = 0 singură zonă).

**NOTIFICARE**

Montați ventile de purjare a aerului în toate punctele locale înalte.

**NOTIFICARE**

Pe racordul admisiei apei reci menajere trebuie să instalați o supapă de siguranță (procurată la fața locului) cu o presiune de deschidere de maximum 10 bari, în conformitate cu legislația în vigoare.

4.4.2 Pentru a conecta țevile de recirculare

Cerință preliminară: Este necesar numai dacă aveți nevoie de recirculare în instalație.

- 1 Îndepărtați panoul superior de pe unitate, consultați "4.1.1 Pentru a deschide unitatea interioară" la pagina 8.
- 2 Tăiați garnitura de cauciuc din partea de sus a unității și scoateți opritorul. Racordul de recirculare se află sub gaură.
- 3 Treceți tubulatura de recirculare prin garnitură și conectați-o la racordul de recirculare.

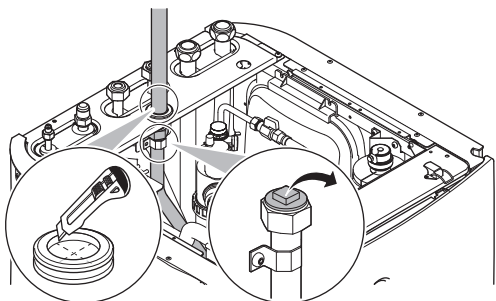

- 4 Puneți la loc panoul superior.

4.4.3 Pentru umplerea circuitului de apă

Pentru a umple circuitul de apă, utilizați un set de umplere procurat la fața locului. Asigurați-vă că respectați legislația în vigoare.

**INFORMAȚII**

Asigurați-vă că ambele ventile de purjare a aerului (una de la filtrul magnetic și cealaltă de la încălzitorul de rezervă) sunt deschise.

4.4.4 Pentru a umple rezervorul de apă caldă menajeră

- 1 Deschideți, pe rând, fiecare robinet de apă caldă pentru a purja aerul din circuitul tubulaturii.
- 2 Deschideți supapa de alimentare cu apă rece.
- 3 Închideți toate robinetele de apă după purjarea totală a aerului.
- 4 Verificați dacă există scurgeri de apă.
- 5 Acționați manual supapa de siguranță instalată la fața locului pentru a asigura debitul liber al apei prin conducta de evacuare.

4.4.5 Pentru a izola țevile de apă

Tubulatura din întregul circuit de apă TREBUIE să fie izolată pentru a preveni condensarea în timpul operațiunii de dezghețare și reducerea capacității de încălzire.

Dacă temperatura depășește 30°C iar umiditatea este mai mare de 80%, grosimea materialelor izolatoare trebuie să fie de cel puțin 20 mm pentru a evita condensarea pe suprafața izolată.

4.5 Conectarea cablajului electric**PERICOL: RISC DE ELECTROCUTARE****AVERTIZARE**

Utilizați ÎNTOTDEAUNA cablu multicolor pentru cablurile de alimentare electrică.

4.5.1 Despre conformitatea electrică

Numai pentru încălzitorul de rezervă al unității interioare

Consultați "4.5.4 Pentru a conecta rețeaua de alimentare a încălzitorului de rezervă" la pagina 13.

4.5.2 Pentru a conecta cablajul electric la unitatea interioară

- 1 Pentru a deschide unitatea interioară, consultați "4.1.1 Pentru a deschide unitatea interioară" la pagina 8 și "4.1.2 Pentru a deschide capacul cutiei de distribuție al unității interioare" la pagina 8.
- 2 Cablajul pătrunde în unitate prin partea de sus:

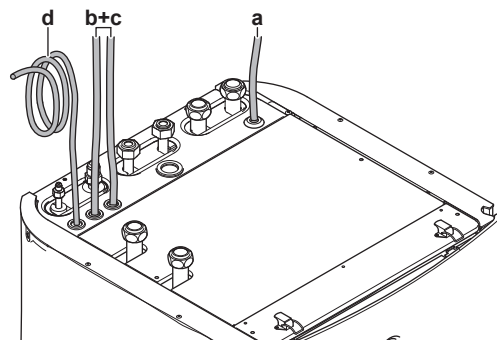

a, b, c Cablaj de legătură (vedeți tabelul de mai jos)
d Cablu montat din fabrică pentru alimentarea electrică a încălzitorului de rezervă

- 3 Pozarea cablajului în interiorul unității va fi următoarea. Fixați cablul pe șinele cablului folosind clemele pentru cabluri:

4 Instalarea

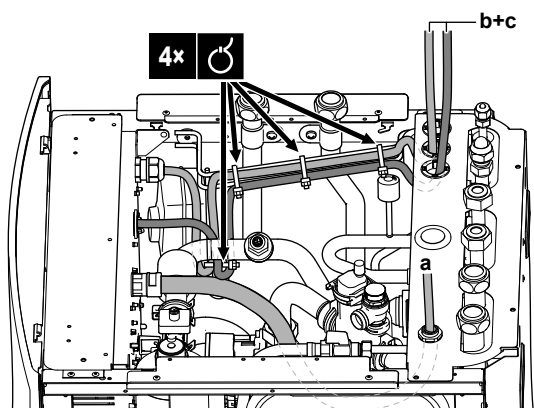

AVERTIZARE

Asigurați-vă că cablul electric NU atinge conductele agentului frigorific gazos, care pot fi foarte fierbinți.

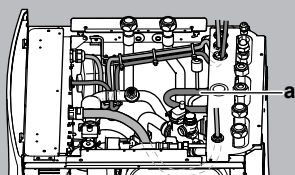

a Conductă agent frigorific gazos

Pozarea	Cabluri posibile (în funcție de tipul de unitate și de opțiunile de instalare)
a Joasă tensiune	<ul style="list-style-type: none"> Contact rețea de alimentare preferențială Interfață de utilizare utilizată ca termostat de încăpere (opțiune) Intrări digitale pentru consumul de energie (procurare la fața locului) Senzor temperatură ambientă exterior (opțiune) Senzor temperatură ambientă interior (opțiune) Contoare de electricitate (procurare la fața locului) Termostat de siguranță (procurare la fața locului)
b Rețea de alimentare de înaltă tensiune	<ul style="list-style-type: none"> Cablu de legătură Rețea de alimentare cu tarif kWh normal Rețea de alimentare cu tarif kWh preferențial
c Semnal de control pentru înaltă tensiune	<ul style="list-style-type: none"> Convecteurul pompei de căldură (opțiune) Termostatul de încăpere (opțiune) Ventil de închidere (procurare la fața locului) Pompă de apă caldă menajeră (procurare la fața locului) Ieșire alarmă Schimbare la comanda sursei de căldură externe Comandă de funcționare pentru încălzirea spațiului
d Rețea de alimentare de înaltă tensiune (cablu montat din fabrică)	<ul style="list-style-type: none"> Rețea de alimentare pentru încălzitorul de rezervă

PRECAUȚIE

NU împingeți și nu așezați cablurile de lungime redundantă în unitate.

- 4 Izolați intrarea cablajului de joasă tensiune cu bandă izolatoare (furnizată ca accesoriu).

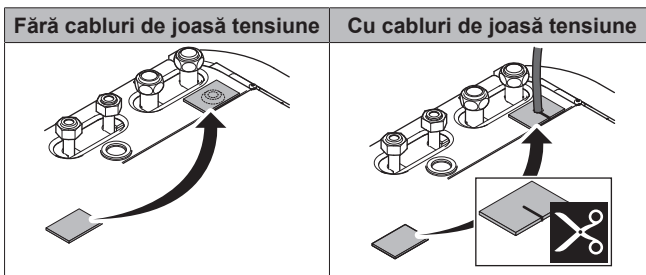

4.5.3 Pentru a conecta rețeaua de alimentare principală

- 1 Conectați rețeaua de alimentare principală.

În cazul alimentării de la o rețea cu tarif kWh normal

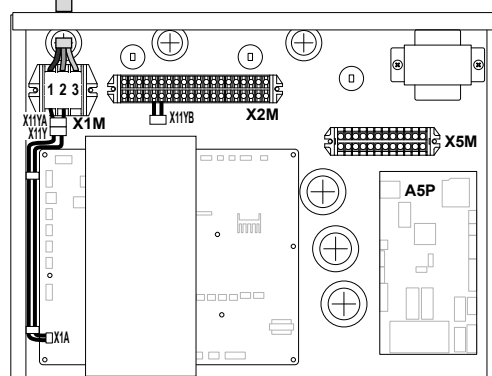
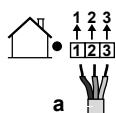

Legendă: consultați ilustrația de mai jos.

În cazul alimentării de la o rețea cu tarif kWh preferențial

Conectați X11Y la X11YB.

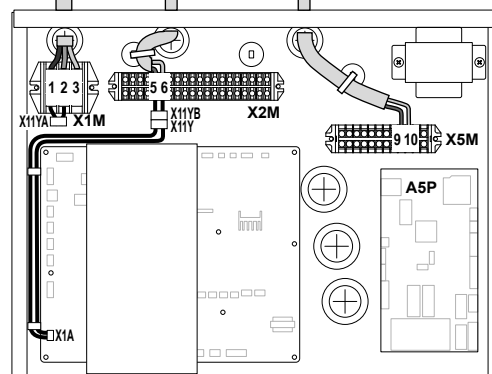
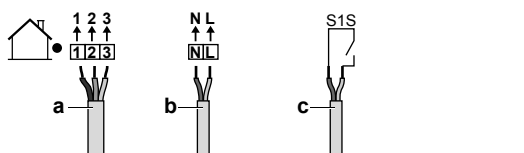

- Cablu de interconectare (=rețea de alimentare principală)
- Rețea de alimentare cu tarif kWh normal
- Contact rețea de alimentare preferențială

2 Fixați cablurile cu bride de cablu pe suporturile destinate bridelor de cabluri.

i INFORMAȚII

În cazul alimentării de la o rețea cu tarif kWh preferențial, conectați X11Y la X11YB. Necesitatea unei surse de alimentare pentru tarif kWh normal pentru unitatea interioară (b) X2M/5+6 depinde de tipul sursei de alimentare pentru tarif kWh preferențial.

Este necesară conectarea separată la unitatea interioară:

- dacă sursa de alimentare pentru tarif kWh preferențial este întreruptă în timpul funcționării SAU
- dacă nu este permis consumul de energie de către unitatea interioară de la sursa de alimentare pentru tarif kWh preferențial când este activă.

i INFORMAȚII

Contactul rețelei de alimentare cu tarif kWh preferențial este conectat la aceleași borne (X5M/9+10) ca și termostatul de siguranță pentru zona suplimentară. Instalația poate avea NUMAI rețea de alimentare cu tarif kWh preferențial SAU termostat de siguranță pentru zona suplimentară.

4.5.4 Pentru a conecta rețeaua de alimentare a încălzitorului de rezervă

! AVERTIZARE

Încălzitorul de rezervă TREBUIE să aibă o rețea de alimentare separată și TREBUIE protejat de dispozitivele de siguranță cerute de legislația în vigoare.

! PRECAUȚIE

Pentru a vă asigura că unitatea este complet împământată, conectați întotdeauna alimentarea electrică a încălzitorului de rezervă și cablul de împământare.

Capacitatea încălzitorului de rezervă poate varia, în funcție de modelul unității interioare. Asigurați-vă că rețeaua de alimentare este în conformitate cu capacitatea încălzitorului de rezervă, conform tabelului de mai jos.

Tipul încălzitorului de rezervă	Capacitate a încălzitorului de rezervă	Rețea de alimentare	Curent maxim de regim	Z_{max}
*6V	2 kW	1N~ 230 V ^(c)	9 A	—
	4 kW	1N~ 230 V ^(c)	17 A ^{(a)(b)}	0,22 Ω
	6 kW	1N~ 230 V ^(c)	26 A ^{(a)(b)}	0,22 Ω
	2 kW	3~ 230 V ^(d)	5 A	—
	4 kW	3~ 230 V ^(d)	10 A	—
	6 kW	3~ 230 V ^(d)	15 A	—
*9W	3 kW	3N~ 400 V	4 A	—
	6 kW	3N~ 400 V	9 A	—
	9 kW	3N~ 400 V	13 A	—

- (a) Echipament conform cu EN/IEC 61000-3-12 (Standard tehnic european/internațional care stabilește limitele pentru curenții armonici produși de echipamentele conectate la sistemele publice de joasă tensiune cu curent de intrare >16 A și ≤75 A pe fază).

- (b) Acest echipament este conform cu EN/IEC 61000-3-11 (Standard tehnic european/internațional care stabilește limitele pentru modificările de tensiune, fluctuațiile de tensiune și scintilația în sistemele publice de alimentare de joasă tensiune pentru echipamente cu curentul nominal ≤75 A) dacă impedanța sistemului Z_{sys} este mai mică sau egală cu Z_{max} la punctul de interfață dintre sursa utilizatorului și sistemul public. Este responsabilitatea instalatorului sau utilizatorului echipamentului să asigure, prin consultarea operatorului rețelei de distribuție dacă este necesar, ca echipamentul să fie conectat numai la o sursă cu o impedanță a sistemului Z_{sys} mai mică decât sau egală cu Z_{max} .
- (c) (6V)
- (d) (6T1)

Conectați rețeaua de alimentare a încălzitorului de rezervă în felul următor:

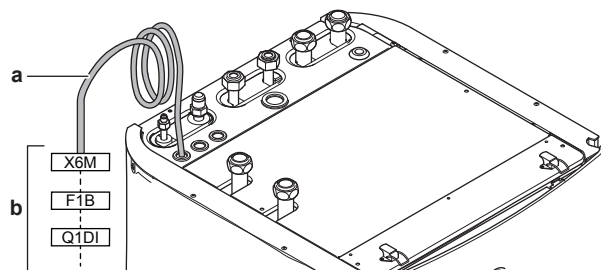

- a Cablu montat din fabrică conectat la contactorul încălzitorului de rezervă în interiorul cutiei de distribuție (K5M pentru modelele *6V și *9W)
- b Cablaj de legătură (vedeți tabelul de mai jos)

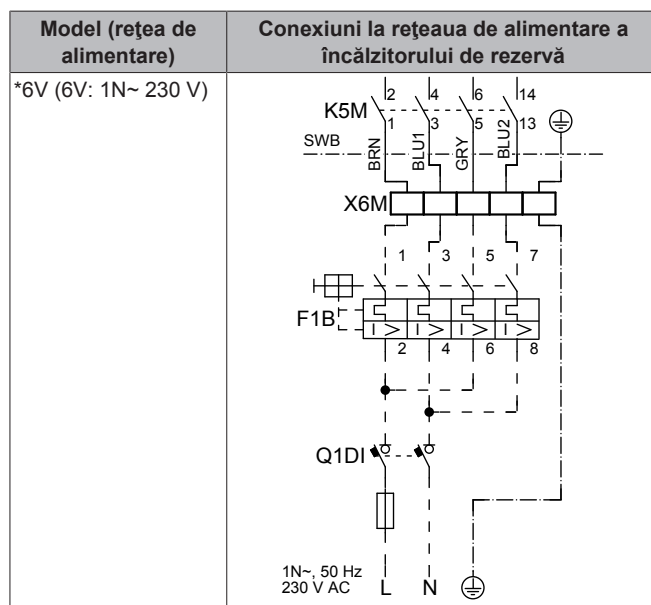

4 Instalarea

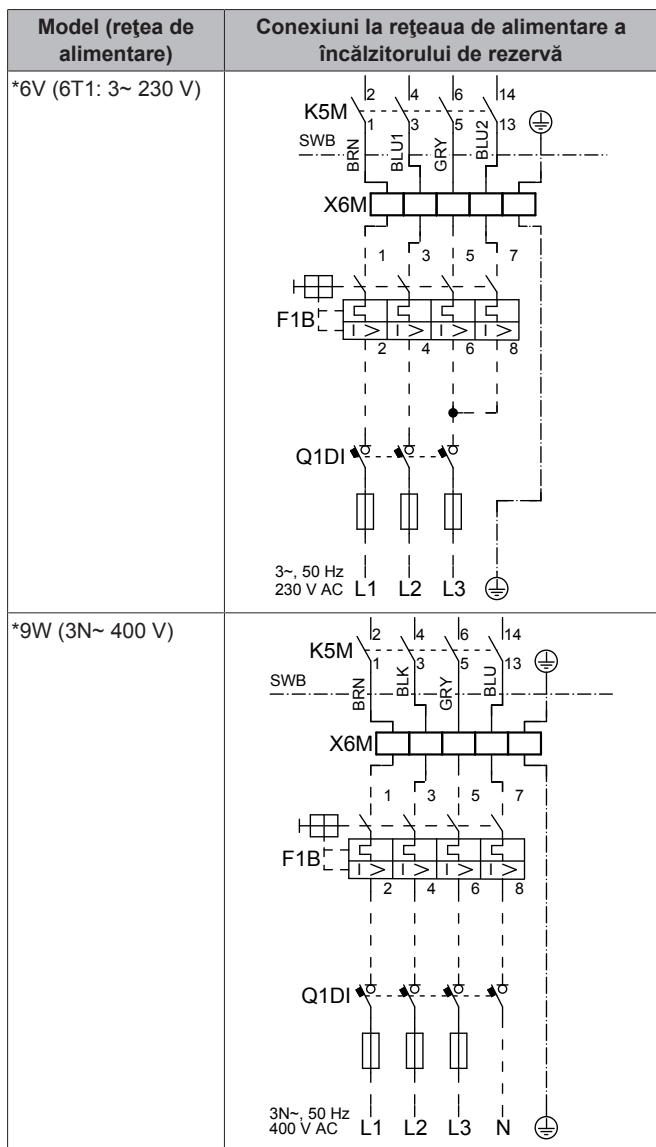

- F1B Siguranță de supracurent (procurare la fața locului)
Siguranță recomandată pentru modelele *6V și *9W: 4 poli;
20 A; curbă 400 V; categorie de declanșare C.
- K1M Contactor (în cutia de distribuție inferioară)
K5M Contactor de siguranță (în cutia de distribuție inferioară)
- Q1DI Întrepritor de pierderi prin scurgeri la pământ (procurare la fața locului)
- SWB Cutie de distribuție
X6M Bornă (procurare la fața locului)



NOTIFICARE

NU tăiați și NU eliminați cablul de alimentare al încălzitorului de rezervă.

4.5.5 Pentru a conecta ventilul de închidere

- 1 Conectați cablul de comandă a ventilului la bornele corespunzătoare, ca în ilustrația de mai jos.



NOTIFICARE

Cablajul este diferit pentru un ventil NC (normal închis) și un ventil NO (normal deschis).

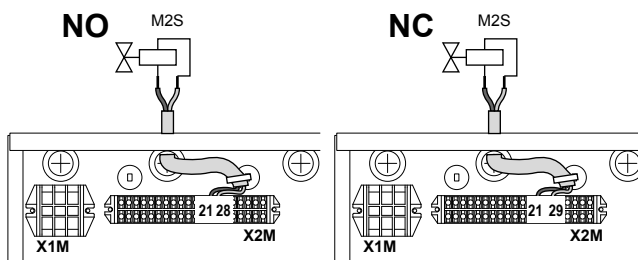

- 2 Fixați cablul cu bride de cablu pe suporturile destinate bridelor de cabluri.

4.5.6 Pentru a conecta contoarele de electricitate



INFORMAȚII

În cazul unui contor electric cu ieșire prin tranzistori, verificați polaritatea. Polul pozitiv **TREBUIE** conectat la X5M/6 și X5M/4; polul negativ la X5M/5 și X5M/3.

- 1 Conectați cablul contoarelor de electricitate la bornele corespunzătoare, ca în ilustrația de mai jos.

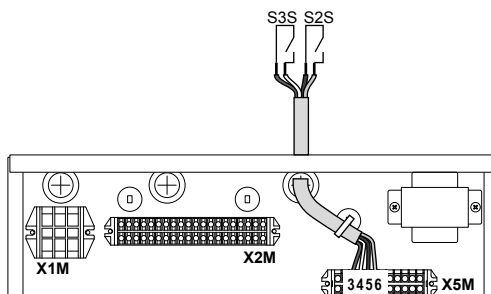

- 2 Fixați cablul cu bride de cablu pe suporturile destinate bridelor de cabluri.

4.5.7 Pentru a conecta pompa de apă caldă menajeră

- 1 Conectați cablul pompei de apă caldă menajeră la bornele corespunzătoare, ca în ilustrația de mai jos.

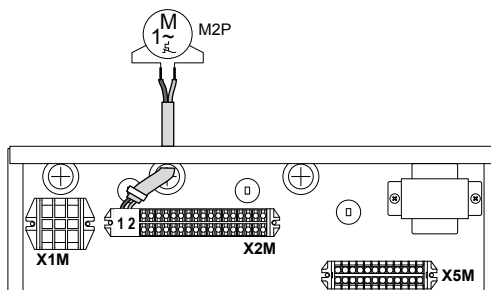

- 2 Fixați cablul cu bride de cablu pe suporturile destinate bridelor de cabluri.

4.5.8 Pentru a conecta ieșirea alarmei

- 1 Conectați cablul de ieșire a alarmei la bornele corespunzătoare, ca în ilustrația de mai jos.

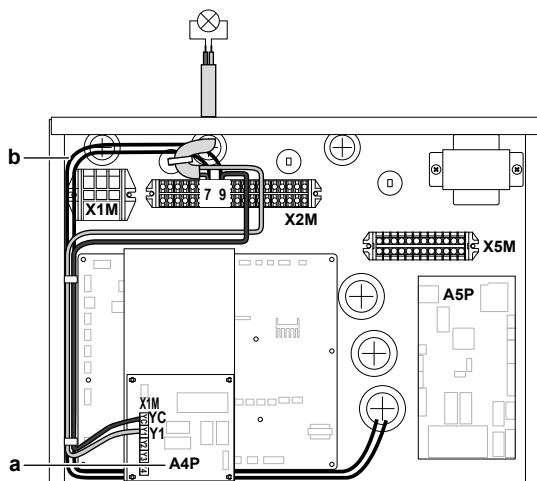

- a Trebuie să se instaleze EKR1HB.
- b Cablare prealabilă între X2M/7+9 și Q1L (= încălzitor de rezervă cu protecție termică). NU modificați.

- 2 Fixați cablul cu bride de cablu pe suporturile destinate bridelor de cabluri.

4.5.9 Pentru a conecta ieșirea PORNIRE/OPRIRE pentru încălzirea spațiului

- 1 Conectați cablul de ieșire PORNIRE/OPRIRE pentru încălzirea spațiului la bornele corespunzătoare, ca în ilustrația de mai jos.

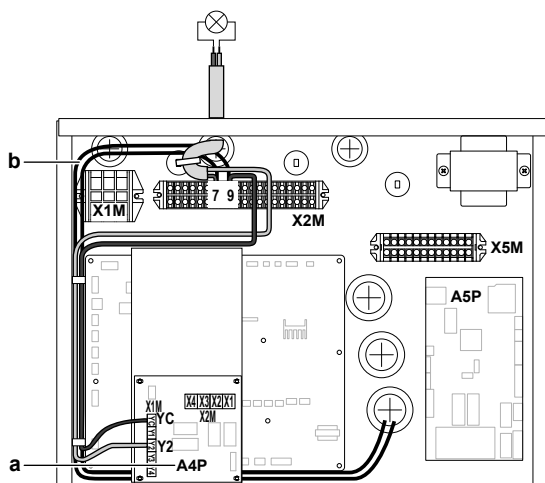

- a Trebuie să se instaleze EKR1HB.
- b Cablare prealabilă între X2M/7+9 și Q1L (= încălzitor de rezervă cu protecție termică). NU modificați.

- 2 Fixați cablul cu bride de cablu pe suporturile destinate bridelor de cabluri.

4.5.10 Pentru a conecta schimbătorul la sursa de căldură externă

- 1 Conectați cablul schimbătorului la sursa de căldură externă la bornele corespunzătoare, ca în ilustrația de mai jos.

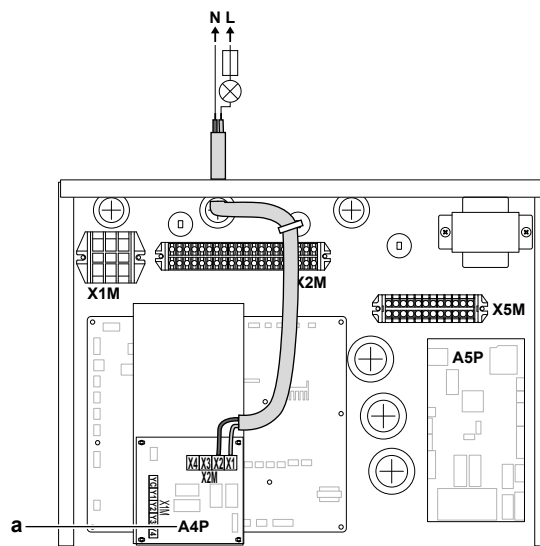

- a Trebuie să se instaleze EKR1HB.

- 2 Fixați cablul cu bride de cablu pe suporturile destinate bridelor de cabluri.

4.5.11 Pentru a conecta intrările digitale ale consumului de energie

- 1 Conectați cablul intrărilor digitale ale consumului de energie la bornele corespunzătoare, ca în ilustrația de mai jos.

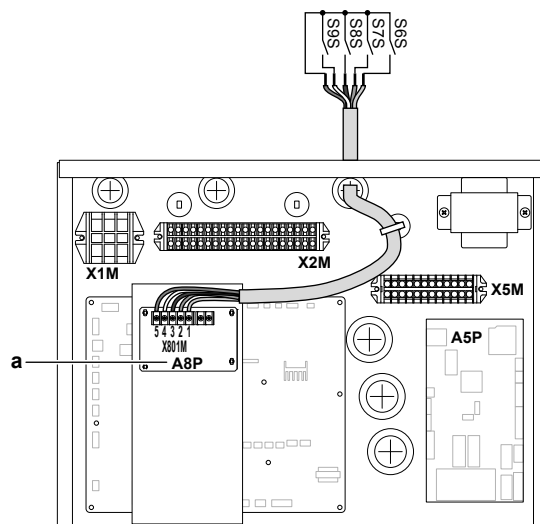

- a Trebuie să se instaleze EKR1AHTA.

- 2 Fixați cablul cu bride de cablu pe suporturile destinate bridelor de cabluri.

4.5.12 Pentru a conecta termostatul de siguranță (contact normal închis)

Zona principală

- 1 Conectați cablul termostatalui de siguranță (normal închis) la bornele corespunzătoare, ca în ilustrația de mai jos.

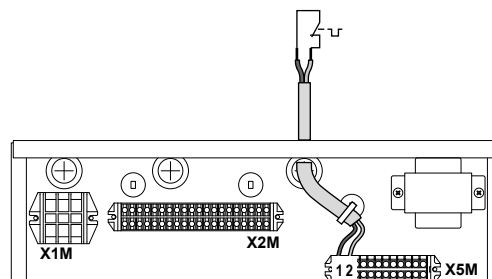

5 Configurare

- 2 Fixați cablul cu bride de cablu pe suporturile destinate bridelor de cabluri.

i INFORMAȚII

Este necesară instalarea unui termostat de siguranță (procurare la fața locului) pentru zona principală; în caz contrar, unitatea NU va funcționa.

! NOTIFICARE

TREBUIE instalat un termostat de siguranță în zona principală pentru a evita temperaturile prea ridicate ale apei în această zonă. În general, termostatul de siguranță este o supapă comandată termostatic cu contact normal închis. Atunci când temperatura apei în zona principală este prea ridicată, contactul se deschide și interfața de utilizare afișează eroarea 8H-02. Se va opri NUMAI pompa principală.

Zonă suplimentară

- 3 Conectați cablul termostatului de siguranță (normal închis) la bornele corespunzătoare, ca în ilustrația de mai jos.

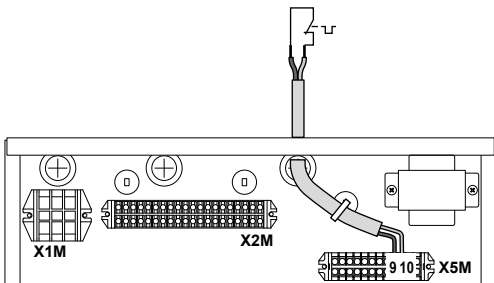

- 4 Fixați cablul cu bride de cablu pe suporturile destinate bridelor de cabluri.

! NOTIFICARE

Asigurați-vă că selectați și instalați termostatul de siguranță pentru zona suplimentară conform legislației în vigoare.

În orice caz, pentru a preveni decuplarea inutilă a termostatului de siguranță, se recomandă ca...

- ... termostatul de siguranță să poată fi resetat în mod automat.
- ... termostatul de siguranță să aibă un raport maxim al variației de temperatură de 2°C/min.
- ... să existe o distanță minimă de 2 m între termostatul de siguranță și ventilul cu 3 căi.

i INFORMAȚII

După instalare, NU uitați să configurați termostatul de siguranță pentru zona suplimentară. Fără configurare, unitatea interioară va ignora contactul termostatului de siguranță.

i INFORMAȚII

Contactul rețelei de alimentare cu tarif kWh preferențial este conectat la aceleași borne (X5M/9+10) ca și termostatul de siguranță pentru zona suplimentară. Instalația poate avea NUMAI rețea de alimentare cu tarif kWh preferențial SAU termostat de siguranță pentru zona suplimentară.

4.6 Finalizarea instalării unității interioare

4.6.1 Pentru a închide unitatea interioară

- 1 Închideți capacul cutiei de distribuție.
- 2 Fixați la loc cutia de distribuție.
- 3 Remontați panoul de superior.
- 4 Remontați panourile laterale.
- 5 Remontați panoul frontal.
- 6 Reconectați cablurile la panoul interfeței de utilizare.
- 7 Remontați panoul interfeței de utilizare.

! NOTIFICARE

Când închideți capacul unității interne, asigurați-vă că forța cuplului de strângere NU depășește 4,1 N•m.

5 Configurare

5.1 Prezentare generală: Configurare

Acest capitol descrie ce trebuie să faceți și să știți pentru a configura sistemul după instalarea acestuia.

! NOTIFICARE

Explicația privind configurația din acest capitol vă oferă NUMAI informații de bază. Pentru o explicație detaliată și informații de fond, consultați ghidul de referință al instalatorului.

De ce

Dacă NU configurați corect sistemul, este posibil să NU funcționeze conform așteptărilor. Configurația influențează următoarele:

- Calculele software-ului
- Ce se poate vedea pe interfața de utilizare și ce se poate face cu aceasta

Cum

Puteți configura sistemul prin intermediul interfeței de utilizare.

- **Prima dată – expertul de configurare.** Când PORNIȚI interfața de utilizare pentru prima dată (prin intermediul unității interioare), pornește un expert de configurare care vă ajută să configurați sistemul.
- **Reporniți expertul de configurare.** Dacă sistemul este deja configurat, puteți reporni expertul de configurare. Pentru a reporni expertul de configurare, mergeți la Setări instalator > Expert de configurare. Pentru a accesa Setări instalator, vedeți "5.1.1 Pentru a accesa cele mai utilizate comenzi" la pagina 17.
- **Ulterior.** Dacă este cazul, puteți aduce modificări configurației în structura meniului sau setărilor generale.

i INFORMAȚII

Când este instalat expertul de configurare, interfața de utilizare va afișa un ecran de prezentare generală și solicitarea de confirmare. După confirmare, sistemul va reporni și se va afișa ecranul principal.

Accesarea setărilor – Legendă pentru tabele

Puteți accesa setările instalatorului utilizând două metode diferite. Cu toate acestea, NU toate setările sunt accesibile prin intermediul ambelor metode. În acest caz, coloane de tabel corespunzătoare din acest capitol sunt setate la N/A (indisponibil/nu se aplică).

Metodă	Coloane în tabel
Accesarea setărilor prin navigarea cu urme în structura meniului . Pentru a activa traseul de navigare, apăsați pe butonul ? din ecranul principal.	#
Accesarea setărilor prin cod în setările locale din prezentarea generală .	Cod

Consultați și:

- "Pentru a accesa setările de instalator" la pagina 17
- "5.4 Structura de meniu: Prezentare generală a setărilor de instalator" la pagina 23

5.1.1 Pentru a accesa cele mai utilizate comenzi

Pentru a schimba nivelul permisiunilor utilizatorului

Puteți schimba nivelul permisiunilor utilizatorului astfel:

1	Mergeți la [B]: Profil utilizator.	
2	Introduceți codul valabil pentru permisiunea utilizatorului.	—
	▪ Mutați cursorul de la stânga la dreapta.	
	▪ Răsfoiți lista cifrelor și schimbați cifra selectată.	
	▪ Confirmați codul PIN și continuați.	

Codul PIN al instalatorului

Codul PIN pentru Instalator este **5678**. Acum sunt disponibile setările instalatorului și elementele de meniu suplimentare.

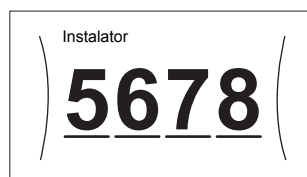

Codul PIN al utilizatorului avansat

Codul PIN pentru Utilizator avansat este **1234**. Acum sunt vizibile elementele de meniu suplimentare pentru utilizator.

Codul PIN al utilizatorului

Codul PIN pentru Utilizator este **0000**.

Pentru a accesa setările de instalator

1. Setări nivelul de permisiune al utilizatorului la Instalator.
2. Mergeți la [9]: Setări instalator.

Pentru a modifica o setare a prezentării generale

Exemplu: Modificați [1-01] de la 15 la 20.

Toate setările se pot stabili folosind structura meniului. Dacă, din orice motiv, trebuie să modificați o setare utilizând setările generale, acestea pot fi accesate astfel:

1	Setați nivelul de permisiune al utilizatorului la Instalator. Consultați "Pentru a schimba nivelul permisiunilor utilizatorului" la pagina 17.	—
2	Mergeți la [9.I]: Setări instalator > Prezentare generală reglaje locale.	

3	Rotiți butonul rotativ din stânga pentru a selecta prima parte a setării și confirmați apăsând pe butonul rotativ.																					
	<table border="1"> <tbody> <tr> <td></td> <td>00</td> <td>05</td> <td>0A</td> </tr> <tr> <td>0</td> <td>01</td> <td>06</td> <td>0B</td> </tr> <tr> <td>1</td> <td>02</td> <td>07</td> <td>0C</td> </tr> <tr> <td>2</td> <td>03</td> <td>08</td> <td>0D</td> </tr> <tr> <td>3</td> <td>04</td> <td>09</td> <td>0E</td> </tr> </tbody> </table>		00	05	0A	0	01	06	0B	1	02	07	0C	2	03	08	0D	3	04	09	0E	
	00	05	0A																			
0	01	06	0B																			
1	02	07	0C																			
2	03	08	0D																			
3	04	09	0E																			
4	Rotiți butonul rotativ din stânga pentru a selecta a doua parte a setării																					
	<table border="1"> <tbody> <tr> <td></td> <td>00</td> <td>05</td> <td>0A</td> </tr> <tr> <td>01</td> <td>15</td> <td>06</td> <td>0B</td> </tr> <tr> <td>02</td> <td>07</td> <td>0C</td> <td></td> </tr> <tr> <td>03</td> <td>08</td> <td>0D</td> <td></td> </tr> <tr> <td>04</td> <td>09</td> <td>0E</td> <td></td> </tr> </tbody> </table>		00	05	0A	01	15	06	0B	02	07	0C		03	08	0D		04	09	0E		
	00	05	0A																			
01	15	06	0B																			
02	07	0C																				
03	08	0D																				
04	09	0E																				
5	Rotiți butonul rotativ din dreapta pentru a modifica valoarea de la 15 la 20.																					
	<table border="1"> <tbody> <tr> <td></td> <td>00</td> <td>05</td> <td>0A</td> </tr> <tr> <td>01</td> <td>20</td> <td>06</td> <td>0B</td> </tr> <tr> <td>02</td> <td>07</td> <td>0C</td> <td></td> </tr> <tr> <td>03</td> <td>08</td> <td>0D</td> <td></td> </tr> <tr> <td>04</td> <td>09</td> <td>0E</td> <td></td> </tr> </tbody> </table>		00	05	0A	01	20	06	0B	02	07	0C		03	08	0D		04	09	0E		
	00	05	0A																			
01	20	06	0B																			
02	07	0C																				
03	08	0D																				
04	09	0E																				
6	Apăsați pe comutatorul din stânga pentru a confirma setarea nouă.																					
7	Apăsați pe butonul din centru pentru a reveni la ecranul principal.																					



INFORMAȚII

Când schimbați setările generale și reveniți la ecranul principal, interfața de utilizare va afișa un ecran și solicitarea de repornire a sistemului.

După confirmare, sistemul va reporni și se vor aplica modificările recente.

5.2 Expertul de configurare

După prima pornire a sistemului, interfața de utilizare vă va ghida cu ajutorul expertului de configurare. Astfel, puteți stabili cele mai importante setări inițiale. Astfel, unitatea va funcționa normal. Apoi, se pot stabili setări mai detaliate din structura meniului, dacă este cazul.

5.2.1 Expertul de configurare: limba

#	Cod	Descriere
[7.1]	Indisponibil	Limbă

5.2.2 Expertul de configurare: data și ora

#	Cod	Descriere
[7.2]	Indisponibil	Setați data și ora locală



INFORMAȚII

În mod implicit, orarul de vară este activat și formatul ceasului este setat la 24 de ore. Dacă doriți să modificați aceste setări, o puteți face în structura meniului (Setări utilizator > Dată/oră) după inițializarea unității.

5 Configurare

5.2.3 Expertul de configurare: sistemul

Tip unitate interioară

Este afișat tipul unității interioare, dar nu se poate regla.

Tipul încălzitorului de rezervă

Încălzitorul de rezervă este adaptat pentru conectare la majoritatea rețelelor de electricitate din Europa. Pe interfața de utilizare trebuie setat tipul încălzitorului de rezervă. Pentru unitățile cu încălzitor de rezervă integrat, tipul încălzitorului poate fi văzut, dar nu și schimbat.

#	Cod	Descriere
[9.3.1]	[E-03]	<ul style="list-style-type: none"> 3: 6 V 4: 9 W

Apă caldă menajeră

Setările următoare stabilesc dacă sistemul poate pregăti sau nu apă caldă menajeră și rezervorul care este utilizat. Această setare poate fi doar citită.

#	Cod	Descriere
[9.2.1]	[E-05] ^(*) [E-06] ^(*) [E-07] ^(*)	<ul style="list-style-type: none"> Integrat Încălzitorul de rezervă se va utiliza și pentru încălzirea apei calde menajere.

(*) Setarea din structura meniului [9.2.1] înlocuiește următoarele 3 setări ale prezentării generale:

[E-05] Sistemul poate genera apă caldă menajeră?

[E-06] În sistem s-a instalat un rezervor de apă caldă menajeră?

[E-07] Ce fel de rezervor de apă caldă menajeră s-a instalat?

Urgență

Dacă pompa de căldură nu pornește, încălzitorul de rezervă poate servi drept încălzitor de rezervă și poate prelua sarcina încălzirii în mod automat sau nu.

- Dacă urgența automată se setează la Automată și apare o defecțiune a pompei de căldură, încălzitorul de rezervă va prelua automat sarcina încălzirii și furnizarea apei calde menajere.
- Dacă urgența automată este setată la Manuală și apare o defecțiune a pompei de căldură, vor înceta furnizarea apei calde menajere și încălzirea spațiului și vor necesita recuperarea manuală prin intermediul interfeței de utilizare. Pentru a recupera manual funcționarea, mergeți la ecranul meniului principal Funcționarea defectuoasă, unde interfața de utilizare vă va solicita să confirmați dacă încălzitorul de rezervă poate prelua sau nu sarcina încălzirii.

Vă recomandăm să setați Urgență la Automată dacă locuința rămâne nesupravegheată pentru mult timp.

#	Cod	Descriere
[9.5]	Indisponibil	<ul style="list-style-type: none"> 0: Manuală 1: Automată

INFORMAȚII

Setarea urgenței automate se poate stabili numai în structura meniului interfeței de utilizare.

INFORMAȚII

Dacă are loc o defecțiune a pompei de căldură și Urgență se setează la Manuală, funcția de protecție la înghețare a încăperii, funcția de uscare a șapei prin încălzirea podelei și funcția antiîngheț a conductei de apă vor rămâne active chiar dacă utilizatorul NU confirmă funcționarea de urgență.

Număr zone

Sistemul poate furniza apă la ieșire pentru maximum două 2 zone de temperatură a apei. În timpul configurării trebuie setat numărul zonelor de apă.

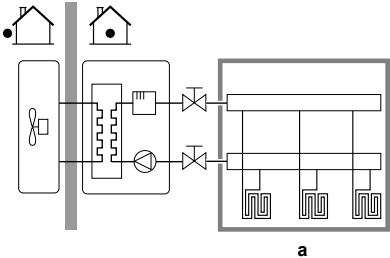
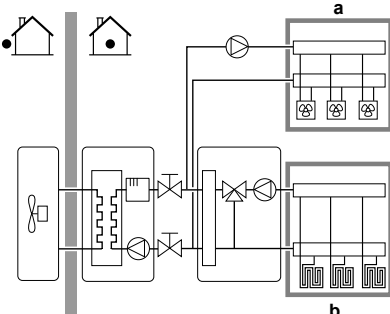
#	Cod	Descriere
[4.4]	[7-02]	<ul style="list-style-type: none"> 0: O singură zonă Există doar o zonă a temperaturii apei la ieșire:  <ul style="list-style-type: none"> a: Zonă TAI principală
[4.4]	[7-02]	<ul style="list-style-type: none"> 1: Două zone Două zone ale temperaturii apei la ieșire. Zona principală de temperatură a apei la ieșire este formată din cel mai mare număr de emițătoare de căldură și o stație de amestecare pentru a atinge temperatură dorită a apei la ieșire. La încălzire:  <ul style="list-style-type: none"> a: Zonă TAI suplimentară: ce mai mare temperatură b: Zonă TAI principală: cea mai mică temperatură



PRECAUȚIE

Dacă există 2 zone, este important ca zona cu cea mai mică temperatură a apei să fie configurată ca zonă principală, iar zona cu cea mai mare temperatură a apei să fie configurată ca zonă suplimentară. Dacă nu configurați astfel sistemul, emițătoarele de căldură se pot deteriora.



PRECAUȚIE

Dacă există 2 zone și tipurile emițătoarelor este configurat greșit, apa cu temperatură ridicată poate fi trimisă la un emițător cu temperatură mică (încălzirea prin pardoseală). Pentru a evita acest lucru:

- Instalați un ventil acvastă/termostat pentru a evita temperaturile prea mari la un emițător cu temperatură mică.
- Asigurați-vă că setați corect tipurile de emițător pentru zona principală [2.7] și cea suplimentară [3.7], în concordanță cu emițătorul conectat.

5.2.4 Expertul de configurare: încălzitorul de rezervă

Încălzitorul de rezervă este adaptat pentru conectare la majoritatea rețelelor de electricitate din Europa. Dacă este disponibil încălzitorul de rezervă, pe interfața de utilizare trebuie să setați tensiunea, configurația și capacitatea.

Capacitățile pentru diferite trepte ale încălzitorului de rezervă trebuie setate pentru ca măsurarea energiei și/sau caracteristica de control al consumului de energie să funcționeze corect. Când măsurajul valorii rezistenței fiecărui încălzitor, puteți seta capacitatea exactă a încălzitorului, ceea ce va duce la date mai precise ale energiei.

Tensiune

- Pentru modelul 3 V, aceasta este fixată la 230 V, 1 cp.
- Pentru modelul 6 V, acesta se poate seta la:
 - 230 V, 1 cp
 - 230 V, 3 cp
- Pentru modelul 9 W, aceasta este fixată la 400 V, 3 cp.

#	Cod	Descriere
[9.3.2]	[5-0D]	<ul style="list-style-type: none"> • 0: 230 V, 1 cp • 1: 230 V, 3 cp • 2: 400 V, 3 cp

Configurare

Încălzitorul de rezervă se poate configura în moduri diferite. Se poate alege un încălzitor de rezervă cu 1 treaptă sau unul cu 2 trepte. Dacă are 2 trepte, capacitatea celei de-a doua trepte depinde de această setare. Se mai poate alege o capacitate mai mare a celei de-a doua trepte, pentru urgență.

#	Cod	Descriere
[9.3.3]	[4-0A]	<ul style="list-style-type: none"> • 0: releu 1 • 1: releu 1/releu 1+2^(a) • 2: releu 1/releu 2^(a) • 3: releu 1/releu 2 Urgență releu 1+2^(a)

(a) Indisponibil pentru modelele 3 V.



INFORMAȚII

Setările [9.3.3] și [9.3.5] sunt legate. Schimbarea unei setări o influențează pe cealaltă. Dacă schimbați una, verificați dacă cealaltă este în continuare așa cum este de așteptat.



INFORMAȚII

În timpul funcționării normale, capacitatea celei de-a doua trepte a încălzitorului de rezervă la tensiunea nominală este egală cu [6-03]+[6-04].



INFORMAȚII

Dacă [4-0A]=3 și modul de urgență este activ, consumul de putere al încălzitorului de rezervă este maxim și egal cu 2×[6-03]+[6-04].



INFORMAȚII

Numai pentru sistemele cu rezervor integrat de apă caldă menajeră: Dacă valoarea de referință a temperaturii de stocare este mai mare de 50°C, Daikin recomandă ca a doua etapă a încălzitorului de rezervă să nu fie dezactivată deoarece va avea un impact important asupra timpului necesar pentru ca unitatea să încălzească rezervorul de apă caldă menajeră.

Capacitate pas 1

#	Cod	Descriere
[9.3.4]	[6-03]	• Capacitatea primului pas al încălzitorului de rezervă la tensiune nominală.

Capacitate suplimentară pas 2

#	Cod	Descriere
[9.3.5]	[6-04]	• Diferența de capacitate între al doilea și primul pas al încălzitorului de rezervă la tensiune nominală. Valoarea nominală depinde de configurația încălzitorului de rezervă.

5.2.5 Expertul de configurare: zona principală

Cele mai importante setări ale zonei principale de ieșire a apei se pot stabili aici.

Tip emițător

În funcție de volumul de apă din sistem și de tipul emițătoarelor de căldură ale zonei principale, încălzirea zonei principale poate dura mai mult. Această setare poate compensa un sistem cu încălzire lentă sau rapidă în timpul ciclului de încălzire. Valoarea delta T dorită pentru zona principală va depinde de această setare. Valoarea delta T dorită este posibilă numai dacă este activă doar 1 zonă. Comanda pompei va fi diferită dacă sunt active ambele zone.

La comanda cu termostat de încăpere, această setare va influența modulația maximă a temperaturii dorite a apei la ieșire.

Prin urmare, este important să faceți corect această setare, în concordanță cu disponibilitatea sistemului.

#	Cod	Descriere
[2.7]	[2-0C]	<ul style="list-style-type: none"> • 0: Încălzire prin podea • 1: Unitate serpentină-ventilator • 2: Radiator

Setarea tipului de emițător influențează intervalul valorii de referință a încălzirii spațiului și valoarea delta T dorită la încălzire în felul următor:

Descriere	Intervalul valorii de referință a încălzirii spațiului	Valoarea delta T dorită la încălzire
0: Încălzire prin podea	Maximum 55°C	Variabilă
1: Unitate serpentină-ventilator	Maximum 55°C	Variabilă
2: Radiator	Maximum 65°C	Fixată la 10°C



NOTIFICARE

Pentru calorifere, temperatura medie a emițătoarelor va fi mai mică prin comparație cu încălzirea prin pardoseală, din cauza valorii delta T fixate la 10°C. Pentru a compensa, puteți să:

- Creșteți temperaturile dorite pe curba dependentă de vreme [2.5].
- Activați modularea temperaturii apei la ieșire și creșteți modulația maximă [2.C].

Control

Comanda unității se poate face în 3 feluri:

5 Configurare

Comandă	Cu această comandă...
Apă la ieșire	Funcționarea unității este decisă în funcție de temperatură apei la ieșire, indiferent de temperatură efectivă a încăperii și/sau solicitarea de încălzire a încăperii.
Termostatul de încăpere extern	Funcționarea unității este decisă de termostatul extern sau de un dispozitiv echivalent (de ex., convecteurul pompei de căldură).
Termostat încăpere	Funcționarea unității este decisă în funcție de temperatură ambiantă a telecomenzii, utilizată ca termostat de încăpere.

#	Cod	Descriere
[2.9]	[C-07]	<ul style="list-style-type: none"> ▪ 0: Apă la ieșire ▪ 1: Termostatul de încăpere extern ▪ 2: Termostat încăpere

Mod valoare referință

În modul Fixat, temperatura dorită a apei la ieșire NU depinde de temperatura ambiantă exterioară.

În modul După vreme, temperatura dorită a apei la ieșire depinde de temperatura ambiantă exterioară.

#	Cod	Descriere
[2.4]	Indisponibil	Mod valoare referință <ul style="list-style-type: none"> ▪ 0: Fixat ▪ 2: După vreme

Când este activă funcționarea în funcție de vreme, temperaturile exterioare scăzute vor avea ca rezultat apă mai caldă și invers. În timpul funcționării în funcție de vreme, utilizatorul are posibilitatea de a crește sau de a scădea temperatura apei cu maxim 10°C.

Program

Indică dacă temperatura dorită a apei la ieșire este în concordanță cu un program. Influența modului valorii de referință TAI [2.4] este următoarea:

- În modul cu valoare de referință TAI Fixat, acțiunile programate constau în temperaturile dorite ale apei la ieșire, presetate sau personalizate.
- În modul cu valoare de referință TAI După vreme, acțiunile programate constau în acțiunile comutate dorite, presetate sau personalizate.

#	Cod	Descriere
[2.1]	Indisponibil	<ul style="list-style-type: none"> ▪ 0: Nu ▪ 1: Da

5.2.6 Expertul de configurare: zona suplimentară

Cele mai importante setări ale zonei suplimentare de ieșire a apei se pot stabili aici.

Tip emițător

Pentru informații suplimentare despre această funcționalitate, consultați ["5.2.5 Expertul de configurare: zona principală" la pagina 19.](#)

#	Cod	Descriere
[3.7]	[2-0D]	<ul style="list-style-type: none"> ▪ 0: Încălzire prin podea ▪ 1: Unitate serpentină-ventilator ▪ 2: Radiator

Control

Aici este afișat tipul de control, dar nu se poate regla. Acesta este stabilit de tipul de control al zonei principale. Pentru informații suplimentare despre funcționalitate, consultați ["5.2.5 Expertul de configurare: zona principală" la pagina 19.](#)

#	Cod	Descriere
[3.9]	Indisponibil	<ul style="list-style-type: none"> ▪ 0: Apă la ieșire dacă tipul de control al zonei principale este Apă la ieșire. ▪ 1: Termostatul de încăpere extern dacă tipul de control al zonei principale este Termostatul de încăpere extern sau Termostat încăpere.

Mod valoare referință

Pentru informații suplimentare despre această funcționalitate, consultați ["5.2.5 Expertul de configurare: zona principală" la pagina 19.](#)

#	Cod	Descriere
[3.4]	Indisponibil	<ul style="list-style-type: none"> ▪ 0: Fixat ▪ 2: După vreme

Dacă alegeți După vreme, ecranul următor va fi unul detaliat, cu curbele dependente de vreme. Consultați și ["5.2.7 Ecranul detaliat cu curba dependentă de vreme" la pagina 20.](#)

Mod valoare referință

Pentru informații suplimentare despre această funcționalitate, consultați ["5.2.5 Expertul de configurare: zona principală" la pagina 19.](#)

#	Cod	Descriere
[3.4]	Indisponibil	<ul style="list-style-type: none"> ▪ 0: Fixat ▪ 1: Încălzire funcție de vreme, răcire fixată ▪ 2: După vreme

Dacă alegeți După vreme, ecranul următor va fi unul detaliat, cu curbele dependente de vreme. Consultați și ["5.2.7 Ecranul detaliat cu curba dependentă de vreme" la pagina 20.](#)

Program

Indică dacă temperatura dorită a apei la ieșire este în concordanță cu un program. Consultați și ["5.2.5 Expertul de configurare: zona principală" la pagina 19.](#)

#	Cod	Descriere
[3.1]	Indisponibil	<ul style="list-style-type: none"> ▪ 0: Nu ▪ 1: Da

5.2.7 Ecranul detaliat cu curba dependentă de vreme

Când este activă exploatarea în funcție de vreme, temperatură dorită a rezervorului este determinată automat în funcție de temperatură medie din exterior. Când temperatura din exterior este mai mică, temperatura rezervorului va trebui să fie mai mare, deoarece conductele de apă vor fi mai reci și viceversa.

Curbele dependente de vreme sunt definite de două valori de referință:

- Valoarea de referință (X1, Y2)
- Valoarea de referință (X2, Y1)

Curba după vreme:

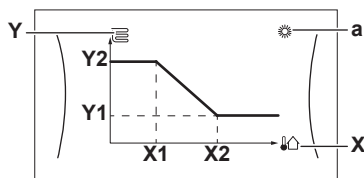

Acțiuni posibile în acest ecran	
	Parcurgeți temperaturile.
	Schimbați temperatura.
	Treceți la temperatura următoare.
	Confirmați modificările și continuați.

Element	Descriere
a	Zone posibile dependente de vreme: <ul style="list-style-type: none"> : încălzirea zonei principale sau suplimentare : apă caldă menajeră
X, X1, X2	Temperatură ambientă exterioară
Y, Y1, Y2	Temperatura dorită a rezervorului sau a apei la ieșire. Simbolul prezentat aici corespunde emițătorului de căldură pentru zona respectivă: <ul style="list-style-type: none"> : încălzire prin pardoseală : unitate serpentină - ventilator : calorifer : rezervorul apei calde menajere

5.2.8 Expertul de configurare: rezervorul

Mod încălzire

Apa caldă menajeră se poate furniza în 3 moduri. Acestea diferă între ele prin modalitatea în care este setată temperatura dorită a rezervorului și în care acționează unitatea.

#	Cod	Descriere
[5.6]	[6-0D]	Mod încălzire <ul style="list-style-type: none"> 0: Numai reîncălzire: este permisă numai reîncălzirea. 1: Programare + reîncălzire: rezervorul de apă caldă menajeră este încălzit după un program și, între ciclurile de încălzire programate, este permisă reîncălzirea. 2: Numai programare: rezervorul de apă caldă menajeră poate fi încălzit NUMAI printr-o programare.

Consultați manualul de exploatare pentru detalii suplimentare.

Valoare de referință confort

Valabil numai dacă pregătirea apei calde menajere este Numai programare sau Programare + reîncălzire. La programare, puteți utiliza valoarea de referință pentru confort ca valoare presetată. Dacă doriți să modificați ulterior valoare de referință pentru stocare, este suficient să o faceți într-un singur loc.

Rezervorul va încălzi apa până ajunge la **temperatura de stocare pentru confort**. Este cea mai mare temperatură dorită când se programează o acțiune de stocare pentru confort.

În plus, se poate programa o oprire a stocării. Această caracteristică oprește încălzirea rezervorului dacă NU s-a ajuns la valoarea de referință. Programați o oprire a stocării numai dacă nu se dorește deloc încălzirea rezervorului.

#	Cod	Descriere
[5.2]	[6-0A]	Valoare de referință confort <ul style="list-style-type: none"> 30°C~[6-0E]°C

Valoare de referință economie

Temperatură economică pentru stocare înseamnă cea mai scăzută temperatură dorită a rezervorului. Este temperatură dorită când se programează o acțiune de economie pentru stocare (de preferat în timpul zilei).

#	Cod	Descriere
[5.3]	[6-0B]	Valoare de referință economie <ul style="list-style-type: none"> 30°C~min(50,[6-0E])°C

Valoare de referință reîncălzire

Temperatura dorită de reîncălzire a rezervorului, utilizată:

- în modul Programare + reîncălzire, în timpul modului de reîncălzire: temperatura minimă garantată a rezervorului este setată de Valoare de referință reîncălzire minus histereza de reîncălzire. Dacă temperatura rezervorului coboară sub această valoare, rezervorul este încălzit.
- în timpul confortului pentru stocare, pentru a acorda prioritate pregătirii apei calde menajere. Când temperatură rezervorului depășește această valoare, pregătirea apei calde menajere și încălzirea/răcirea spațiului se execută secvențial.

#	Cod	Descriere
[5.4]	[6-0C]	Valoare de referință reîncălzire <ul style="list-style-type: none"> 30°C~min(50,[6-0E])°C

5.3 Meniu setări

Puteți stabili setări suplimentare folosind ecranul meniului principal și submeniurile acestuia. Aici sunt prezentate cele mai importante setări.

5.3.1 Zona principală

Tip termostat

Valabil numai pentru controlul termostatului de încăpere extern.

Pentru a comanda unitatea, sunt disponibile combinațiile următoare (nu se aplică dacă [C-07]=0):

Dacă [C-07]=2 (Comandă TÎ)

Interfață de utilizare la unitatea interioară	Interfață de utilizare utilizată ca termostat de încăpere la zona principală	Termostatul de încăpere extern la zona suplimentară
---	--	---

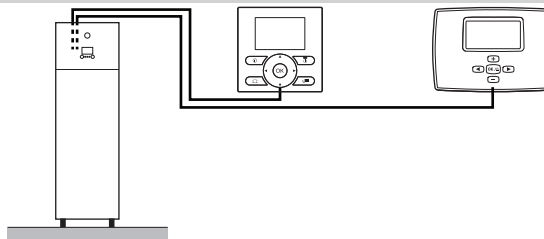

Dacă [C-07]=1 (Comandă TÎ ext)

Interfață de utilizare la unitatea interioară	Termostatul de încăpere extern la zona principală	Termostatul de încăpere extern la zona suplimentară
---	---	---

5 Configurare

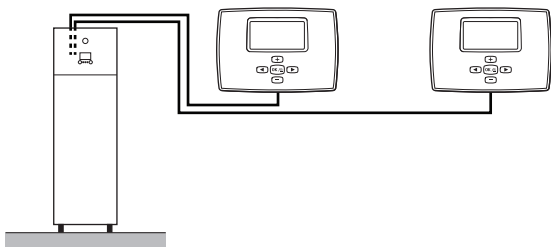

NOTIFICARE

Dacă se utilizează un termostat de încăpere extern, acesta va comanda protecția la înghețare a încăperii. Cu toate acestea, protecția la înghețare a încăperii este posibilă numai dacă este PORNITĂ comanda temperaturii apei la ieșire în interfața de utilizare a unității.

#	Cod	Descriere
[2.A]	[C-05]	Tipul termostatului de încăpere extern pentru zona principală: <ul style="list-style-type: none">▪ 1: 1 contact: termostatul de încăpere extern utilizat poate trimite numai o stare de termostat PORNIT/OPRIT. Nu există cerere pentru separare între încălzire sau răcire.▪ 2: 2 contacte: termostatul de încăpere extern utilizat poate trimite o stare separată de PORNIRE/OPRIRE termostat încălzire/răcire.

5.3.2 Zonă suplimentară

Tip termostat

Valabil numai pentru controlul termostatului de încăpere extern. Pentru informații suplimentare despre funcționalitate, consultați "5.3.1 Zona principală" la pagina 21.

#	Cod	Descriere
[3.A]	[C-06]	Tipul termostatului de încăpere extern pentru zona suplimentară: <ul style="list-style-type: none">▪ 1: 1 contact▪ 2: 2 contacte

5.3.3 Informații

Informații distribuitor

Instalatorul poate completa aici numărul său de contact.

#	Cod	Descriere
[8.3]	Indisponibil	Număr pe care utilizatorii îl pot apela dacă au probleme.

5.4 Structura de meniu: Prezentare generală a setărilor de instalator

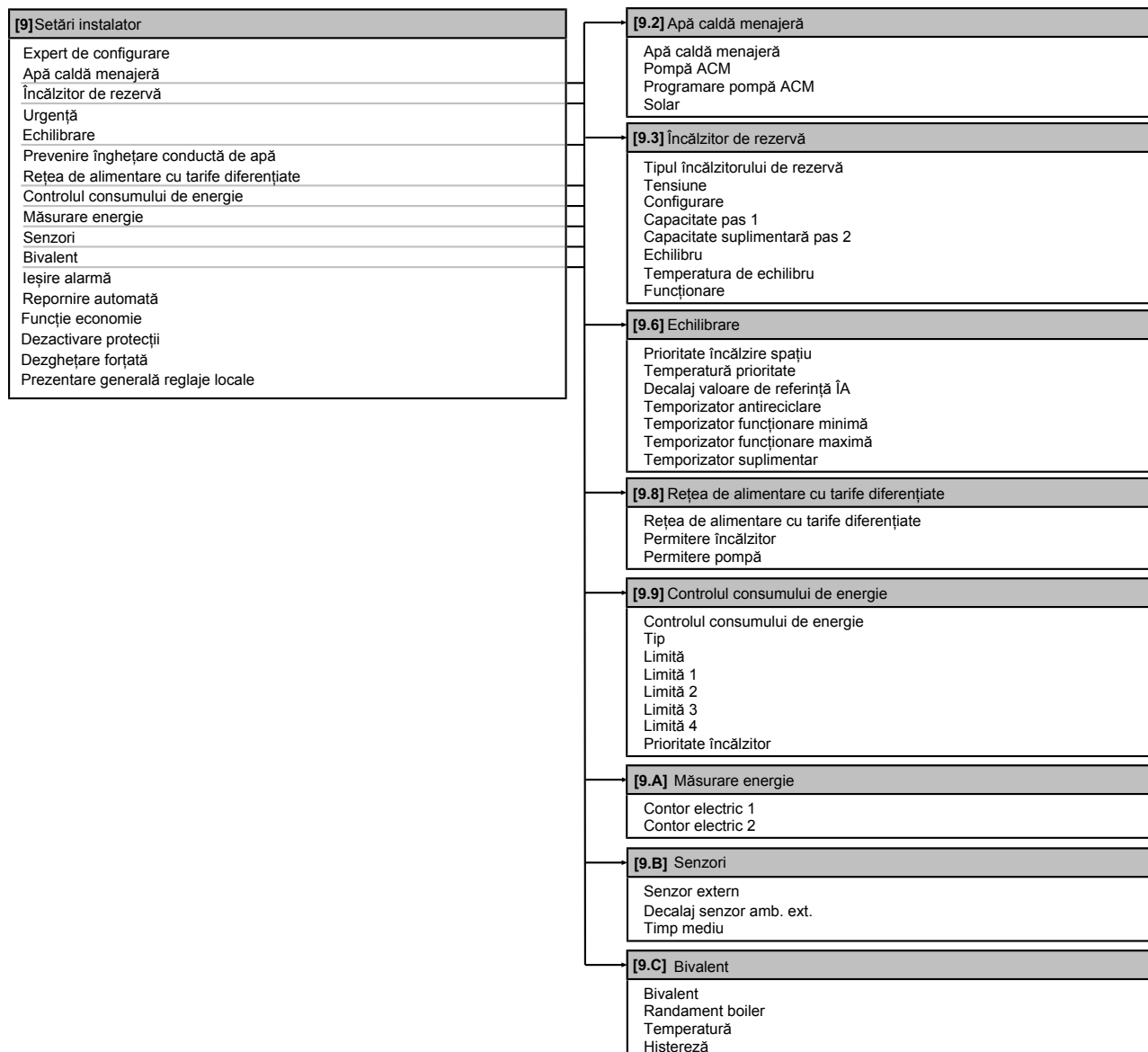

INFORMAȚII

Se afișează setările setului solar, dar NU sunt valabile pentru această unitate. Este INTERZISĂ modificarea sau utilizarea setărilor.



INFORMAȚII

În funcție de setările instalatorului selectate și de tipul unității, acestea vor fi vizibile/invizibile.

6 Darea în exploatare

6 Darea în exploatare



NOTIFICARE

Nu utilizați NICIODATĂ unitatea fără termistoare și/sau întrerupătoare/senzori de presiune. Se poate arde compresorul.



INFORMAȚII

Software-ul dispune de modul "instalator la fața locului" ([9.G]: Dezactivare protecții), care dezactivează funcționarea automată a unității. La prima instalare, setarea Dezactivare protecții este stabilită la Da în mod implicit, adică este dezactivată funcționarea automată. Apoi sunt dezactivate toate celelalte funcții de protecție. Dacă paginile principale ale interfeței de utilizare sunt dezactivate, unitatea NU va funcționa în mod automat. Pentru a activa funcționarea automată și funcțiile de protecție, setați Dezactivare protecții la Nu.

La 36 ore după prima pornire, unitatea va seta automat Dezactivare protecții la Nu, va termina modul "instalator la fața locului" și va activa funcțiile de protecție. Dacă – după prima instalare – instalatorul revine la fața locului, acesta trebuie să seteze manual Dezactivare protecții la Da.

6.1 Listă de verificare înaintea dării în exploatare

După instalarea unității, controlați mai întâi următoarele elemente. După efectuarea tuturor verificărilor de mai jos, unitatea TREBUIE închisă, NUMAI atunci poate fi cuplată alimentarea de la rețea a unității.

<input type="checkbox"/>	Ați citit în întregime instrucțiunile de instalare, conform descrierii din ghidul de referință al instalatorului .
<input type="checkbox"/>	Unitatea interioară este montată corect.
<input type="checkbox"/>	Unitatea exterioară este montată corect.
<input type="checkbox"/>	S-a executat următorul cablaj de legătură , conform acestui document și legislației în vigoare: <ul style="list-style-type: none"> Între panoul rețelei locale și unitatea exterioară Unitate interioară și unitate exterioară Între panoul rețelei locale și unitatea interioară Între unitatea interioară și ventile (dacă este cazul) Între unitatea interioară și termostatul de încăpere (dacă este cazul)
<input type="checkbox"/>	Sistemul este împământat corespunzător și bornele de împământare sunt strânse.
<input type="checkbox"/>	Siguranțele sau dispozitivele de protecție locale sunt instalate conform acestui document și NU au fost șuntate.
<input type="checkbox"/>	Tensiunea de alimentare trebuie să corespundă tensiunii de pe eticheta de identificare a unității.
<input type="checkbox"/>	NU există conexiuni slăbite sau componente electrice deteriorate în cutia de distribuție.
<input type="checkbox"/>	NU există componente deteriorate sau conducte presate în unitățile interioare și exterioare.
<input type="checkbox"/>	Disjunctorul încălzitorului de rezervă F1B (procurat la fața locului) este activat.
<input type="checkbox"/>	NU există scurgeri ale agentului frigorific .
<input type="checkbox"/>	Conductele agentului frigorific (gazos și lichid) sunt izolate termic.
<input type="checkbox"/>	S-au instalat conducte de dimensiunea corectă și conductele sunt izolate corespunzător.

<input type="checkbox"/>	NU există scurgeri de apă în unitatea interioară.
<input type="checkbox"/>	Ventilele de închidere sunt instalate corespunzător și complet deschise.
<input type="checkbox"/>	Ventilele de închidere (gaz și lichid) de la unitatea exterioară sunt complet deschise.
<input type="checkbox"/>	Ventilul de purjare a aerului este deschis (cel puțin 2 rotiri).
<input type="checkbox"/>	Supapa de siguranță purjează apa când este deschisă.
<input type="checkbox"/>	Rezervorul de apă caldă menajeră este umplut complet.

6.2 Listă de verificare în timpul dării în exploatare

<input type="checkbox"/>	Debitul minim în timpul funcționării încălzitorului de rezervă/dezghetării este asigurat în orice situație. Consultați "Pentru a verifica volumul apei și debitul" din "3.2 Pregătirea tubulaturii de apă" la pagina 7.
<input type="checkbox"/>	Pentru a efectua purjarea aerului .
<input type="checkbox"/>	Pentru a efectua o probă de funcționare .
<input type="checkbox"/>	Pentru a efectua proba de funcționare a actuatorului .
<input type="checkbox"/>	Funcția de uscare a șapei prin pardoseală Se pornește funcția de uscare a șapei prin pardoseală (dacă este cazul).

6.2.1 Pentru a verifica debitul minim

Procedură obligatorie pentru zona suplimentară

1	Verificați, în funcție de configurarea hidraulică, care bucle de încălzire a spațiului se pot închide datorită valvelor mecanice, electronice sau de alt fel.	—
2	Închideți toate buclele de încălzire a spațiului care se pot închide (vedeți pasul anterior).	—
3	Porniți proba de funcționare (consultați "6.2.4 Pentru a efectua proba de funcționare a actuatorului" la pagina 25).	—
4	În timpul probei de funcționare a pompei, mergeți la Senzori.	
5	Selecționați informațiile debitului. În timpul probei de funcționare, unitatea poate funcționa sub debitul minim necesar.	
6	Modificați setarea supapei de derivație pentru a ajunge la debitul minim necesar + 2 l/min.	—

Procedură recomandată pentru zona principală



INFORMAȚII

Pompa zonei suplimentare asigură debitul minim pentru funcționarea corectă a unității.

1	Verificați, în funcție de configurarea hidraulică, care bucle de încălzire a spațiului se pot închide datorită valvelor mecanice, electronice sau de alt fel.	—
2	Închideți toate buclele de încălzire a spațiului care se pot închide (vedeți pasul anterior).	—
3	Creați o solicitare a termostatului numai în zona principală.	—
4	Așteptați 1 minut până când se stabilizează unitatea.	—

5	Dacă pompa suplimentară intervine în continuare (LEDUL verde de pe partea dreaptă a pompei este APRINS), creșteți debitul până când pompa suplimentară nu mai intervine (LEDUL este STINS).	—
6	Mergeți la [8.4.A]: Informații > Senzori > Debit.	
7	Modificați setarea supapei de derivație pentru a ajunge la debitul minim necesar + 2 l/min.	—

Debitul minim necesar

12 l/min

6.2.2 Pentru a efectua purjarea aerului

Condiții: Asigurați-vă că sunt dezactivate toate operațiunile. Mergeți la meniul Funcționare și opriți operațiunile Încăpere, Încălzire/răcire spațiu și Rezervor.

1	Setați nivelul de permisiune a utilizatorului la Instalator. Consultați " Pentru a schimba nivelul permisiunilor utilizatorului " la pagina 17.	—
2	Mergeți la [A.3]: Darea în exploatare > Purjare aer.	
3	Selectați OK pentru a confirma. Rezultat: Începe purjarea aerului. Se oprește automat când se termină ciclul de purjare a aerului. Pentru a opri manual purjarea aerului:	
1	Mergeți la Oprire purjare aer.	
2	Selectați OK pentru a confirma.	

**INFORMAȚII**

La purjarea automată și manuală a aerului, se purjează o zonă de temperatură la fiecare pornire a purjării aerului. Pentru a purja cealaltă zonă de temperatură, trebuie să reporniți funcția de purjare a aerului. Atunci când efectuați pentru prima dată purjarea aerului, se va purja zona principală de temperatură.

Emitătoare de căldură sau colectoare cu purjarea aerului

Recomandăm purjarea aerului cu funcția de purjare a aerului a unității (vedeți mai sus). Cu toate acestea, dacă purjați aerului de la emițătoarele de căldură sau de la colectoare, țineți cont de următoarele aspecte:

**AVERTIZARE**

Emitătoare de căldură sau colectoare cu purjarea aerului. Înainte de a purja aerul de la emițătoarele de căldură sau de la colectoare, verificați dacă sau se afișează pe ecranul principal al interfeței de utilizare.

- Dacă nu se afișează, puteți să purjați aerul imediat.
- Dacă se afișează, asigurați-vă că încăperea în care doriți să purjați aerului este ventilată suficient. **Motiv:** agentul frigorific ar putea curge în circuitul de apă și, ulterior, în încăperea atunci când purjați aerul de la emițătoarele de căldură sau de la colectoare.

6.2.3 Pentru a efectua proba de funcționare

Condiții: Asigurați-vă că sunt dezactivate toate operațiunile. Mergeți la meniul Funcționare și opriți operațiunile Încăpere, Încălzire/răcire spațiu și Rezervor.

**INFORMAȚII**

Proba de funcționare se aplică numai pentru zona de temperatură suplimentară.

1	Setați nivelul de permisiune a utilizatorului la Instalator. Consultați " Pentru a schimba nivelul permisiunilor utilizatorului " la pagina 17.	—
---	---	---

2	Mergeți la [A.1]: Darea în exploatare > Probă funcționare.	
3	Selectați o probă din listă. Exemplu: Încălzire.	
4	Selectați OK pentru a confirma. Rezultat: Începe proba de funcționare. Se oprește automat când se termină (±30 min). Pentru a opri manual proba de funcționare:	
1	Mergeți la Oprire probă funcționare.	
2	Selectați OK pentru a confirma.	

Dacă instalarea unității s-a efectuat corect, unitatea va porni în timpul funcționării de probă în modul de funcționare selectat. În timpul funcționării de probă, funcționarea corectă a unității se poate verifica monitorizând temperatură apei la ieșire a acesteia (modul încălzire/răcire) și temperatura rezervorului (modul pentru apă caldă menajeră).

Pentru a monitoriza temperatura:

1	Mergeți la Senzori.	
2	Selectați informațiile despre temperatură.	

6.2.4 Pentru a efectua proba de funcționare a actuatorului

Condiții: Asigurați-vă că sunt dezactivate toate operațiunile. Mergeți la meniul Funcționare și opriți operațiunile Încăpere, Încălzire/răcire spațiu și Rezervor.

Scopul probei de funcționare a actuatorului este acela de a confirma funcționarea diferiților actuatori (de ex., când selectați Pompă, va începe o probă de funcționare a pompei).

1	Setați nivelul de permisiune a utilizatorului la Instalator. Consultați " Pentru a schimba nivelul permisiunilor utilizatorului " la pagina 17.	—
2	Mergeți la [A.2]: Darea în exploatare > Probă funcționare actuator.	
3	Selectați o probă din listă. Exemplu: Pompă.	
4	Selectați OK pentru a confirma. Rezultat: Începe proba de funcționare a actuatorului. Se oprește automat când se termină (±30 min). Pentru a opri manual proba de funcționare:	
1	Mergeți la Oprire probă funcționare.	
2	Selectați OK pentru a confirma.	

Probe de funcționare a actuatorului posibile

- Proba Încălzitor de rezervă 1
- Proba Încălzitor de rezervă 2
- Proba Pompă

**INFORMAȚII**





Asigurați-vă că s-a purjat tot aerul înainte de a efectua proba de funcționare. De asemenea, evitați perturbațiile în circuitul de apă în timpul probei de funcționare.

- Proba Ventil de închidere
- Proba Supapă de derivație
- Proba Semnal bivalent
- Proba leșire alarmă
- Proba Semnal RÍ
- Proba Pompă ACM

7 Predarea către utilizator

6.2.5 Pentru a efectua încălzirea prin pardoseală pentru uscarea șapei

Condiții: Asigurați-vă că sunt dezactivate toate operațiunile. Mergeți la meniul Funcționare și opriți operațiunile Încăpere, Încălzire/răcire spațiu și Rezervor.

1	Setați nivelul de permisiune a utilizatorului la Instalator. Consultați " Pentru a schimba nivelul permisiunilor utilizatorului " la pagina 17.	—
2	Mergeți la [A.4]: Darea în exploatare > Uscare șapă ÎPP.	
3	Setați un program de uscare: mergeți la Programare și folosiți ecranul de programare a uscării șapei UFH.	
4	Selectați OK pentru a confirma. Rezultat: Pornește încălzirea prin pardoseală pentru uscarea șapei. Se oprește automat când se termină. Pentru a opri manual proba de funcționare:	
1	Mergeți la Oprire uscare șapă ÎPP.	
2	Selectați OK pentru a confirma.	



NOTIFICARE

Pentru a efectua încălzirea prin pardoseală pentru uscarea șapei, trebuie dezactivată protecția la înghețarea a încăperii ([2-06]=0). În mod implicit, aceasta este activată ([2-06]=1). Cu toate acestea, din cauza modului "instalator la fața locului" (consultați "Darea în exploatare"), protecția la înghețarea a încăperii va fi dezactivată automat timp de 36 ore de la prima pornire.

Dacă uscarea șapei trebuie efectuată în continuare după primele 36 ore de la pornire, dezactivați manual protecția la înghețarea a încăperii stabilind setarea [2-06] la "0" și MENȚINÂND-O dezactivată până când s-a terminat uscarea șapei. Ignorarea acestui avertisment va duce la crăparea șapei.



NOTIFICARE

Pentru a putea porni uscarea șapei prin încălzirea podelei, asigurați-vă că sunt realizate setările următoare:

- [4-00] = 1
- [C-02] = 0
- [D-01] = 0
- [4-08] = 0
- [4-01] ≠ 1

7 Predarea către utilizator

După ce proba de funcționare s-a terminat și unitatea funcționează corespunzător, asigurați-vă că utilizatorul a înțeles următoarele:

- Completați tabelul cu setările instalatorului (în manualul de funcționare) cu setările efective.
- Asigurați-vă că utilizatorul documentația imprimată și rugați-l să o păstreze pentru referință ulterioară. Informați utilizatorul că poate găsi documentația completă la adresa URL menționată anterior în acest manual.
- Explicați utilizatorului modul de funcționare corectă a sistemului și ce trebuie să facă dacă apar probleme.
- Arătați utilizatorului ce are de făcut pentru întreținerea unității.
- Explicați utilizatorului metodele de economisire a energiei descrise în manualul de funcționare.

8 Date tehnice

Un subset al celor mai recente date tehnice este disponibil pe site-ul web Daikin regional (accesibil public). Setul complet al celor mai recente date tehnice este disponibil pe Daikin Business Portal (este necesară autentificarea).

8.1 Schema tubulaturii: Unitatea interioară

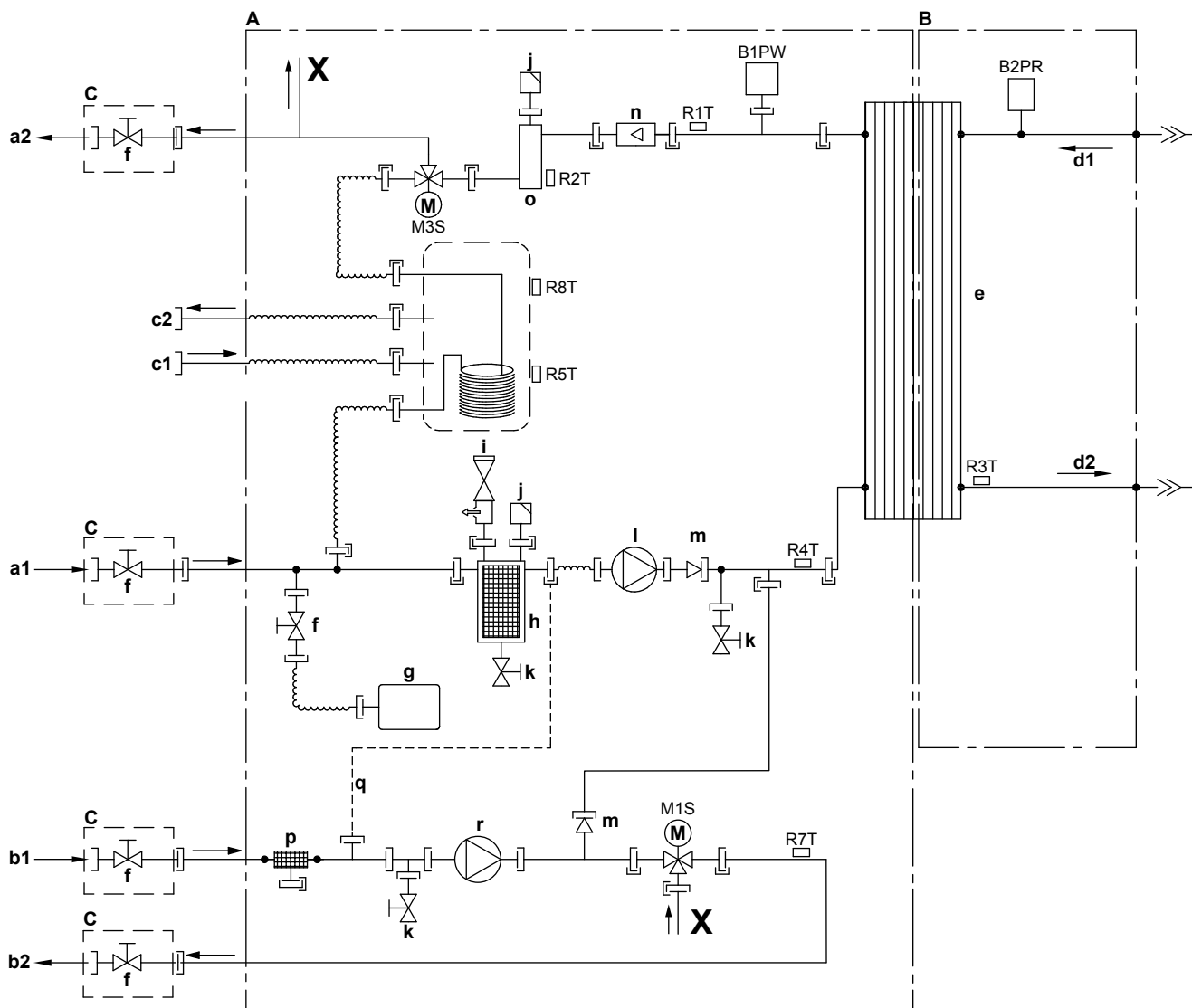

3D112187A

A	Partea de apă	B1PW	Senzor de presiune a apei pentru încălzirea spațiului
B	Partea de agent frigorific	B2PR	Senzor de presiune a agentului frigorific
C	Instalare la fața locului	M1S	Ventil cu 3 căi (supapă de combinare pentru zona combinată/principală)
a1	INTRARE apă încălzire spațiu (zonă directă/suplimentară)	M3S	Ventil cu 3 căi (încălzire spațiu/apă caldă menajeră)
a2	IEȘIRE apă încălzire spațiu (zonă directă/suplimentară)	R1T	Termistor (schimbător de căldură – IEȘIRE apă)
b1	INTRARE apă încălzire spațiu (zonă combinată/principală)	R2T	Termistor (încălzitor de rezervă – IEȘIRE apă)
b2	IEȘIRE apă încălzire spațiu (zonă combinată/principală)	R3T	Termistor (agent frigorific lichid)
c1	Apă caldă menajeră: INTRARE apă rece	R4T	Termistor (schimbător de căldură – INTRARE apă)
c2	Apă caldă menajeră: IEȘIRE apă caldă	R5T, R8T	Termistor (rezervor)
d1	Intrare agent frigorific gazos: (mod încălzire; condensator)	R7T	Termistor (zonă principală/combinată – IEȘIRE apă)
d2	Ieșire agent frigorific lichid: (mod încălzire; condensator)		Conexiune șurub
e	Schimbător de căldură cu placă		Racord mufat
f	Ventil de închidere pentru deservire (dacă există în dotare)		Cuplă rapidă
g	Vas de destindere		Conexiune lipită
h	Filtru magnetic/separator impurități		
i	Ventil de siguranță		
j	Purjă de aer		
k	Ventil de evacuare		
l	Pompă (zonă directă/suplimentară)		
m	Ventil de reținere		
n	Senzor de debit		
o	Încălzitor de rezervă		
p	Filtru de apă (zonă principală/combinată)		
q	Tub capilar		
r	Pompă (zonă principală/combinată)		

8 Date tehnice

8.2 Schema cablajului: Unitatea interioară

Consultați schema de conexiuni a cablajului intern furnizată cu unitatea (în interiorul capacului cutiei de distribuție a unității interioare). Prescurtările folosite sunt prezentate mai jos.

Note de citit înainte de pornirea unității

Engleză	Traducere
Notes to go through before starting the unit	Note de citit înainte de pornirea unității
X1M	Borna principală
X2M	Borna cablajului de legătură pentru c.a.
X5M	Borna cablajului de legătură pentru c.c.
X6M	Bornă rețea de alimentare încălzitor de rezervă
-----	Cablajul de împământare
-----	Procurare la fața locului
①	Mai multe variante de cablare
	Opțiuni
	Nu s-a montat în cutia de distribuție
	Cablarea depinde de model
	PLACĂ CIRCUITE IMPRIMATE
Note 1: Connection point of the power supply for the BUH should be foreseen outside the unit.	Nota 1: punctele de conectare a rețelei de alimentare pentru încălzitorul de rezervă ar trebui să fie prevăzute în exteriorul unității.
Backup heater power supply	Rețea de alimentare încălzitor de rezervă
<input type="checkbox"/> 1N~, 230 V	<input type="checkbox"/> 1N~, 230 V
<input type="checkbox"/> 3~, 230 V	<input type="checkbox"/> 3~, 230 V
<input type="checkbox"/> 3N~, 400 V	<input type="checkbox"/> 3N~, 400 V
User installed options	Opțiuni instalate de utilizator
<input type="checkbox"/> LAN adapter	<input type="checkbox"/> Adaptor LAN
<input type="checkbox"/> Remote user interface	<input type="checkbox"/> Interfață de utilizare utilizată ca termostat de încăpere
<input type="checkbox"/> Ext. indoor thermistor	<input type="checkbox"/> Termistor de interior extern
<input type="checkbox"/> Ext outdoor thermistor	<input type="checkbox"/> Termistor de exterior extern
<input type="checkbox"/> Digital I/O PCB	<input type="checkbox"/> Placă I/O digitală
<input type="checkbox"/> Demand PCB	<input type="checkbox"/> Placă solicitări
Main LWT	Temperatura principală a apei la ieșire
<input type="checkbox"/> On/OFF thermostat (wired)	<input type="checkbox"/> Termostatul de PORNIRE/OPRIRE (prin fir)
<input type="checkbox"/> On/OFF thermostat (wireless)	<input type="checkbox"/> Termostatul de PORNIRE/OPRIRE (fără fir)
<input type="checkbox"/> Ext. thermistor	<input type="checkbox"/> Termistor extern
<input type="checkbox"/> Heat pump convactor	<input type="checkbox"/> Convactorul pompei de căldură
<input type="checkbox"/> Safety thermostat	<input type="checkbox"/> Termostat de siguranță
Add LWT	Temperatura suplimentară a apei la ieșire
<input type="checkbox"/> On/OFF thermostat (wired)	<input type="checkbox"/> Termostatul de PORNIRE/OPRIRE (prin fir)
<input type="checkbox"/> On/OFF thermostat (wireless)	<input type="checkbox"/> Termostatul de PORNIRE/OPRIRE (fără fir)
<input type="checkbox"/> Ext. thermistor	<input type="checkbox"/> Termistor extern
<input type="checkbox"/> Heat pump convactor	<input type="checkbox"/> Convactorul pompei de căldură

Poziția în cutia de distribuție

Engleză	Traducere
Position in switch box	Poziția în cutia de distribuție

Legendă

A1P		Placă principală cu circuite imprimate
A2P	*	Termostat PORNIRE/OPRIRE (PC=circuit de alimentare)
A3P	*	Convactorul pompei de căldură
A4P	*	Placă I/O digitală
A5P		Placă circuite imprimate bizonală
A6P		Placă cu circuite imprimate în buclă de curent
A8P	*	Placă solicitări
A9P		Indicator de stare
A10P		MMI (= interfață de utilizare conectată la unitatea interioară) – placă cu circuite imprimate pentru rețeaua de alimentare
A11P		MMI (= interfață de utilizare conectată la unitatea interioară) – placă principală cu circuite imprimate
A12P		MMI Placă cu circuite imprimate pentru afișaj
A13P	*	Adaptor LAN
A14P	*	Interfață de utilizare utilizată ca termostat de încăpere – placă circuite imprimate
A15P	*	Placa cu circuite imprimate a receptorului (termostat PORNIRE/OPRIRE fără fir)
B1L		Senzor de debit
B1PR		Senzor de presiune a agentului frigorific
B1PW		Senzor de presiune apă
CN* (A4P)	*	Conector
DS1 (A5P)		Comutator basculant
DS1(A8P)	*	Comutator basculant
E1A		Anod electric
E1H		Elementul încălzitorului de rezervă (1 kW)
E2H		Elementul încălzitorului de rezervă (2 kW)
E*P (A9P)		LED indicator
F1B	#	Siguranță la supracurent a încălzitorului de rezervă
F1T		Siguranța termică a încălzitorului de rezervă
F1U, F2U (A4P)	*	Siguranța de 5 A la 250 V pentru placa I/O digitală
F1U, F2U (A5P)		Siguranța T 2 A la 250 V pentru placa cu circuite imprimate
FU1 (A1P)		Siguranța T 5 A la 250 V pentru placa cu circuite imprimate
FU2 (A10P)		Siguranța T 1,6 A la 250 V pentru placa cu circuite imprimate
K1M, K2M		Contactorul încălzitorului de rezervă
K5M		Încălzitor de rezervă cu contactor de siguranță
K6M		Derivația ventilului cu 3 căi pentru releu
K7M		Debitul ventilului cu 3 căi pentru releu

K*R (A4P)	Releu pe placa cu circuite imprimate
M1P	Pompa alimentării principale
M1S	Ventil cu 3 căi pentru amestec
M2P	# Pompă de apă caldă menajeră
M2S	# Ventil cu 2 căi pentru modul de răcire
M3P	Pompă zonă principală
M3S	Ventil cu 3 căi pentru încălzirea spațiului/apei calde menajere
P1M	Afișaj MMI
PC (A15P)	* Circuit de alimentare
PHC1 (A4P)	* Optocuplorul circuitului de intrare
Q1L	Dispozitiv de protecție termică a încălzitorului de rezervă
Q3L, Q4L	# Termostat de siguranță
Q*DI	# Disjunctur pentru scurgerea la pământ
R1H (A2P)	* Senzor de umiditate
R1T (A1P)	Termistorul schimbătorului de căldură pentru evacuarea apei
R1T (A2P)	* Senzorul de mediu înconjurător al termostatului de PORNIRE/OPRIRE
R1T (A14P)	* Senzorul de mediu înconjurător al interfeței de utilizare
R2T (A1P)	Termistorul încălzitorului de rezervă pentru evacuare
R2T (A2P)	* Senzorul extern (podea sau mediu înconjurător)
R3T	Termistorul agentului frigorific pe partea de lichid
R4T	Termistorul pentru admisia apei
R5T, R8T	Termistorul pentru apă caldă menajeră
R6T	* Termistorul extern de mediu înconjurător pentru interior sau exterior
R7T	Termistor pe ieșirea apei amestecate
S1S	# Contactul rețelei de alimentare cu tarif kWh preferențial
S2S	# Intrarea 1 de impuls a contorului electric
S3S	# Intrarea 2 de impuls a contorului electric
S6S~S9S	* Intrările digitale de limitare a puterii
SS1 (A4P)	* Comutator selector
SW1~2 (A12P)	Butoane rotative
SW3~5 (A12P)	Butoane
TR1	Transformator rețea de alimentare
X6M	# Regletă de conexiuni pentru rețeaua de alimentare a încălzitorului de rezervă
X*, X*A, X*Y, Y*	Conector
X*M	Regletă de conexiuni

* Componentă

Procurare la fața locului

Traducerea textului din schema cablajului

Engleză	Traducere
(1) Main power connection	(1) Conectarea rețelei electrice
For preferential kWh rate power supply	Pentru rețeaua de alimentare cu tarif kWh preferențial
Indoor unit supplied from outdoor	Unitate interioară alimentată de la cea exterioară
Normal kWh rate power supply	Rețea de alimentare cu tarif kWh normal
Only for normal power supply (standard)	Numai pentru rețea de alimentare normală (standard)

Engleză	Traducere
Only for preferential kWh rate power supply (outdoor)	Numai pentru rețea de alimentare cu tarif kWh preferențial (unitate exterioară)
Outdoor unit	Unitate exterioară
Preferential kWh rate power supply contact: 16 V DC detection (voltage supplied by PCB)	Contact rețea de alimentare cu tarif kWh preferențial: detectare 16 V c.c. (tensiune furnizată de placa cu circuite imprimate)
SWB	Cutie de distribuție
Use normal kWh rate power supply for indoor unit	Utilizați rețea de alimentare cu tarif kWh normal pentru unitatea interioară
(2) Backup heater power supply	(2) Rețea de alimentare încălzitor de rezervă
Only for ***	Numai pentru ***
(3) User interface	(3) Interfață de utilizare
Only for LAN adapter	Numai pentru adaptorul LAN
Only for remote user interface EKRUDAS	Numai pentru interfața de utilizare folosită ca termostat de încăpere (EKRUDAS)
(5) Ext. thermistor	(5) Termistor extern
SWB	Cutie de distribuție
(6) Field supplied options	(6) opțiuni de procurare la fața locului
12 V DC pulse detection (voltage supplied by PCB)	Detectare impuls 12 V c.c. (tensiune furnizată de placa cu circuite imprimate)
230 V AC supplied by PCB	230 V c.a. furnizată de placa cu circuite imprimate
Continuous	Curent continuu
DHW pump output	Ieșire pompă de apă caldă menajeră
DHW pump	Pompă de apă caldă menajeră
Electrical meters	Contoare electrice
For safety thermostat	Pentru termostatul de siguranță
Inrush	Curent de impuls
Max. load	Sarcină maximă
Normally closed	Normal închis
Normally open	Normal deschis
Safety thermostat	Termostat de siguranță
Safety thermostat contact: 16 V DC detection (voltage supplied by PCB)	Contact termostat de siguranță: detectare 16 V c.c. (tensiune furnizată de placa cu circuite imprimate)
Shut-off valve	Ventil de închidere
SWB	Cutie de distribuție
(7) Option PCBs	(7) Plăci cu circuite imprimate pentru opțiuni
Alarm output	Ieșire alarmă
Changeover to ext. heat source	Schimbare la sursa de încălzire externă
Max. load	Sarcină maximă
Min. load	Sarcină minimă
Only for demand PCB option	Numai pentru opțiunea cu placă de solicitări
Only for digital I/O PCB option	Numai pentru opțiunea cu placă I/O digitală
Options: ext. heat source output, alarm output	Opțiuni: ieșire sursă de încălzire externă, ieșire alarmă

8 Date tehnice

Engleză	Traducere
Options: On/OFF output	Opțiuni: ieșire PORNIRE/OPRIRE
Power limitation digital inputs: 12 V DC / 12 mA detection (voltage supplied by PCB)	Intrări digitale pentru limitarea puterii: detectare 12 V c.c./12 mA (tensiune furnizată de placa cu circuite imprimate)
Space C/H On/OFF output	Ieșire PORNIRE/OPRIRE pentru răcire/încălzire spațiu
SWB	Cutie de distribuție
(8) External On/OFF thermostats and heat pump convactor	(8) Termostate de PORNIRE/OPRIRE externe și convectorul pompei de căldură

Engleză	Traducere
Additional LWT zone	Zona de temperatură suplimentară a apei la ieșire
Main LWT zone	Zona principală de temperatură a apei la ieșire
Only for external sensor (floor/ambient)	Numai pentru senzor extern (podea sau mediu ambiant)
Only for heat pump convactor	Numai pentru convectorul pompei de căldură
Only for wired On/OFF thermostat	Numai pentru termostatul de PORNIRE/OPRIRE cu fir
Only for wireless On/OFF thermostat	Numai pentru termostatul de PORNIRE/OPRIRE fără fir

Schema conexiunilor electrice

Pentru mai multe detalii, consultați cablajul unității.

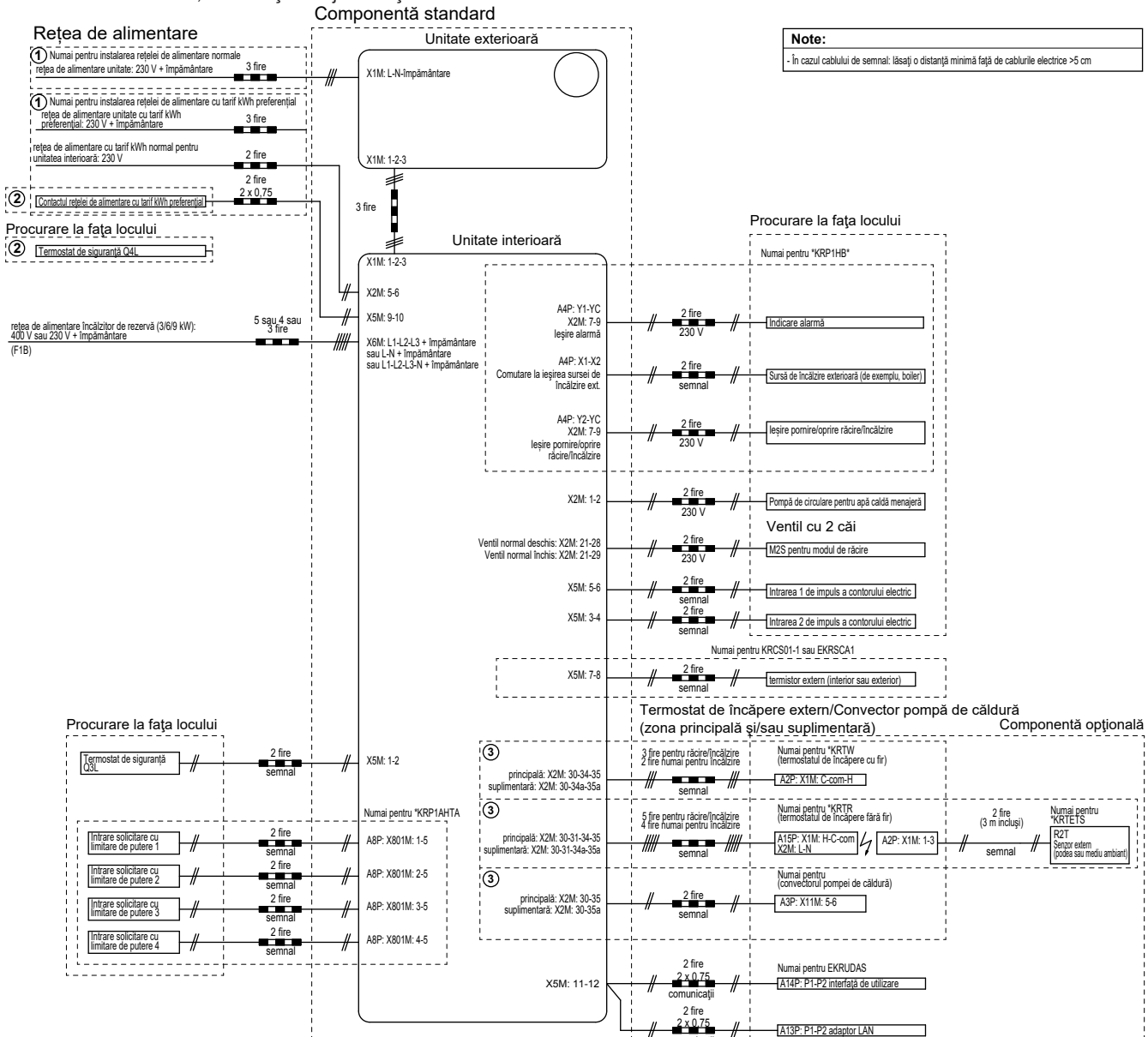

4D109880A

8.3 Tabelul 1 – Încărcarea maximă admisă cu agent frigorific într-o încăpere: unitatea interioară

A_{room} (m ²)	Încărcarea maximă cu agent frigorific într-o încăpere (m_{max}) (kg)
	H=600 mm
1	0,138
2	0,276
3	0,414
4	0,553
5	0,691
6	0,829
7	0,907
8	0,970
9	1,028
10	1,084
11	1,137
12	1,187
13	1,236
14	1,283
15	1,328
16	1,371
17	1,413
18	1,454
19	1,494
20	1,533
21	1,571
22	1,608
23	1,644
24	1,679
25	1,714
26	1,748
27	1,781
28	1,814
29	1,846
30	1,877
31	1,909

i INFORMAȚII

- Pentru modelele cu montare pe podea, valoarea "Înălțimea de instalare (H)" luată în considerare este de 600 mm pentru conformitate cu IEC 60335-2-40:2013 A1 2016 articolul GG2.
- Pentru valorile A_{room} intermediare (când A_{room} este între două valori din tabel), luați în considerare valoarea care corespunde celei mai mici valori A_{room} din tabel. Dacă $A_{\text{room}}=12,5$ m², luați în considerare valoarea care corespunde cu " $A_{\text{room}}=12$ m²".

8.4 Tabelul 2 – suprafața minimă a podelei: unitatea interioară

m_c (kg)	Suprafața minimă a podelei (m ²)
	H=600 mm
1,84	28,81
1,86	29,44
1,88	30,08

m_c (kg)	Suprafața minimă a podelei (m ²)
	H=600 mm
1,90	30,72

i INFORMAȚII

- Pentru modelele cu montare pe podea, valoarea "Înălțimea de instalare (H)" luată în considerare este de 600 mm pentru conformitate cu IEC 60335-2-40:2013 A1 2016 articolul GG2.
- Pentru valorile m_c intermediare (când m_c este între două valori din tabel), luați în considerare valoarea care corespunde celei mai mari valori m_c din tabel. Dacă $m_c=1,87$ kg, luați în considerare valoarea care corespunde cu " $m_c=1,88$ kg".
- Sistemele cu încărcătură totală de agent frigorific (m_c) care este <1,84 kg (dacă lungimea tubulaturii este <27 m) NU fac obiectul niciunei cerințe în ceea ce privește încăperea în care se realizează instalarea.
- Sarcinile care sunt >1,9 kg NU sunt admise în unitate.

8.5 Tabelul 3 – Suprafața minimă a deschiderii ventilației pentru ventilația naturală: unitatea interioară

m_c	m_{max}	$dm=m_c-m_{\text{max}}$ (kg)	Suprafața minimă a deschiderii ventilației (cm ²)
			H=600 mm
1,9	0,1	1,80	729
1,9	0,3	1,60	648
1,9	0,5	1,40	567
1,9	0,7	1,20	486
1,9	0,9	1,00	418
1,9	1,1	0,80	370
1,9	1,3	0,60	301
1,9	1,5	0,40	216
1,9	1,7	0,20	115

i INFORMAȚII

- Pentru modelele cu montare pe podea, valoarea "Înălțimea de instalare (H)" luată în considerare este de 600 mm pentru conformitate cu IEC 60335-2-40:2013 A1 2016 articolul GG2.
- Pentru valorile dm intermediare (când dm este între două valori din tabel), luați în considerare valoarea care corespunde celei mai mari valori dm din tabel. Dacă $dm=1,55$ kg, luați în considerare valoarea care corespunde cu " $dm=1,6$ kg".

ERC



4P495245-1 C 00000001

Copyright 2017 Daikin

DAIKIN EUROPE N.V.

Zandvoordestraat 300, B-8400 Oostende, Belgium

4P495245-1C 2018.11