

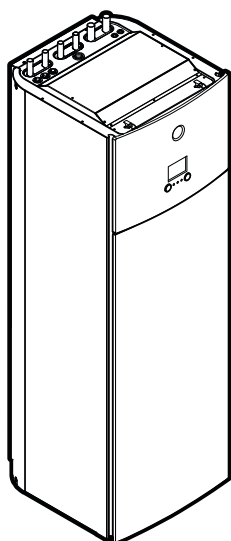

Manual de instalare

Daikin Altherma 3 WS



EWSAH06DA9W
EWSAX06DA9W

Manual de instalare
Daikin Altherma 3 WS

romană

- CE - DECLARACION-DE-CONFORMIDAD
- CE - DICHIARAZIONE-DI-CONFORMITA
- CE - ДИКЛАРАЦІЯ-ПРО-ВІДПОВІДНІСТЬ
- CE - DECLARATION-DE-CONFORMITE
- CE - CONFORMITÄT-ERKLÄRUNG

Daikin Europe N.V.

- 01 (en) declares under its sole responsibility that the equipment to which this declaration relates
- 02 (en) erklärt auf seine alleinige Verantwortung, daß die Ausrüstung für die diese Erklärung betrifft ist:
- 03 (en) déclare sous sa seule responsabilité que l'équipement visé par la présente déclaration
- 04 (en) verklaart hierbij te eigen oorspronkelijke verantwoordelijkheid dat de apparatuur waaraan deze verklaring betrekking heeft:
- 05 (en) declara a sólo su única responsabilidad que el equipo al que hace referencia la declaración
- 06 (en) dichiara solo la propria responsabilità che gli apparecchi cui si riferisce questa dichiarazione
- 07 (en) об'являє про свою повну відповідальність, що обладнання, на яке дана ця заява, відповідає:
- 08 (en) declara sob sua exclusiva responsabilidade que os equipamentos a que esta declaração se refere

EWSAH06DA9W, EWSAX06DA9W,

- 01 are in conformity with the following standard(s) or other normative document(s), provided that these are used in accordance with our instructions:
- 02 deriden følgende Nomen) oder einem anderen Normdokument oder -
- 03 sont conformes à l'un ou plusieurs des documents (normatifs) ou autres (non normatifs) mentionnés ci-dessous
- 04 conformes con las siguientes normas (o con otras no normativas)
- 05 están en conformidad con las siguientes normas (o otras) documentales (normativas), siempre que sean utilizados de acuerdo con nuestras instrucciones:
- 06 sono conformi all(i) seguente(i) standard(i) o altro(i) documento(i) a carattere normativo, a patto che vengono usati in conformità alle nostre istruzioni.
- 07 є відповідними до(до) відповідного(го) стандарту(ів) або іншого(го) документа(ів), у тому випадку, якщо використовувати цей стандарт(и) або документ(и) відповідно до нашої інструкції.
- 08 están en conformidad con las siguientes normas (o otras) documentales (normativas), desde que estas sejan utilizados de acuerdo con as nossas instruções:

EN 60335-2-40,

- 01 following the provisions of:
- 02 gemäß den Vorschriften der:
- 03 conformément aux stipulations des:
- 04 overeenkomstig de bepalingen van:
- 05 siguiendo las disposiciones de:
- 06 secondo le prescrizioni per:
- 07 в відповідно до вимог чинного:
- 08 de acordo com o previsto em:
- 09 в соответствии с положениями:
- 10 underlagt siges af bestemmelserne i:
- 11 enligt villkoren i:
- 12 i henhold til bestemmelserne i:
- 13 noudatiin määrättyä:
- 14 za dotčených ustanovení předpisů:
- 15 para o cumprimento das:
- 16 kwotej w:
- 17 zgodnie z postanowieniami Dyrektywy:
- 18 in Übereinstimmung mit:

- 01 * as set out in <A> and judged positively by according to the Certificate <C>.
- 02 * as set out in the Technical Construction File <D> and judged positively by <E> (Applied module <F>). <G>. Risk category <H>. Also refer to text page.
- 03 * wie in <A> aufgeführt und von positiv beurteilt gemäß Zertifikat <C>.
- 04 * wie der technischen Konstruktionsakte <D> aufgeführt und von <E> (Angewandtes Modul <F>) positiv ausgezeichnet. <G>. Risikoart <H>. Siehe auch nächste Seite.
- 05 * le que defim dans <A> et évalué positivement par conformément au 03 Certificate <C>.
- 06 * le que stipulé dans le Fichier de Construction Technique <D> et jugé positivement par <E> (Module appliqué <F>). <G>. Catégorie de risque <H>. Se reporter également à la page suivante.
- 07 * как указано в <A> и в соответствии с положительным решением в соответствии с Техническим Конструктивным Актом <D> и оценено положительно <E> (Применяемый модуль <F>). <G>. Категория риска <H>. Также смотрите следующую страницу.
- 08 * como se establece en <A> y es valorado positivamente por de acuerdo con el Certificado <C>.
- 09 * como se establece en el Archivo de Construcción Técnica <D> y juzgado positivamente por <E> (Modulo aplicado <F>). <G>. Categoría de riesgo <H>. Consulte también la siguiente página.

- CE - DECLARAÇÃO-DE-CONFORMIDADE
- CE - MEGFELELŐSÉGI NYILATKOZÁS
- CE - OVIJENISITIMELLESERKELING
- CE - FÖRSÄKRAN-OM-ÖVERENSSTÄMMELSE
- CE - ERKLÄRUNG ÜBER ÜBEREINSTIMMUNG
- CE - ΠΙΠΟΤΙΣ-ΥΠΕΡΜΗΚΙΣ ΠΙΣΤΩΣΤΕΙΑ
- CE - PROHLÁŠENÍ SHODY
- CE - DECLARAZIONE DI CONFORMITÀ

- 09 (en) заверяет исключительно под свою ответственность, что оборудование, к которому относится настоящее заявление:
- 10 (en) erklærer under egen ansvarlig at udstyret, som er omfattet af denne erklæring:
- 11 (en) deklarerar i egen ansvarlig at utrustningen som berøres av denne erklæring inneholder alt:
- 12 (en) erklærer at fullgjører ansvar for alt det utstyr som berøres av denne erklæring inneholder alt:
- 13 (en) imputa a ystremeni omladka odgovornost, da ista oprema (uključujući i eventualni dodatci):
- 14 (en) prohlasuje za se samej zodpovednost, ze zariadenie, k nemu sa toto prohlásenie vzťahuje:
- 15 (en) izjavljuje pod svojim odgovornostima da oprema na koju se ovo izjava odnosi:
- 16 (en) bijls bevoegdsgedubbeldaren kijvenit, tegy a bevezendzsek, melyekre a nyilatkozat vonatkozik:

- 02 and/or the following standard(s) or other normative document(s), provided that these are used in accordance with our instructions:
- 03 vastaraa seuraavien standardien ja muiden ohjeellisten dokumenttien mukaisesti (normatiiviset) ja/tai muuta teknistä dokumenttia (normatiiviset) sovelletaan.
- 04 za predpoklad, že jsou využity v souladu s našimi pokyny, odpovídají následujícím normám nebo normativním dokumentům:
- 05 u skladu sa slediacim standardom(ami) či inými normatívnymi dokumentom(ami), uz vtedy, že sa oni korige u skladu s našimi uputama:
- 06 megfelelőnek az áábbi szabvány(ok) vagy egyéb irányadó dokumentum(ok)nak, ha azokat előírás szerint használják.

**Low Voltage 2014/35/EU
Electromagnetic Compatibility 2014/30/EU
Pressure Equipment 2014/68/EU**

- 11 * enligt <A> och godkänns av enligt Certifikat <C>.
- 12 * enligt med den tekniska konstruktionsfilen <D> som positivt utvärderats av <E> (Fästmodul <F>). <G>. Riskkategorier <H>. Se även nästa sida.
- 13 * som det fremkommer i <A> og gjemom positivt bestemmelse av ilbe Certified <C>.
- 14 * som det fremkommer den tekniske Konstruktionsfilen <D> og gjemom positivt bestemmelse av <E> (Anvendt modul <F>). <G>. Riskkategorien <H>. Se også neste side.
- 15 * joka on esitetty asiakirjassa <A> ja jotka on hyväksynyt (Sovellettu moduli <F>). <G>. Vaaraluokitus <H>. Katso myös seuraava sivu.
- 16 * jak bylo uvedeno v <A> a pozitivně zjištěno v souladu s certifikátem <C>.
- 17 * jak bylo uvedeno v souboru technické konstrukce <D> a pozitivně zjištěno <E> použitým modulem <F>. <G>. Kategorie rizik <H>.
- 18 * kako je izloženo u <A> pozitivno ocijenjeno od strane prema certifikatu <C>.
- 19 * kako je opisano u Datotezi o tehničkoj konstrukciji <D> pozitivno ocijenjeno od strane <E> (Primijenjeni moduli <F>). <G>. Kategorija opasnosti <H>. Također pogledajte na sljedećoj stranici.

Hiroimitsu Iwasaki
Director
Ostend, 1st of December 2021



- CE - IZJAVA O SKLADNOSTI
- CE - VASTAVUSEKILAVITUS
- CE - ДІЯВІСНІСТЬ
- CE - DECLARAȚIE DE CONFORMITATE
- CE - ERKLÄRUNG ÜBER ÜBEREINSTIMMUNG
- CE - ΠΙΠΟΤΙΣ-ΥΠΕΡΜΗΚΙΣ ΠΙΣΤΩΣΤΕΙΑ
- CE - PROHLÁŠENÍ SHODY
- CE - DECLARAZIONE DI CONFORMITÀ

- 17 (en) déclare ma responsabilité sous sa seule responsabilité, que l'équipement, à lequel cette déclaration s'applique:
- 18 (en) deklarerar i egen ansvarlig at udstyret, som er omfattet af denne erklæring:
- 19 (en) deklarerar i egen ansvarlig at utrustningen som berøres av denne erklæring inneholder alt:
- 20 (en) erklærer at fullgjører ansvar for alt det utstyr som berøres av denne erklæring inneholder alt:
- 21 (en) imputa a ystremeni omladka odgovornost, da ista oprema (uključujući i eventualni dodatci):
- 22 (en) prohlasuje za se samej zodpovednost, ze zariadenie, k nemu sa toto prohlásenie vzťahuje:
- 23 (en) izjavljuje pod svojim odgovornostima da oprema na koju se ovo izjava odnosi:
- 24 (en) bijls bevoegdsgedubbeldaren kijvenit, tegy a bevezendzsek, melyekre a nyilatkozat vonatkozik:

- 12 and/or the following standard(s) or other normative document(s), provided that these are used in accordance with our instructions:
- 13 vastaraa seuraavien standardien ja muiden ohjeellisten dokumenttien mukaisesti (normatiiviset) ja/tai muuta teknistä dokumenttia (normatiiviset) sovelletaan.
- 14 za predpoklad, že jsou využity v souladu s našimi pokyny, odpovídají následujícím normám nebo normativním dokumentům:
- 15 u skladu sa slediacim standardom(ami) či inými normatívnymi dokumentom(ami), uz vtedy, že sa oni korige u skladu s našimi uputama:
- 16 megfelelőnek az áábbi szabvány(ok) vagy egyéb irányadó dokumentum(ok)nak, ha azokat előírás szerint használják.

- 01 Directives as amended.
- 02 Direktiven, med senere ændringer.
- 03 Directives, telles que modifiées.
- 04 Richtlijnen, zoals gewijzigd.
- 05 Directives, según lo emendado.
- 06 Directives, come da modifica.
- 07 Об'явлених, з наступними змінями.
- 08 Directives, conforme alteração em.
- 09 Директива, с измененными положениями.
- 10 Direktiver, med senere ændringer.
- 11 Direktive, med frelagna ändringar.
- 12 Direktives, telles que modifiées.
- 13 Direktiveja, selaisna kuin ne ovat muuttelutina.
- 14 v yrtävien tekijä.
- 15 Sprijena, kako je izmijenjeno.
- 16 irányelvek, és módosítások rendelkezései.
- 17 z późniejszych poprawkami.

- 21 * as set out in <A> and judged positively by according to the Certificate <C>.
- 22 * as set out in the Technical Construction File <D> and judged positively by <E> (Applied module <F>). <G>. Risk category <H>. Also refer to text page.
- 23 * wie in <A> aufgeführt und von positiv beurteilt gemäß Zertifikat <C>.
- 24 * wie der technischen Konstruktionsakte <D> aufgeführt und von <E> (Angewandtes Modul <F>) positiv ausgezeichnet. <G>. Risikoart <H>. Siehe auch nächste Seite.
- 25 * le que defim dans <A> et évalué positivement par conformément au 03 Certificate <C>.
- 26 * le que stipulé dans le Fichier de Construction Technique <D> et jugé positivement par <E> (Module appliqué <F>). <G>. Catégorie de risque <H>. Se reporter également à la page suivante.
- 27 * как указано в <A> и в соответствии с положительным решением в соответствии с Техническим Конструктивным Актом <D> и оценено положительно <E> (Применяемый модуль <F>). <G>. Категория риска <H>. Также смотрите следующую страницу.
- 28 * como se establece en <A> y es valorado positivamente por de acuerdo con el Certificado <C>.
- 29 * como se establece en el Archivo de Construcción Técnica <D> y juzgado positivamente por <E> (Modulo aplicado <F>). <G>. Categoría de riesgo <H>. Consulte también la siguiente página.

- CE - ATTIKTES-DEKLARACJA
- CE - ATILISTITÄS-DEKLARACJA
- CE - VYHLÁŠENÍ SHODY
- CE - UYGUNLUK BEYANI

- 21 * as set out in <A> and judged positively by according to the Certificate <C>.
- 22 * as set out in the Technical Construction File <D> and judged positively by <E> (Applied module <F>). <G>. Risk category <H>. Also refer to text page.
- 23 * wie in <A> aufgeführt und von positiv beurteilt gemäß Zertifikat <C>.
- 24 * wie der technischen Konstruktionsakte <D> aufgeführt und von <E> (Angewandtes Modul <F>) positiv ausgezeichnet. <G>. Risikoart <H>. Siehe auch nächste Seite.
- 25 * le que defim dans <A> et évalué positivement par conformément au 03 Certificate <C>.
- 26 * le que stipulé dans le Fichier de Construction Technique <D> et jugé positivement par <E> (Module appliqué <F>). <G>. Catégorie de risque <H>. Se reporter également à la page suivante.
- 27 * как указано в <A> и в соответствии с положительным решением в соответствии с Техническим Конструктивным Актом <D> и оценено положительно <E> (Применяемый модуль <F>). <G>. Категория риска <H>. Также смотрите следующую страницу.
- 28 * como se establece en <A> y es valorado positivamente por de acuerdo con el Certificado <C>.
- 29 * como se establece en el Archivo de Construcción Técnica <D> y juzgado positivamente por <E> (Modulo aplicado <F>). <G>. Categoría de riesgo <H>. Consulte también la siguiente página.



CE - DECLARACIÓN DE CONFORMIDAD
CE - DICHIARAZIONE DI CONFORMITÀ
CE - ΔΗΛΩΣΗ ΣΥΜΜΟΡΦΩΣΗΣ
CE - CONFORMITEITSERKLARING

01 continuation of previous page
02 Fortsetzung der vorherigen Seite:
03 continuation of the previous page
04 vervolg van vorige pagina

01 Design Specifications of the models to which this declaration relates:
02 Konstruktionsdaten der Modelle auf die sich diese Erklärung bezieht:
03 Specifications of conception des modèles auxquels se rapporte cette déclaration:
04 Ontwerpspecificaties van de modellen waarop deze verklaring betrekking heeft:
05 Especificaciones de diseño de los modelos a los cuales hace referencia esta declaración:
06 Specifiche di progetto dei modelli cui fa riferimento la presente dichiarazione:

01 - Maximum allowable pressure (PS): <P> (bar)
- Maximum allowable temperature (TS):
* TSmn: Minimum temperature at low pressure side <L> (°C)
* TSmx: Saturated temperature corresponding with the maximum allowable pressure (PS): <P> (°C)
- Refrigerant: <R>
- Setting of pressure safety device: <P> (bar)
- Manufacturing number and manufacturing year: refer to model nameplate
02 - Maximum zulassung Druck (PS): <P> (bar)
- Minimalmaximaal zulassung Temperatur (TS):
* TSmn: Mindesttemperatur auf der Niederdruckseite <L> (°C)
* TSmx: Sättigungstemperatur die dem maximal zulässigen Druck (PS) entspricht: <P> (°C)
- Kühlmittel: <R>
- Einstellung der Druck-Schutzvorrichtung: <P> (bar)
- Hersteller- und Herstellungsnummer: siehe Typenschild des Modells
03 - Pression maxima admissible (PS): <P> (bar)
- Température minimum/maximum admissible (TS):
* TSmn: température minimum côté basse pression: <L> (°C)
* TSmx: température saturée correspondant à la pression maximale admissible (PS): <P> (°C)
- Réfrigérant: <R>
- Réglage du dispositif de sécurité de pression: <P> (bar)
- Numéro de fabrication et année de fabrication: se reporter à la plaque signalétique du modèle
04 - Maximale toelaatbare druk (PS): <P> (bar)
- Minimale toelaatbare temperatuur (TS):
* TSmn: Minimale temperatuur bij lagezijkdruk: <L> (°C)
* TSmx: Verzadigingstemperatuur die overeenstemt met de maximale toelaatbare druk (PS): <P> (°C)
- Koelmiddel: <R>
- Instelling van drukeveiligheid: <P> (bar)
- Fabricagejaar en fabricagejaar: zie naamplaat model
05 - Presión máxima admisible (PS): <P> (bar)
- Temperatura mínima/máxima admisible (TS):
* TSmn: Temperatura mínima en el lado de baja presión: <L> (°C)
* TSmx: Temperatura a saturación correspondiente a la presión máxima admisible (PS): <P> (°C)
- Refrigerante: <R>
- Ajuste del dispositivo de seguridad: <P> (bar)
- Número de fabricación y año de fabricación: consulte la placa de especificaciones técnicas del modelo

06 - Nome e indirizzo dell'Ente responsabile che ha redatto la conformità alla Direttiva sulla apparecchiatura a pressione: <D>
07 Druha osoba odobivajoua toj Komisiojuzojou onuzojouu toj otreznojib Druka stranice-Republika Italije: <D>
08 Nome e morada do organismo notificado, que avalia favoravelmente a conformidade com a diretiva sobre equipamentos pressurizados: <D>
09 Nommez le directeur de l'organisme notifié qui a évalué positivement la conformité de la directive sur l'équipement de pression: <D>
10 Name and address of the notified body that judged positively in compliance with the Pressure Equipment Directive: <D>
11 Druha osoba odobivajoua toj Komisiojuzojou onuzojouu toj otreznojib Druka stranice-Republika Italije: <D>
12 Nome e morada do organismo notificado, que avalia favoravelmente a conformidade com a diretiva sobre equipamentos pressurizados: <D>
13 Nommez le directeur de l'organisme notifié qui a évalué positivement la conformité de la directive sur l'équipement de pression: <D>
14 Nome e indirizzo dell'Ente responsabile che ha redatto la conformità alla Direttiva sulla apparecchiatura a pressione: <D>
15 Druha osoba odobivajoua toj Komisiojuzojou onuzojouu toj otreznojib Druka stranice-Republika Italije: <D>
16 Nome e morada do organismo notificado, que avalia favoravelmente a conformidade com a diretiva sobre equipamentos pressurizados: <D>
17 Nommez le directeur de l'organisme notifié qui a évalué positivement la conformité de la directive sur l'équipement de pression: <D>

01 - Maximum allowable pressure (PS): <P> (bar)
- Maximum allowable temperature (TS):
* TSmn: Minimum temperature at low pressure side <L> (°C)
* TSmx: Saturated temperature corresponding with the maximum allowable pressure (PS): <P> (°C)
- Refrigerant: <R>
- Setting of pressure safety device: <P> (bar)
- Manufacturing number and manufacturing year: refer to model nameplate
02 - Maximum zulassung Druck (PS): <P> (bar)
- Minimalmaximaal zulassung Temperatur (TS):
* TSmn: Mindesttemperatur auf der Niederdruckseite <L> (°C)
* TSmx: Sättigungstemperatur die dem maximal zulässigen Druck (PS) entspricht: <P> (°C)
- Kühlmittel: <R>
- Einstellung der Druck-Schutzvorrichtung: <P> (bar)
- Hersteller- und Herstellungsnummer: siehe Typenschild des Modells
03 - Pression maxima admissible (PS): <P> (bar)
- Température minimum/maximum admissible (TS):
* TSmn: température minimum côté basse pression: <L> (°C)
* TSmx: température saturée correspondant à la pression maximale admissible (PS): <P> (°C)
- Réfrigérant: <R>
- Réglage du dispositif de sécurité de pression: <P> (bar)
- Numéro de fabrication et année de fabrication: se reporter à la plaque signalétique du modèle
04 - Maximale toelaatbare druk (PS): <P> (bar)
- Minimale toelaatbare temperatuur (TS):
* TSmn: Minimale temperatuur bij lagezijkdruk: <L> (°C)
* TSmx: Verzadigingstemperatuur die overeenstemt met de maximale toelaatbare druk (PS): <P> (°C)
- Koelmiddel: <R>
- Instelling van drukeveiligheid: <P> (bar)
- Fabricagejaar en fabricagejaar: zie naamplaat model
05 - Presión máxima admisible (PS): <P> (bar)
- Temperatura mínima/máxima admisible (TS):
* TSmn: Temperatura mínima en el lado de baja presión: <L> (°C)
* TSmx: Temperatura a saturación correspondiente a la presión máxima admisible (PS): <P> (°C)
- Refrigerante: <R>
- Ajuste del dispositivo de seguridad: <P> (bar)
- Número de fabricación y año de fabricación: consulte la placa de especificaciones técnicas del modelo

01 - Maximum allowable pressure (PS): <P> (bar)
- Maximum allowable temperature (TS):
* TSmn: Minimum temperature at low pressure side <L> (°C)
* TSmx: Saturated temperature corresponding with the maximum allowable pressure (PS): <P> (°C)
- Refrigerant: <R>
- Setting of pressure safety device: <P> (bar)
- Manufacturing number and manufacturing year: refer to model nameplate
02 - Maximum zulassung Druck (PS): <P> (bar)
- Minimalmaximaal zulassung Temperatur (TS):
* TSmn: Mindesttemperatur auf der Niederdruckseite <L> (°C)
* TSmx: Sättigungstemperatur die dem maximal zulässigen Druck (PS) entspricht: <P> (°C)
- Kühlmittel: <R>
- Einstellung der Druck-Schutzvorrichtung: <P> (bar)
- Hersteller- und Herstellungsnummer: siehe Typenschild des Modells
03 - Pression maxima admissible (PS): <P> (bar)
- Température minimum/maximum admissible (TS):
* TSmn: température minimum côté basse pression: <L> (°C)
* TSmx: température saturée correspondant à la pression maximale admissible (PS): <P> (°C)
- Réfrigérant: <R>
- Réglage du dispositif de sécurité de pression: <P> (bar)
- Numéro de fabrication et année de fabrication: se reporter à la plaque signalétique du modèle
04 - Maximale toelaatbare druk (PS): <P> (bar)
- Minimale toelaatbare temperatuur (TS):
* TSmn: Minimale temperatuur bij lagezijkdruk: <L> (°C)
* TSmx: Verzadigingstemperatuur die overeenstemt met de maximale toelaatbare druk (PS): <P> (°C)
- Koelmiddel: <R>
- Instelling van drukeveiligheid: <P> (bar)
- Fabricagejaar en fabricagejaar: zie naamplaat model
05 - Presión máxima admisible (PS): <P> (bar)
- Temperatura mínima/máxima admisible (TS):
* TSmn: Temperatura mínima en el lado de baja presión: <L> (°C)
* TSmx: Temperatura a saturación correspondiente a la presión máxima admisible (PS): <P> (°C)
- Refrigerante: <R>
- Ajuste del dispositivo de seguridad: <P> (bar)
- Número de fabricación y año de fabricación: consulte la placa de especificaciones técnicas del modelo

01 - Maximum allowable pressure (PS): <P> (bar)
- Maximum allowable temperature (TS):
* TSmn: Minimum temperature at low pressure side <L> (°C)
* TSmx: Saturated temperature corresponding with the maximum allowable pressure (PS): <P> (°C)
- Refrigerant: <R>
- Setting of pressure safety device: <P> (bar)
- Manufacturing number and manufacturing year: refer to model nameplate
02 - Maximum zulassung Druck (PS): <P> (bar)
- Minimalmaximaal zulassung Temperatur (TS):
* TSmn: Mindesttemperatur auf der Niederdruckseite <L> (°C)
* TSmx: Sättigungstemperatur die dem maximal zulässigen Druck (PS) entspricht: <P> (°C)
- Kühlmittel: <R>
- Einstellung der Druck-Schutzvorrichtung: <P> (bar)
- Hersteller- und Herstellungsnummer: siehe Typenschild des Modells
03 - Pression maxima admissible (PS): <P> (bar)
- Température minimum/maximum admissible (TS):
* TSmn: température minimum côté basse pression: <L> (°C)
* TSmx: température saturée correspondant à la pression maximale admissible (PS): <P> (°C)
- Réfrigérant: <R>
- Réglage du dispositif de sécurité de pression: <P> (bar)
- Numéro de fabrication et année de fabrication: se reporter à la plaque signalétique du modèle
04 - Maximale toelaatbare druk (PS): <P> (bar)
- Minimale toelaatbare temperatuur (TS):
* TSmn: Minimale temperatuur bij lagezijkdruk: <L> (°C)
* TSmx: Verzadigingstemperatuur die overeenstemt met de maximale toelaatbare druk (PS): <P> (°C)
- Koelmiddel: <R>
- Instelling van drukeveiligheid: <P> (bar)
- Fabricagejaar en fabricagejaar: zie naamplaat model
05 - Presión máxima admisible (PS): <P> (bar)
- Temperatura mínima/máxima admisible (TS):
* TSmn: Temperatura mínima en el lado de baja presión: <L> (°C)
* TSmx: Temperatura a saturación correspondiente a la presión máxima admisible (PS): <P> (°C)
- Refrigerante: <R>
- Ajuste del dispositivo de seguridad: <P> (bar)
- Número de fabricación y año de fabricación: consulte la placa de especificaciones técnicas del modelo

CE - ERKLÄRUNG ÜBER ÜBEREINSTIMMUNG
CE - ERKLÄRUNG ÜBER ÜBEREINSTIMMUNG
CE - ERKLÄRUNG ÜBER ÜBEREINSTIMMUNG
CE - ERKLÄRUNG ÜBER ÜBEREINSTIMMUNG

12 continuation of the previous page
13 Fortsetzung der vorherigen Seite:
14 continuation of the previous page
15 vervolg van vorige pagina

13 This information is for your information only:
14 Información de los modelos a los que se aplica esta declaración:
15 Specificatie van de modellen waarop deze verklaring betrekking heeft:
16 Ontwerpspecificaties van de modellen waarop deze verklaring betrekking heeft:
17 Especificaciones de diseño de los modelos a los que se refiere esta declaración:
18 Specifiche di progetto dei modelli cui fa riferimento la presente dichiarazione:

10 - Maks. tilaat tryk (PS): <P> (bar)
- Min. tilaat temperatuur (TS):
* TSmn: Min. temperatuur på lavtrykssiden: <L> (°C)
* TSmx: Tilaattemperatur svarende til maks. tilaat tryk (PS): <P> (°C)
- Kølemiddel: <R>
- Indstilling af tryksikkerhedsudrust: <P> (bar)
- Produktionsnummer og tilværgningsår: se modelens navneplade
11 - Maksimāli tilaat tryk (PS): <P> (bar)
- Minimalmaximāli tilaat temperatūra (TS):
* TSmn: Minimāltemperatūra pā zāgrvokssānā: <L> (°C)
* TSmx: Māksimāli temperatūra som mōtsvarar mōksimāli tilaat tryk (PS): <P> (°C)
- Kūlmēdels: <R>
- Iestālling for tryksikkerhetsnet: <P> (bar)
- Tilværgningsnummer och tilværgningsår: se modelens namnplåt
12 - Maksimāli tilaat tryk (PS): <P> (bar)
- Minimalmaximāli tilaat temperatūra (TS):
* TSmn: Minimāltemperatūra pā zāgrvokssānā: <L> (°C)
* TSmx: Māksimāli temperatūra pā zāgrvokssānā med mōksimāli tilaat tryk (PS): <P> (°C)
- Kūlmēdels: <R>
- Iestālling af sikkerhedsanordning for tryk: <P> (bar)
- Produktionsnummer og produktionsår: se modelens navneplade
13 - Suurin sallittu paine (PS): <P> (bar)
- Pienin sallittu lämpötila (TS):
* TSmn: Alhaisin matalapainepuolen lämpötilä: <L> (°C)
* TSmx: Suurin sallittu painelämpötilä (PS) vastaava kyläyslämpötilä: <P> (°C)
- Kylmälaine: <R>
- Varmuusnumeron ja valmistusvuoden asetus: <P> (bar)
- Maksimāli pūstuvā tilāt (PS): <P> (bar)
- Minimāli mōksimāli pūstuvā tēpātā (TS):
* TSmn: Minimāli tēpātā na zāgrvokssānā: <L> (°C)
* TSmx: Sāturvātā tēpātā atzaidvādzāci mōksimāli pūstuvā tilāt (PS): <P> (°C)
- Chlādvirvi: <R>
- Nastāveni bāzēpārošināto lakvokšā zāfrāzēt: <P> (bar)
- Vyrubni dālo a rok vyrub: viz tipovij šālekt modelu

14 - Nome e indirizzo dell'Ente responsabile che ha redatto la conformità alla Direttiva sulla apparecchiatura a pressione: <D>
15 Druha osoba odobivajoua toj Komisiojuzojou onuzojouu toj otreznojib Druka stranice-Republika Italije: <D>
16 Nome e morada do organismo notificado, que avalia favoravelmente a conformidade com a diretiva sobre equipamentos pressurizados: <D>
17 Nommez le directeur de l'organisme notifié qui a évalué positivement la conformité de la directive sur l'équipement de pression: <D>
18 Nome e indirizzo dell'Ente responsabile che ha redatto la conformità alla Direttiva sulla apparecchiatura a pressione: <D>
19 Druha osoba odobivajoua toj Komisiojuzojou onuzojouu toj otreznojib Druka stranice-Republika Italije: <D>
20 Nome e morada do organismo notificado, que avalia favoravelmente a conformidade com a diretiva sobre equipamentos pressurizados: <D>
21 Nommez le directeur de l'organisme notifié qui a évalué positivement la conformité de la directive sur l'équipement de pression: <D>
22 Nome e indirizzo dell'Ente responsabile che ha redatto la conformità alla Direttiva sulla apparecchiatura a pressione: <D>
23 Druha osoba odobivajoua toj Komisiojuzojou onuzojouu toj otreznojib Druka stranice-Republika Italije: <D>
24 Nome e morada do organismo notificado, que avalia favoravelmente a conformidade com a diretiva sobre equipamentos pressurizados: <D>
25 Nommez le directeur de l'organisme notifié qui a évalué positivement la conformité de la directive sur l'équipement de pression: <D>

01 - Maximum allowable pressure (PS): <P> (bar)
- Maximum allowable temperature (TS):
* TSmn: Minimum temperature at low pressure side <L> (°C)
* TSmx: Saturated temperature corresponding with the maximum allowable pressure (PS): <P> (°C)
- Refrigerant: <R>
- Setting of pressure safety device: <P> (bar)
- Manufacturing number and manufacturing year: refer to model nameplate
02 - Maximum zulassung Druck (PS): <P> (bar)
- Minimalmaximaal zulassung Temperatur (TS):
* TSmn: Mindesttemperatur auf der Niederdruckseite <L> (°C)
* TSmx: Sättigungstemperatur die dem maximal zulässigen Druck (PS) entspricht: <P> (°C)
- Kühlmittel: <R>
- Einstellung der Druck-Schutzvorrichtung: <P> (bar)
- Hersteller- und Herstellungsnummer: siehe Typenschild des Modells
03 - Pression maxima admissible (PS): <P> (bar)
- Température minimum/maximum admissible (TS):
* TSmn: température minimum côté basse pression: <L> (°C)
* TSmx: température saturée correspondant à la pression maximale admissible (PS): <P> (°C)
- Réfrigérant: <R>
- Réglage du dispositif de sécurité de pression: <P> (bar)
- Numéro de fabrication et année de fabrication: se reporter à la plaque signalétique du modèle
04 - Maximale toelaatbare druk (PS): <P> (bar)
- Minimale toelaatbare temperatuur (TS):
* TSmn: Minimale temperatuur bij lagezijkdruk: <L> (°C)
* TSmx: Verzadigingstemperatuur die overeenstemt met de maximale toelaatbare druk (PS): <P> (°C)
- Koelmiddel: <R>
- Instelling van drukeveiligheid: <P> (bar)
- Fabricagejaar en fabricagejaar: zie naamplaat model
05 - Presión máxima admisible (PS): <P> (bar)
- Temperatura mínima/máxima admisible (TS):
* TSmn: Temperatura mínima en el lado de baja presión: <L> (°C)
* TSmx: Temperatura a saturación correspondiente a la presión máxima admisible (PS): <P> (°C)
- Refrigerante: <R>
- Ajuste del dispositivo de seguridad: <P> (bar)
- Número de fabricación y año de fabricación: consulte la placa de especificaciones técnicas del modelo

01 - Maximum allowable pressure (PS): <P> (bar)
- Maximum allowable temperature (TS):
* TSmn: Minimum temperature at low pressure side <L> (°C)
* TSmx: Saturated temperature corresponding with the maximum allowable pressure (PS): <P> (°C)
- Refrigerant: <R>
- Setting of pressure safety device: <P> (bar)
- Manufacturing number and manufacturing year: refer to model nameplate
02 - Maximum zulassung Druck (PS): <P> (bar)
- Minimalmaximaal zulassung Temperatur (TS):
* TSmn: Mindesttemperatur auf der Niederdruckseite <L> (°C)
* TSmx: Sättigungstemperatur die dem maximal zulässigen Druck (PS) entspricht: <P> (°C)
- Kühlmittel: <R>
- Einstellung der Druck-Schutzvorrichtung: <P> (bar)
- Hersteller- und Herstellungsnummer: siehe Typenschild des Modells
03 - Pression maxima admissible (PS): <P> (bar)
- Température minimum/maximum admissible (TS):
* TSmn: température minimum côté basse pression: <L> (°C)
* TSmx: température saturée correspondant à la pression maximale admissible (PS): <P> (°C)
- Réfrigérant: <R>
- Réglage du dispositif de sécurité de pression: <P> (bar)
- Numéro de fabrication et année de fabrication: se reporter à la plaque signalétique du modèle
04 - Maximale toelaatbare druk (PS): <P> (bar)
- Minimale toelaatbare temperatuur (TS):
* TSmn: Minimale temperatuur bij lagezijkdruk: <L> (°C)
* TSmx: Verzadigingstemperatuur die overeenstemt met de maximale toelaatbare druk (PS): <P> (°C)
- Koelmiddel: <R>
- Instelling van drukeveiligheid: <P> (bar)
- Fabricagejaar en fabricagejaar: zie naamplaat model
05 - Presión máxima admisible (PS): <P> (bar)
- Temperatura mínima/máxima admisible (TS):
* TSmn: Temperatura mínima en el lado de baja presión: <L> (°C)
* TSmx: Temperatura a saturación correspondiente a la presión máxima admisible (PS): <P> (°C)
- Refrigerante: <R>
- Ajuste del dispositivo de seguridad: <P> (bar)
- Número de fabricación y año de fabricación: consulte la placa de especificaciones técnicas del modelo

01 - Maximum allowable pressure (PS): <P> (bar)
- Maximum allowable temperature (TS):
* TSmn: Minimum temperature at low pressure side <L> (°C)
* TSmx: Saturated temperature corresponding with the maximum allowable pressure (PS): <P> (°C)
- Refrigerant: <R>
- Setting of pressure safety device: <P> (bar)
- Manufacturing number and manufacturing year: refer to model nameplate
02 - Maximum zulassung Druck (PS): <P> (bar)
- Minimalmaximaal zulassung Temperatur (TS):
* TSmn: Mindesttemperatur auf der Niederdruckseite <L> (°C)
* TSmx: Sättigungstemperatur die dem maximal zulässigen Druck (PS) entspricht: <P> (°C)
- Kühlmittel: <R>
- Einstellung der Druck-Schutzvorrichtung: <P> (bar)
- Hersteller- und Herstellungsnummer: siehe Typenschild des Modells
03 - Pression maxima admissible (PS): <P> (bar)
- Température minimum/maximum admissible (TS):
* TSmn: température minimum côté basse pression: <L> (°C)
* TSmx: température saturée correspondant à la pression maximale admissible (PS): <P> (°C)
- Réfrigérant: <R>
- Réglage du dispositif de sécurité de pression: <P> (bar)
- Numéro de fabrication et année de fabrication: se reporter à la plaque signalétique du modèle
04 - Maximale toelaatbare druk (PS): <P> (bar)
- Minimale toelaatbare temperatuur (TS):
* TSmn: Minimale temperatuur bij lagezijkdruk: <L> (°C)
* TSmx: Verzadigingstemperatuur die overeenstemt met de maximale toelaatbare druk (PS): <P> (°C)
- Koelmiddel: <R>
- Instelling van drukeveiligheid: <P> (bar)
- Fabricagejaar en fabricagejaar: zie naamplaat model
05 - Presión máxima admisible (PS): <P> (bar)
- Temperatura mínima/máxima admisible (TS):
* TSmn: Temperatura mínima en el lado de baja presión: <L> (°C)
* TSmx: Temperatura a saturación correspondiente a la presión máxima admisible (PS): <P> (°C)
- Refrigerante: <R>
- Ajuste del dispositivo de seguridad: <P> (bar)
- Número de fabricación y año de fabricación: consulte la placa de especificaciones técnicas del modelo

CE - ZJAVNA O SKLADNOSTI
CE - VASTANUSKELARITUSOON
CE - DEKLARACIJA ZGODNOSTI
CE - YUJUNLILU BEYANI

19 continuation of the previous page
20 Fortsetzung der vorherigen Seite:
21 continuation of the previous page
22 vervolg van vorige pagina

20 Declaration of conformity:
21 Declaración de conformidad:
22 Specificatie van de modellen waarop deze verklaring betrekking heeft:
23 Ontwerpspecificaties van de modellen waarop deze verklaring betrekking heeft:
24 Especificaciones de diseño de los modelos a los que se refiere esta declaración:
25 Specifiche di progetto dei modelli cui fa riferimento la presente dichiarazione:

24 - Maximum allowable pressure (PS): <P> (bar)
- Maximum allowable temperature (TS):
* TSmn: Minimum temperature at low pressure side <L> (°C)
* TSmx: Saturated temperature corresponding with the maximum allowable pressure (PS): <P> (°C)
- Chlādvirvi: <R>
- Nastāveni lakvokšā zāfrāzēt: <P> (bar)
- Vyrubni dālo a rok vyrub: nādēte na vyrubom šālekt modelu
25 - Zin verien maksimumtemperatūra (TS):
- Zin verien minimummaksimum sūctāki (TS)
* TSmn: Dūstāk bāzēpārošināto lakvokšā zāfrāzēt: <L> (°C)
* TSmx: Zin verien maksimumtemperatūra (PS) kārā galēn dūstāk sūctāki: <P> (°C)
- Sūctāki: <R>
- Sūctāki: <R>
- Bāzēpārošināto lakvokšā zāfrāzēt: <P> (bar)
- Inetlēt nūmāras v i mātāy tēpāt: modeln i mātē pāklasina bākn

21 - Maximum allowable pressure (PS): <P> (bar)
- Maximum allowable temperature (TS):
* TSmn: Minimum temperature at low pressure side <L> (°C)
* TSmx: Saturated temperature corresponding with the maximum allowable pressure (PS): <P> (°C)
- Chlādvirvi: <R>
- Nastāveni lakvokšā zāfrāzēt: <P> (bar)
- Vyrubni dālo a rok vyrub: nādēte na vyrubom šālekt modelu
22 - Zin verien maksimumtemperatūra (TS):
- Zin verien minimummaksimum sūctāki (TS)
* TSmn: Dūstāk bāzēpārošināto lakvokšā zāfrāzēt: <L> (°C)
* TSmx: Zin verien maksimumtemperatūra (PS) kārā galēn dūstāk sūctāki: <P> (°C)
- Sūctāki: <R>
- Sūctāki: <R>
- Bāzēpārošināto lakvokšā zāfrāzēt: <P> (bar)
- Inetlēt nūmāras v i mātāy tēpāt: modeln i mātē pāklasina bākn

<K>	PS	41.7 bar
<L>	Tsmn	-28 °C
<M>	Tsmx	63 °C
<N>	R32	
<P>		41.7 bar

24 - Name and address of the notified body that judged positively in compliance with the Pressure Equipment Directive: <D>
25 Druha osoba odobivajoua toj Komisiojuzojou onuzojouu toj otreznojib Druka stranice-Republika Italije: <D>
26 Nome e morada do organismo notificado, que avalia favoravelmente a conformidade com a diretiva sobre equipamentos pressurizados: <D>
27 Nommez le directeur de l'organisme notifié qui a évalué positivement la conformité de la directive sur l'équipement de pression: <D>

<Q> VINÇOTTE NV
Jan Oltelagelaarslaan 35
1800 Vilvoorde, Belgium



Cuprins

1	Despre documentație	4	6.1.1	Pentru a accesa cele mai utilizate comenzi	27
1.1	Despre acest document	4	6.2	Expertul de configurare	28
2	Despre cutie	5	6.2.1	Expertul de configurare: limba	28
2.1	Unitatea interioară	5	6.2.2	Expertul de configurare: data și ora	28
2.1.1	Pentru a scoate accesoriile din unitatea interioară	5	6.2.3	Expertul de configurare: sistemul	29
2.1.2	Pentru a manevra unitatea interioară	5	6.2.4	Expertul de configurare: încălzitorul de rezervă	30
3	Instalarea unității	6	6.2.5	Expertul de configurare: zona principală	30
3.1	Pregătirea locului de instalare	6	6.2.6	Expertul de configurare: zona suplimentară	31
3.1.1	Cerințele locului de instalare pentru unitatea interioară	6	6.2.7	Expertul de configurare: rezervorul	31
3.2	Deschiderea și închiderea unității	6	6.3	Curba în funcție de vreme	32
3.2.1	Pentru a deschide unitatea interioară	6	6.3.1	Ce este o curbă în funcție de vreme?	32
3.2.2	Pentru a îndepărta modulul hidraulic de pe unitate	8	6.3.2	Curbă cu 2 valori de referință	32
3.2.3	Pentru a închide unitatea interioară	9	6.3.3	Curbă cu compensare în funcție de pantă	33
3.3	Montarea unității interioare	9	6.3.4	Folosirea curbelor în funcție de vreme	33
3.3.1	Pentru a instala unitatea interioară	9	6.4	Meniu setări	34
3.3.2	Pentru a racorda furtunul de evacuare la scurgere	10	6.4.1	Zona principală	34
4	Instalarea conductelor	10	6.4.2	Zonă suplimentară	35
4.1	Pregătirea tubulaturii	10	6.4.3	Informații	35
4.1.1	Pentru a verifica volumul de apă și debitul circuitului de încălzire a spațiului și ale circuitului buclei centrale de apă	10	6.4.4	Temperatura de îngheț a buclei centrale de apă	35
4.2	Conectarea conductelor pentru bucla centrală de apă	10	6.4.5	Deschiderea ventilului buclei centrale de apă	35
4.2.1	Pentru a conecta conductele pentru bucla centrală de apă	10	6.5	Structura de meniu: Prezentare generală a setărilor de instalator	36
4.2.2	Pentru a umple conductele circuitului buclei centrale de apă	11	7	Darea în exploatare	37
4.2.3	Pentru a izola conductele pentru bucla centrală de apă	11	7.1	Listă de verificare înaintea dării în exploatare	37
4.3	Conectarea țevilor de apă	11	7.2	Listă de verificare în timpul dării în exploatare	37
4.3.1	Pentru a conecta țevile de apă	11	7.2.1	Pentru a efectua o purjare a aerului în circuitul de apă	38
4.3.2	Pentru a conecta țevile de recirculare	12	7.2.2	Pentru a efectua o purjare a aerului în circuitul buclei centrale de apă	38
4.3.3	Pentru a umple circuitul de încălzire a spațiului	12	7.2.3	Pentru a efectua proba de funcționare	38
4.3.4	Pentru a umple rezervorul de apă caldă menajeră	12	7.2.4	Pentru a efectua proba de funcționare a actuatorului ..	38
4.3.5	Pentru a verifica dacă există scurgeri de apă	12	7.2.5	Pentru a efectua încălzirea prin pardoseală pentru uscarea șapei	38
4.3.6	Pentru a izola țevile de apă	12	8	Predarea către utilizator	39
5	Instalarea componentelor electrice	12	9	Date tehnice	40
5.1	Despre conformitatea electrică	13	9.1	Schema tubulaturii: Unitatea interioară	40
5.2	Prezentarea generală a conexiunilor electrice pentru actuatorii externi și interni	13	9.2	Schema cablajului: Unitatea interioară	41
5.3	Pentru a conecta rețeaua de alimentare principală	14	1	Despre documentație	
5.4	Pentru a conecta senzorul exterior la distanță	17	1.1	Despre acest document	
5.5	Pentru a conecta ventilul de închidere	18	Public țintă		
5.6	Pentru a conecta contoarele de electricitate	18	Instalatori autorizați		
5.7	Pentru a conecta pompa de apă caldă menajeră	19	Set documentație		
5.8	Pentru a conecta ieșirea alarmei	19	Acest document face parte din setul documentației. Setul complet este format din:		
5.9	Pentru a conecta ieșirea PORNIRE/OPRIRE pentru răcirea/ încălzirea spațiului	20	▪ Măsurile de siguranță generale:		
5.10	Pentru a conecta schimbătorul la sursa de căldură externă	21	▪ Instrucțiuni privind siguranța pe care trebuie să le citiți înainte de instalare		
5.11	Pentru a conecta intrările digitale ale consumului de energie	21	▪ Format: hârtie (în cutia unității)		
5.12	Pentru a conecta termostatul de siguranță (contact normal închis)	22	▪ Manual de exploatare:		
5.13	Pentru a conecta presostatul de presiune joasă pe partea buclei centrale de apă	22	▪ Ghid rapid pentru utilizarea de bază		
5.14	Pentru a conecta termostatul pentru răcire pasivă	23	▪ Format: hârtie (în cutia unității)		
5.15	Adaptor LAN	24	▪ Ghid de referință pentru utilizator:		
5.15.1	Despre adaptorul LAN	24	▪ Instrucțiuni pas cu pas, detaliate, și informații de fond pentru utilizarea de bază și avansată		
5.15.2	Prezentarea generală a conexiunilor electrice	24	▪ Format: Fișiere digitale la adresa http://www.daikineurope.com/support-and-manuals/product-information/		
5.15.3	Router	25			
5.15.4	Contor de electricitate	25			
5.15.5	Invertor solar/sistem de gestionare a energiei	26			
6	Configurare	27			
6.1	Prezentare generală: Configurare	27			

- **Manual de instalare:**
 - Instrucțiuni de instalare
 - Format: hârtie (în cutia unității)
- **Ghidul de referință al instalatorului:**
 - Pregătirea instalării, bune practici, date de referință etc...
 - Format: Fișiere digitale la adresa <http://www.daikineurope.com/support-and-manuals/product-information/>
- **Broșură cu anexe pentru echipamentul opțional:**
 - Informații suplimentare despre modul de instalare a echipamentului opțional
 - Format: Hârtie (în cutia unității) + Fișiere digitale la adresa <http://www.daikineurope.com/support-and-manuals/product-information/>

Cele mai recente versiuni ale documentației furnizate pot fi disponibile pe site-ul Web Daikin regional sau prin intermediul distribuitorului.

Documentația originală este scrisă în limba engleză. Toate celelalte limbi reprezintă traduceri.

Manual de date tehnice

- Un **subset** al celor mai recente date tehnice este disponibil pe site-ul Daikin regional (accesibil publicului).
- **Setul complet** cu cele mai recente date tehnice este disponibil pe Daikin Business Portal (se cere autentificare).

Instrumente online

În afară de setul de documentație, sunt disponibile câteva instrumente online pentru instalatori:

- **Heating Solutions Navigator**
 - Set de instrumente digitale care oferă diverse instrumente pentru facilitarea instalării și configurării sistemelor de încălzire.
 - Pentru a accesa Heating Solutions Navigator, este necesară înregistrare în platforma Stand By Me. Pentru mai multe informații, consultați <https://professional.standbyme.daikin.eu>.
- **Daikin e-Care**
 - Aplicație mobilă pentru instalatori și tehnicieni de service care permite înregistrarea, configurarea și depanarea sistemelor de încălzire.
 - Aplicația mobilă poate fi descărcată pentru dispozitive iOS și Android utilizându-se codurile QR de mai jos. Pentru accesarea aplicației este necesară înregistrarea în platforma Stand By Me.

App Store

Google Play



Engineering guide for collective housing

- Cutie de instrumente pentru ingineri digitali, care oferă instrucțiuni pentru definirea specificațiilor tehnice ale buclei centrale de apă. Pentru informații suplimentare, consultați **Ghidul pentru ingineri** la adresa <https://collectivehousing.daikin.eu>.



2 Despre cutie

2.1 Unitatea interioară

- La livrare, unitatea TREBUIE verificată să nu fie deteriorată. Orice defecțiune TREBUIE să fie raportată imediat agentului de reclamații al transportatorului.
- Aduceți unitatea împachetată cât mai aproape de locul final de instalare pentru a preveni deteriorarea în timpul transportului.
- Dezambalați complet unitatea interioară în conformitate cu instrucțiunile specificate pe foaia cu instrucțiuni de dezambalare.

2.1.1 Pentru a scoate accesoriile din unitatea interioară

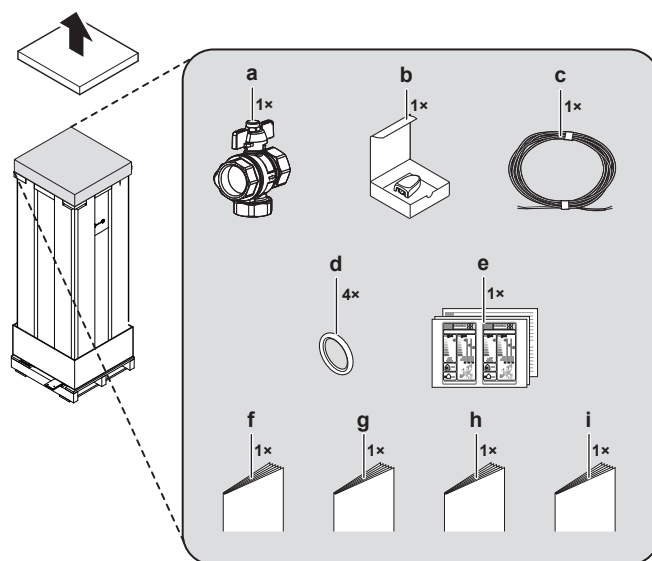

- a Ventil de închidere cu filtru încorporat
- b Senzor exterior la distanță (cu manual de instalare)
- c Cablu pentru senzor exterior la distanță (40 m)
- d Garnituri inelare (piese de schimb pentru ventilele de închidere ale modulului hidraulic)
- e Etichetă energetică
- f Măsurile de siguranță generale
- g Broșură cu anexe pentru echipamentul opțional
- h Manual de instalare
- i Manual de exploatare

2.1.2 Pentru a manevra unitatea interioară

Țineți cont de următoarele instrucțiuni atunci când manevrați unitatea:



- Folosiți un cărucior pentru a transporta unitatea. Asigurați-vă că folosiți un cărucior cu o margine orizontală suficient de lungă, potrivit pentru transportul aparatelor grele.
- Când transportați unitatea, mențineți-o în poziție verticală.
- Folosiți mânerul din spate pentru a transporta unitatea.

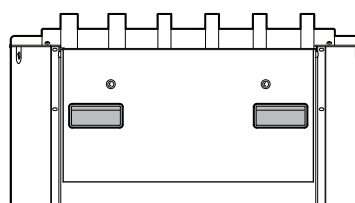

3 Instalarea unității

- Îndepărtați modulul hidraulic dacă doriți să transportați unitatea pe scări. Consultați "3.2.2 Pentru a îndepărta modulul hidraulic de pe unitate" ▶ 8] pentru informații suplimentare.
- Este recomandabilă folosirea curelelor de ridicare pentru a transporta unitatea pe scări.

3 Instalarea unității

3.1 Pregătirea locului de instalare



AVERTIZARE

Aparatul trebuie depozitat într-o încăpere fără surse de aprindere cu funcționare continuă (de exemplu: flacără deschisă, aparat cu gaz în funcțiune sau încălzitor electric în funcțiune).

3.1.1 Cerințele locului de instalare pentru unitatea interioară

- Țineți cont de indicațiile următoare privind spațiul de instalare:

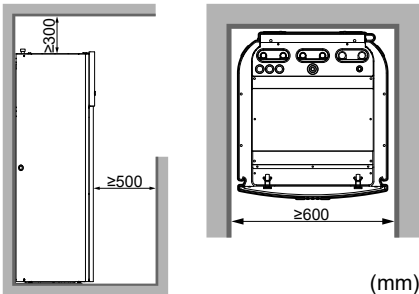

INFORMAȚIE

Dacă aveți un spațiu limitat de instalare și aveți nevoie să instalați setul opțional EKGSPWCAB (=cablu de alimentare pentru alimentare cu energie electrică împărțită), îndepărtați panoul lateral din stânga înainte de a instala unitatea în poziția finală. Consultați "3.2.1 Pentru a deschide unitatea interioară" ▶ 6].

- Unitatea interioară este concepută numai pentru instalarea în interior și pentru temperaturi ambiante cuprinse între 5~35°C.

Cerințe speciale pentru R32

Unitatea interioară conține un circuit pentru agent frigorific intern (R32), însă dvs. NU trebuie să realizați nicio legătură locală prin conducte și nici nu trebuie să realizați încărcarea cu agent frigorific.

Încărcătura totală de agent frigorific din sistem este de ≤1,842 kg, deci sistemul NU are nicio cerință cu privire la încăperea de instalare. Cu toate acestea, aveți în vedere următoarele cerințe și măsuri de precauție:



AVERTIZARE

- NU găuriți sau ardeți piesele ciclului de agent frigorific.
- NU utilizați alte mijloace pentru a accelera dezghețarea sau pentru a curăța echipamentul, cu excepția celor recomandate de producător.
- Aveți grijă, agentul frigorific R32 NU are miros.



AVERTIZARE

Aparatul electrocasnic se va depozita astfel încât să se prevină deteriorările mecanice și într-o încăpere bine ventilată, fără surse permanente de aprindere (de exemplu: flacără deschisă, un aparat electrocasnic cu gaz sau un încălzitor electric în funcțiune).



AVERTIZARE

Asigurați-vă că instalarea, service-ul, întreținerea și reparațiile se conformează instrucțiunilor din Daikin precum și legislației în vigoare, și sunt executate NUMAI de persoane autorizate.

3.2 Deschiderea și închiderea unității

3.2.1 Pentru a deschide unitatea interioară



NOTIFICARE

Pentru o instalare standard, în general NU este necesară deschiderea unității. Deschiderea unității sau a oricăreia dintre cutiile de distribuție este necesară NUMAI atunci când doriți să instalați seturi opționale suplimentare. Pentru informații suplimentare, consultați manualul de instalare al setului opțional specific sau detaliile de mai jos.

Vedere generală

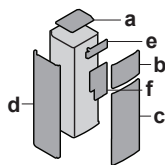

- a Panou superior
- b Panoul de interfață cu utilizatorul
- c Panou frontal
- d Panou lateral stânga
- e Capac cutie de distribuție pentru instalator
- f Capac cutie de distribuție principală

Deschis

- 1 Demontați panoul de superior.

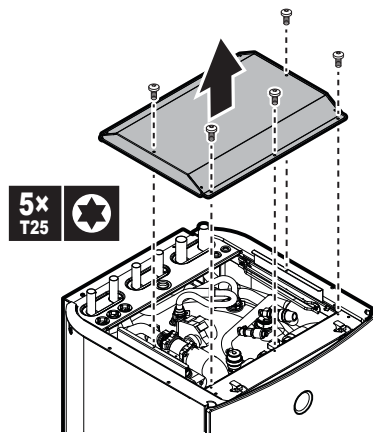

- 2 Demontați panoul interfeței de utilizare. Deschideți balamalele de sus și glisați în sus panoul interfeței cu utilizatorul.



NOTIFICARE

Dacă demontați panoul interfeței de utilizare, deconectați și cablurile din spatele panoului de interfață cu utilizatorul pentru a nu le deteriora.

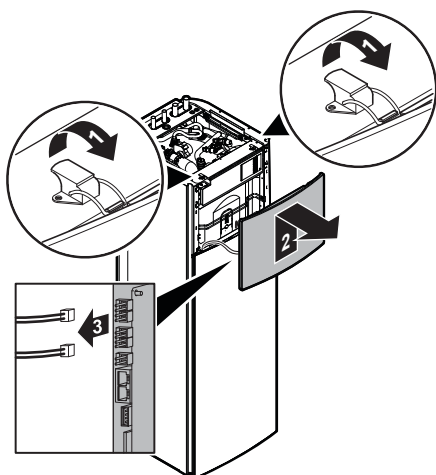

- 3 Dacă este necesar, scoateți panoul frontal. Puteți face acest lucru, de exemplu, atunci când doriți să scoateți modulul hidraulic din unitate. Consultați "[3.2.2 Pentru a îndepărta modulul hidraulic de pe unitate](#)" [▶ 8] pentru informații suplimentare.

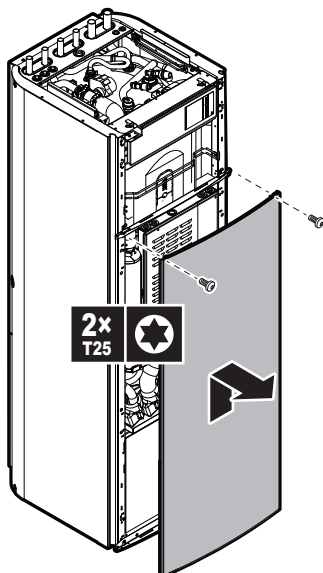

- 4 Dacă doriți să instalați kitul opțional EKGSPWCAB (=cablu de alimentare pentru alimentare cu energie electrică separată), scoateți și panoul lateral din stânga. Consultați și "[5.3 Pentru a conecta rețeaua de alimentare principală](#)" [▶ 14].

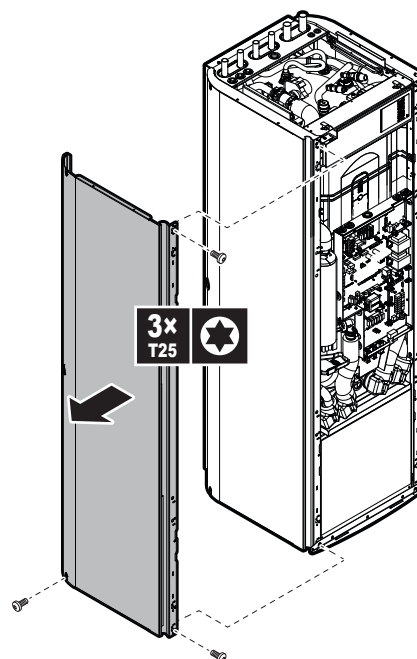

- 5 Deschideți cutia de distribuție pentru instalator după cum urmează:

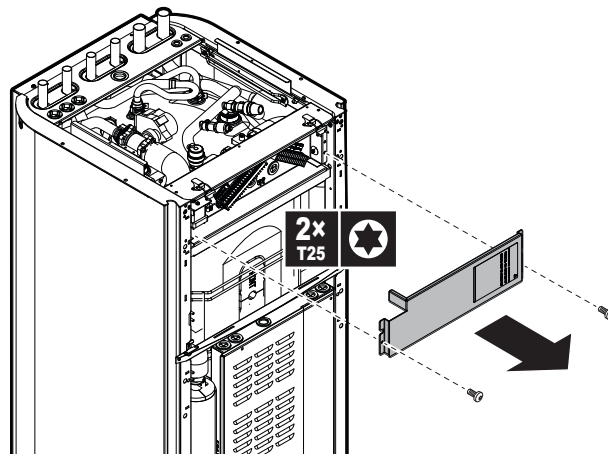

- 6 Dacă trebuie să instalați opțiuni suplimentare, pentru care este necesar acces la cutia de distribuție principală, îndepărtați capacul cutiei de distribuție principală după cum urmează:

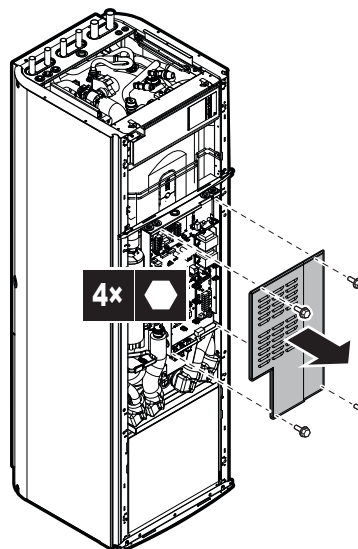

3 Instalarea unității

3.2.2 Pentru a îndepărta modulul hidraulic de pe unitate

Îndepărtarea modului hidraulic este necesară doar pentru a facilita transportul unității sau pentru întreținere. Îndepărtarea modului va reduce semnificativ greutatea unității. Astfel, unitatea devine mai ușor de manevrat și transportat.

- 1 Deschideți următoarele (consultați "3.2.1 Pentru a deschide unitatea interioară" ▶ 6):

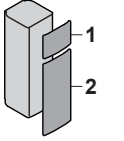
1	Panoul de interfață cu utilizatorul	
2	Panou frontal	

- 2 Îndepărtați izolația de pe ventilele de închidere prin tăierea colierelor.

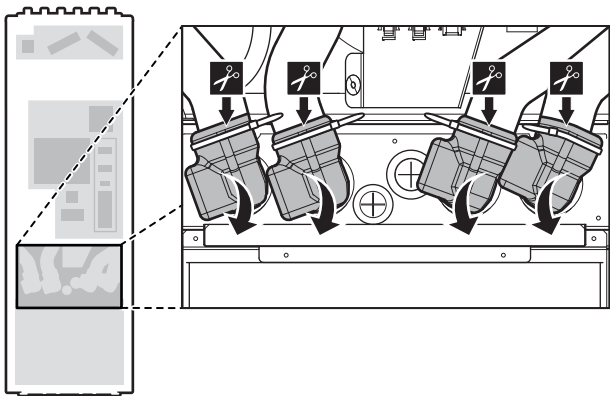

- 3 Îndepărtați clemele care blochează ventilele în poziție.

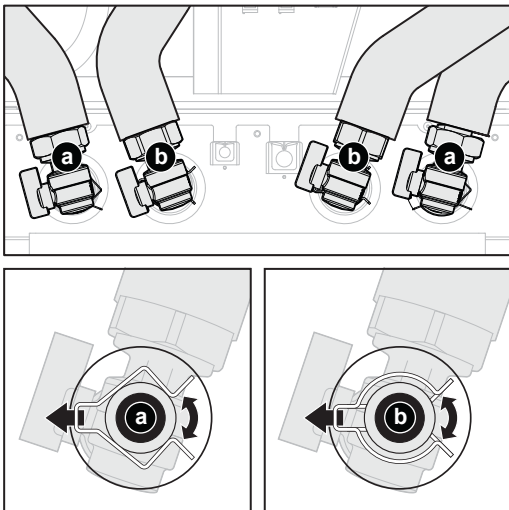

- a Conduțe pentru circuitul buclei centrale de apă
- b Conduțe pentru circuitul de încălzire/răcire a spațiului

- 4 Decuplați conductele.

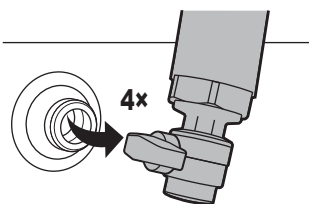

- 5 Scoateți capacul inferior al modului hidraulic.

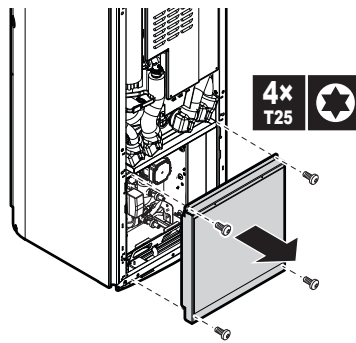

- 6 Decuplați conectorii care conectează modulul hidraulic la cutia de distribuție principală sau la alte locații. Dirijați firele prin garniturile capacului superior al modului hidraulic.

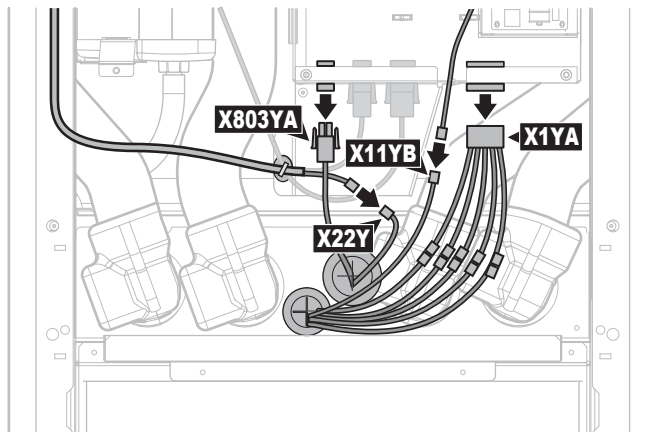

- 7 Scoateți capacul superior al modului hidraulic. Puteți să ridicați conductele decuplate pentru a accesa mai ușor șuruburile și pentru a scoate capacul.

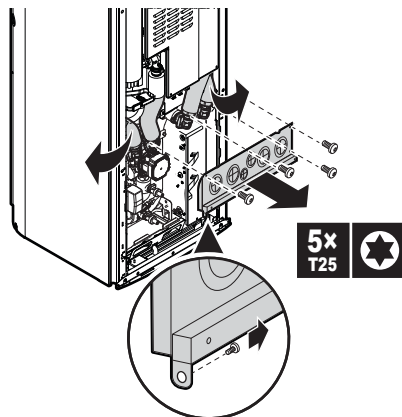

- 8 Scoateți șurubul care fixează modulul hidraulic de placa inferioară.

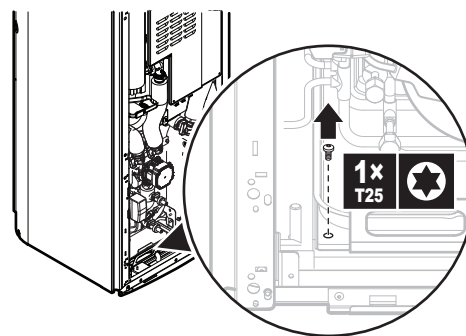

- 9 Ridicați conductele decuplate și folosiți mânerul de pe partea din față a modului pentru a glisa cu grijă modulul și pentru a-l scoate din unitate. Asigurați-vă că modulul rămâne la nivel și că nu se înclină înainte.

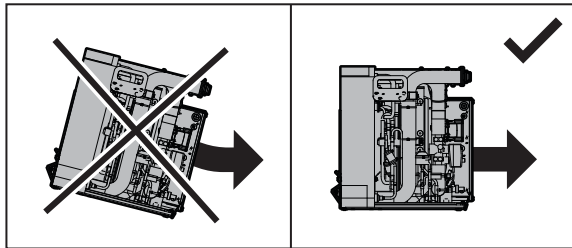
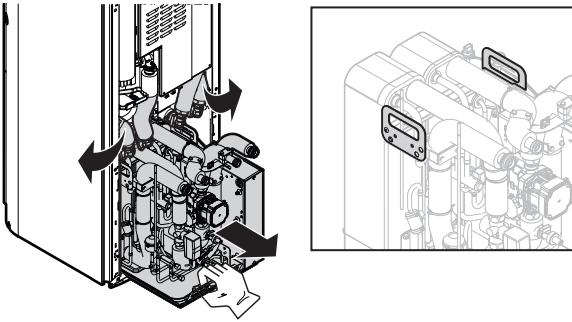

ATENȚIE

Modulul hidraulic este greu. Este nevoie de cel puțin două persoane pentru a-l transporta.



NOTIFICARE

Asigurați-vă că nu deteriorați nicio izolație în timpul îndepărtării.

Îndepărtarea după prima instalare

Dacă circuitul de apă și circuitul buclei centrale de apă au fost umplute în prealabil, goliți toată apa rămasă din modulul hidraulic înainte de a scoate modulul:

- 1 Îndepărtați izolația de pe ventilele de închidere. (Consultați pasul 2 din "[3.2.2 Pentru a îndepărta modulul hidraulic de pe unitate](#)" [p. 8].)
- 2 Închideți ventilele de închidere prin rotirea mânerelor manetei.

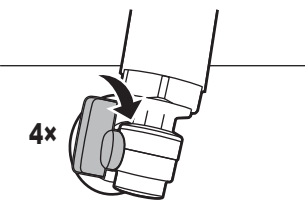

- 3 Scoateți capacul inferior al modului hidraulic. (Consultați pasul 5 din "[3.2.2 Pentru a îndepărta modulul hidraulic de pe unitate](#)" [p. 8].)
- 4 Evacuați apa rămasă din modulul hidraulic.

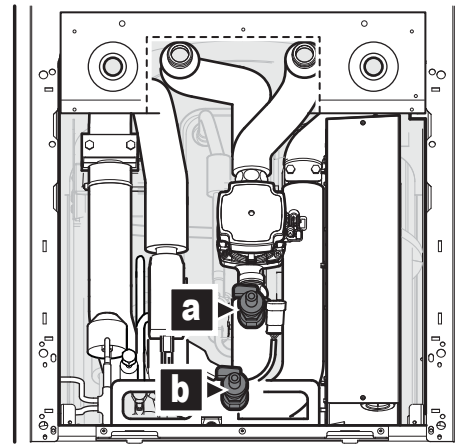

- a Ventil de evacuare a apei
b Ventil de evacuare pentru bucla centrală de apă



NOTIFICARE

Asigurați-vă că nu poate pătrunde apă în cutia de distribuție a modului hidraulic.

- 5 Efectuați pașii rămași, după cum se descrie în "[3.2.2 Pentru a îndepărta modulul hidraulic de pe unitate](#)" [p. 8].

3.2.3 Pentru a închide unitatea interioară

- 1 Dacă este cazul, montați la loc panoul lateral din stânga.
- 2 Dacă este cazul, reintroduceți modulul hidraulic.
- 3 Dacă este cazul, închideți capacul cutiei de distribuție principale și montați la loc panoul frontal.
- 4 Închideți capacul cutiei de distribuție pentru instalator.
- 5 Reconectați cablurile la panoul interfeței de utilizare.
- 6 Remontați panoul interfeței de utilizare.
- 7 Remontați panoul de superior.



NOTIFICARE

Când închideți capacul unității interne, asigurați-vă că forța cuplului de strângere NU depășește 4,1 N•m.

3.3 Montarea unității interioare

3.3.1 Pentru a instala unitatea interioară

- 1 Ridicați unitatea interioară de pe palet și plasați-o pe podea. Consultați "[2.1.2 Pentru a manevra unitatea interioară](#)" [p. 5].
- 2 Racordați furtunul de evacuare la scurgere. Consultați "[3.3.2 Pentru a racorda furtunul de evacuare la scurgere](#)" [p. 10].
- 3 Glisați unitatea în poziție.
- 4 Reglați înălțimea celor 4 picioare de echilibrare a cadrului exterior pentru a compensa neregularitățile podelei. Abaterea maximă permisă este de 1°.

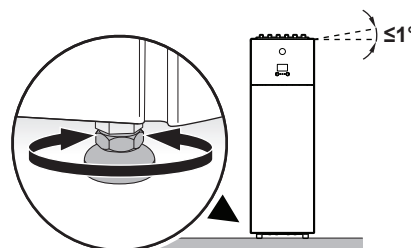

4 Instalarea conductelor



NOTIFICARE

NU înclinați unitatea spre înainte:

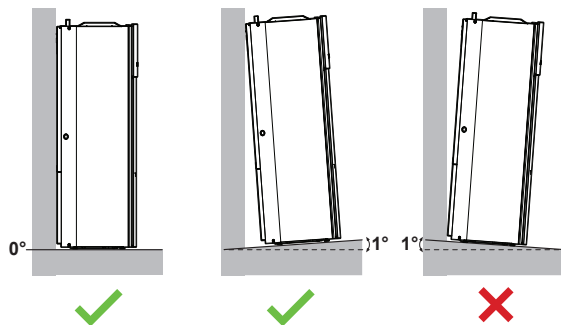

NOTIFICARE

Pentru a evita deteriorarea structurii unității, mutați unitatea NUMAI atunci când picioarele de echilibrare sunt în poziția cea mai de jos.



NOTIFICARE

Pentru a reduce cât mai mult zgomotul, verificați cu atenție să nu existe distanță între cadrul de la bază și podea.

3.3.2 Pentru a racorda furtunul de evacuare la scurgere

În interiorul unității se poate forma condens în timpul operațiunii de răcire sau la temperaturi scăzute ale buclei centrale de apă. Tava de evacuare superioară și tava de evacuare a încălzitorului de rezervă sunt racordate la un furtun de evacuare din unitate. Trebuie să racordați furtunul de evacuare la o scurgere corespunzătoare, conform legislației în vigoare. Dirijați furtunul de evacuare prin panoul din spate, spre partea dreaptă a unității.

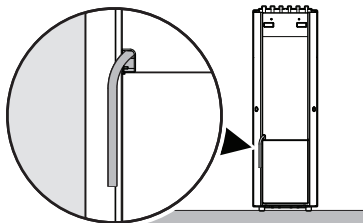

4 Instalarea conductelor

4.1 Pregătirea tubulaturii



AVERTIZARE

Este responsabilitatea instalatorului să se asigure că toate conductele procurate la fața locului sunt compatibile cu lichidul antigel folosit în circuitul buclei centrale de apă. NU folosiți conducte acoperite cu Zn, deoarece aceasta poate duce la coroziune excesivă.



NOTIFICARE

În cazul conductelor de plastic, asigurați-vă că acestea rezistă la difuzia oxigenului conform DIN 4726. Difuzia oxigenului în conducte poate duce la corodarea excesivă.

4.1.1 Pentru a verifica volumul de apă și debitul circuitului de încălzire a spațiului și ale circuitului buclei centrale de apă

Volumul minim de apă

Verificați dacă volumul total de apă per circuit din instalație este de minimum 20 de litri, FĂRĂ a include volumul intern de apă al unității interioare.



INFORMAȚIE

Dacă se poate garanta o sarcină minimă la încălzire de 1 kW și setarea [4.B] Încălzire/răcire spațiu > Depășire (prezentarea generală a reglajelor locale [9-04]) este de 4°C, volumul minim de apă se poate reduce la 10 litri.



INFORMAȚIE

În procesele critice sau în încăperile cu sarcină termică ridicată, ar putea fi necesară apă suplimentară.



NOTIFICARE

Când recircularea din fiecare buclă de încălzire/răcire a spațiului este controlată de ventile comandate de la distanță, este important ca volumul minim de apă să fie menținut chiar dacă toate ventilele sunt închise.

Debitul minim

Debitul minim necesar	
Funcționarea pompei de căldură	Nu există un debit minim necesar
Funcționarea în modul de răcire	10 l/min.
Funcționarea încălzitorului de rezervă	Nu există un debit minim necesar în timpul încălzirii



INFORMAȚIE

Debitul circuitului buclei centrale de apă poate varia până la 10% ca urmare a toleranței ventilului de control independent de presiune (PICV).

4.2 Conectarea conductelor pentru bucla centrală de apă



NOTIFICARE

Ventilul integrat al buclei centrale de apă este un ventil de control independent de presiune (PICV) care reglează debitul pentru circuitul buclei centrale de apă. Pentru a garanta funcționarea corectă a unității, asigurați-vă că unitatea cel mai puțin favorizată (cea mai îndepărtată de pompa centrală) are disponibilă o presiune diferențială de minimum 33 kPa. Presiunea diferențială maximă admisă este de 400 kPa.

4.2.1 Pentru a conecta conductele pentru bucla centrală de apă



NOTIFICARE

NU folosiți forță excesivă atunci când conectați tubulatura de teren și asigurați-vă că aceasta este aliniată corect. Deformarea tubulaturii poate cauza defectarea unității.

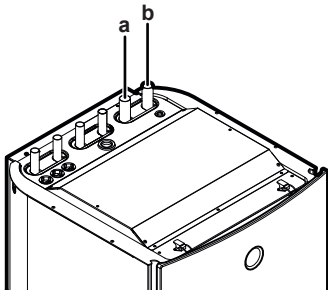

a IEȘIRE circuit buclă centrală de apă (Ø28 mm)
b INTRARE circuit buclă centrală de apă (Ø28 mm)



NOTIFICARE

Pentru a simplifica deservirea și întreținerea, vă recomandăm să instalați ventilele de închidere cât mai aproape de admisia și evacuarea unității.

Exemplu de aranjare a conductelor

Următoarea diagramă este o aranjare propusă a conductelor interioare dintre bucla centrală de apă și unitate.

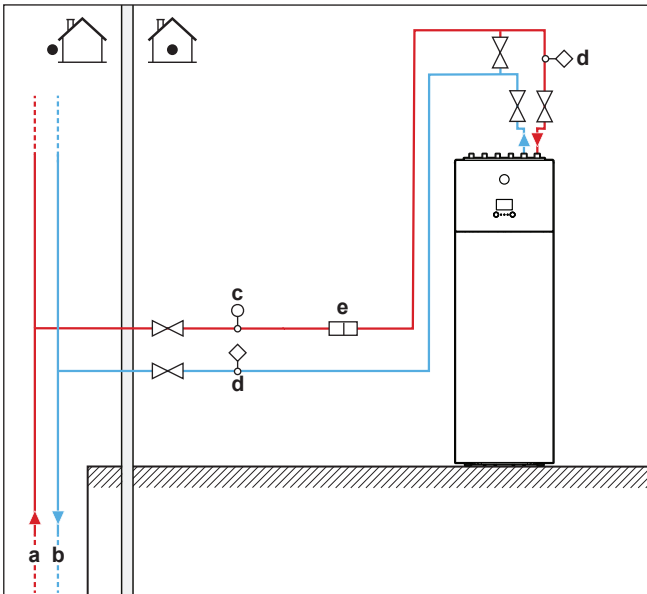

a INTRARE circuit pentru bucla centrală de apă
b IEȘIRE circuit pentru bucla centrală de apă
c Manometru
d Ventil de purjare a aerului
e Filtru



NOTIFICARE

Bucla centrală de apă **TREBUIE** să aibă un vas de destindere și un ventil de siguranță cu o presiune nominală de maximum 16 bari. Specificațiile și locația exactă depind de modul de proiectare a întregului sistem.

4.2.2 Pentru a umple conductele circuitului buclei centrală de apă



AVERTIZARE

Înainte, în timpul și după umplere verificați cu atenție dacă circuitul buclei centrale de apă are scurgeri.



INFORMAȚIE

Materialele utilizate la circuitul buclei centrale de apă al unității sunt rezistente din punct de vedere chimic la următoarele antigeliuri:

- 40% propilen glicol
- 35% etilen glicol



NOTIFICARE

NU folosiți următoarele substanțe în circuitul buclei centrale de apă sau în inhibitorii de glicol. Acestea pot dăuna componentei EPDM a ventilului de control independent de presiune (PICV).

- Acizi
- Lubrifianți
- Uleiuri
- Produse care conțin clor sau fluor
- Alcoolii
- Produse petroliere
- Solvenți
- Lacuri



NOTIFICARE

Un set de umplere procurat la fața locului este posibil să nu includă un filtru care protejează componentele din circuitul buclei centrale de apă. În acest caz, este responsabilitatea instalatorului să instaleze un filtru pe partea cu bucla centrală de apă a sistemului.



AVERTIZARE

Temperatura lichidului care trece prin evaporator poate deveni negativă. Acesta **TREBUIE** protejat împotriva înghețului. Pentru informații suplimentare, consultați setarea [A-04] în "6.4.4 Temperatura de îngheț a buclei centrale de apă" [p 35].

4.2.3 Pentru a izola conductele pentru bucla centrală de apă

Tubulatura din întregul circuit al buclei centrale de apă **TREBUIE** izolată pentru a preveni reducerea capacității de încălzire.

Luăți în considerare faptul că tubulatura circuitului buclei centrale de apă din casă poate/va produce condens. Luăți măsuri pentru izolarea corespunzătoare a acestor țevi.

4.3 Conectarea țevilor de apă

4.3.1 Pentru a conecta țevile de apă



NOTIFICARE

NU folosiți forță excesivă atunci când conectați tubulatura de teren și asigurați-vă că aceasta este aliniată corect. Deformarea tubulaturii poate cauza defectarea unității.

- 1 Instalați ventilul de închidere cu filtru integrat (livrat ca accesoriu) la intrarea apei pentru încălzirea/răcirea spațiului.
- 2 Conectați conducta de INTRARE pentru încălzirea/răcirea spațiului la ventilul de închidere și conducta de IEȘIRE pentru încălzirea/răcirea spațiului la unitate.
- 3 Racordați conductele de INTRARE și IEȘIRE a apei calde menajere la unitatea interioară.

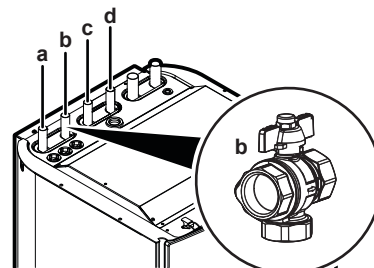

a IEȘIRE apă încălzire/răcire spațiu (Ø22 mm)

5 Instalarea componentelor electrice

- b INTRARE apă încălzire/răcire spațiu (Ø22 mm) și ventil de închidere cu filtru integrat (accesoriu)
- c Apă caldă menajeră: IEȘIRE apă caldă (Ø22 mm)
- d Apă caldă menajeră: INTRARE apă rece (Ø22 mm)

NOTIFICARE

Vă recomandăm să instalați ventile de închidere pentru racordurile INTRĂRII apei reci și IEȘIRII apei calde. Ventilele de închidere se instalează la fața locului.

NOTIFICARE

Despre ventilul de închidere cu filtru încorporat (livrat ca accesoriu):

- Instalarea ventilului la admisia apei este obligatorie.
- Țineți cont de direcția debitului pentru ventil.

NOTIFICARE

Vas de destindere. Un vas de destindere (procurare la fața locului) TREBUIE instalat pe conducta de intrare, înaintea pompei de apă, la cel mult 10 m de unitate.

NOTIFICARE

Montați ventile de purjare a aerului în toate punctele locale înalte.

NOTIFICARE

Pe racordul de intrare a apei reci menajere trebuie să instalați o supapă de siguranță (procurată la fața locului) cu o presiune de deschidere de maximum 10 bari (=1 MPa), în conformitate cu legislația în vigoare.

4.3.2 Pentru a conecta țevile de recirculare

Condiție prealabilă: Este necesar numai dacă aveți nevoie de recirculare în instalație.

- 1 Îndepărtați panoul superior de pe unitate, consultați "3.2.1 Pentru a deschide unitatea interioară" [p 6].
- 2 Tăiați garnitura de cauciuc din partea de sus a unității și scoateți opritorul. Conectorul de recirculare este situat sub conducta de evacuare a apei pentru încălzirea/răcirea spațiului.
- 3 Treceți tubulatura de recirculare prin garnitură și conectați-o la racordul de recirculare.

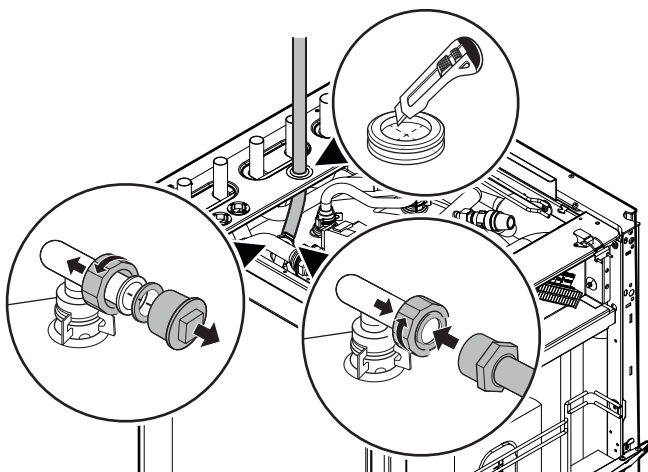

- 4 Puneți la loc panoul superior.

4.3.3 Pentru a umple circuitul de încălzire a spațiului

Pentru a umple circuitul de încălzire a spațiului, utilizați un set de umplere procurat la fața locului. Asigurați-vă că respectați legislația în vigoare.

NOTIFICARE

- Aerul din circuitul de apă poate cauza funcționarea defectuoasă a încălzitorului de rezervă. În timpul umplerii, este posibil să nu se poată scoate tot aerul din circuit. Aerul rămas va fi îndepărtat prin ventilele automate de purjare a aerului în timpul primelor ore de funcționare a sistemului. S-ar putea ca după aceasta să fie necesară o umplere suplimentară cu apă.
- Pentru a purja sistemul, utilizați funcția specială descrisă în capitolul "7 Darea în exploatare" [p 37]. Această funcție se va utiliza pentru a purja serpentina schimbătorului de căldură de la rezervorul apei calde menajere.

4.3.4 Pentru a umple rezervorul de apă caldă menajeră

- 1 Deschideți, pe rând, fiecare robinet de apă caldă pentru a purja aerul din circuitul tubulaturii.
- 2 Deschideți supapa de alimentare cu apă rece.
- 3 Închideți toate robinetele de apă după purjarea totală a aerului.
- 4 Verificați dacă există scurgeri de apă.
- 5 Acționați manual supapa de siguranță instalată la fața locului pentru a asigura debitul liber al apei prin conducta de evacuare.

4.3.5 Pentru a verifica dacă există scurgeri de apă

Înainte de a izola conductele de apă, este important să detectați scurgerile de apă, în special scurgerile mici. Scurgerile mici pot fi ușor de ratat, dar pot cauza deteriorarea unității și a zonelor din împrejurime pe o perioadă mai lungă.

NOTIFICARE

După instalarea conductelor de apă, verificați toate conexiunile pentru a detecta orice scurgeri.

4.3.6 Pentru a izola țevile de apă

Tubulatura din întregul circuit de apă TREBUIE izolată pentru a preveni reducerea capacității de încălzire.

Luați în considerare faptul că la nivelul tubulaturii de încălzire a spațiului se poate forma condens în timpul operațiunii de răcire. Luați măsuri pentru izolarea corespunzătoare a acestor țevi.

5 Instalarea componentelor electrice

PERICOL: RISC DE ELECTROCUTARE

AVERTIZARE

Utilizați ÎNTOTDEAUNA cablu multicolor pentru cablurile de alimentare electrică.

ATENȚIE

NU împingeți și nu așezați cablurile de lungime redundantă în unitate.

NOTIFICARE

Distanța între cablurile de înaltă și joasă tensiune trebuie să fie de cel puțin 50 mm.

5.1 Despre conformitatea electrică

Pentru modelele EWSAH/X06(U)DA9W, următoarea afirmație...

Echipament conform cu EN/IEC 61000-3-12 (Standard tehnic european/internațional care stabilește limitele pentru curenții armonici produși de echipamentele conectate la sistemele publice de joasă tensiune cu curent de intrare >16 A și ≤75 A pe fază).



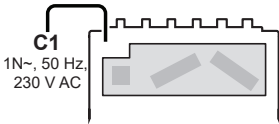
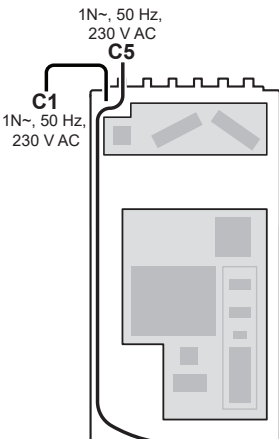



...este valabilă în următoarele cazuri:

#	Alimentare cu energie electrică ^(a)	Funcționare ^(b)
1	Alimentare cu energie electrică combinată (1N~, 50 Hz, 230 V AC) 	Normal sau de urgență
2	Alimentare cu energie electrică împărțită (2x(1N~, 50 Hz, 230 V AC)) 	Urgență









- (a) Pentru detalii despre C1 și C5, consultați "5.3 Pentru a conecta rețeaua de alimentare principală" [14].
- (b) **Funcționare normală:** încălzitor de rezervă=maximum 3 kW
Funcționare de urgență: încălzitor de rezervă=maximum 6 kW

5.2 Prezentarea generală a conexiunilor electrice pentru actuatorii externi și interni

Element	Descriere
Alimentare cu energie electrică	Consultați "5.3 Pentru a conecta rețeaua de alimentare principală" [14].
Senzor exterior la distanță	Consultați "5.4 Pentru a conecta senzorul exterior la distanță" [17].
Ventil de închidere	Consultați "5.5 Pentru a conecta ventilul de închidere" [18].
Contor de electricitate	Consultați "5.6 Pentru a conecta contoarele de electricitate" [18].
Pompă de apă caldă menajeră	Consultați "5.7 Pentru a conecta pompa de apă caldă menajeră" [19].
Ieșire alarmă	Consultați "5.8 Pentru a conecta ieșirea alarmei" [19].
Comandă pentru operațiunea de răcire/încălzire a spațiului	Consultați "5.9 Pentru a conecta ieșirea PORNIRE/OPRIRE pentru răcirea/încălzirea spațiului" [20].

Element	Descriere
Comutare la comanda sursei de încălzire externă	Consultați "5.10 Pentru a conecta schimbătorul la sursa de căldură externă" [21].
Intrări digitale pentru consumul de energie	Consultați "5.11 Pentru a conecta intrările digitale ale consumului de energie" [21].
Termostat de siguranță	Consultați "5.12 Pentru a conecta termostatul de siguranță (contact normal închis)" [22].
Presostat de presiune joasă pe bucla centrală de apă	Consultați "5.13 Pentru a conecta presostatul de presiune joasă pe partea buclei centrale de apă" [22].
Termostat pentru răcire pasivă	Consultați "5.14 Pentru a conecta termostatul pentru răcire pasivă" [23].
Conexiuni pentru adaptorul LAN	Consultați "5.15 Adaptor LAN" [24].
Termostat de încăpere (prin cablu sau wireless)	<p> Consultați:</p> <ul style="list-style-type: none"> Manualul de instalare pentru termostatul de încăpere (prin cablu sau wireless) Broșură cu anexe pentru echipamentul opțional <p> Fire pentru termostatul de încăpere prin cablu: (3 pentru funcționare în modul de răcire/încălzire; 2 operațiunea numai de încălzire)×0,75 mm²</p> <p>Fire pentru termostatul de încăpere wireless: (5 pentru funcționare în modul de răcire/încălzire; 4 pentru operațiunea numai de încălzire)×0,75 mm²</p> <p>Curent maxim de regim: 100 mA</p> <p> Pentru zona principală:</p> <ul style="list-style-type: none"> [2.9] Control [2.A] Tip termostat <p>Pentru zona suplimentară:</p> <ul style="list-style-type: none"> [3.A] Tip termostat [3.9] (numai citire) Control
Convecteur pentru pompa de căldură	<p> Consultați:</p> <ul style="list-style-type: none"> Manualul de instalare a convectoarelor pentru pompa de căldură Broșură cu anexe pentru echipamentul opțional <p> Fire: 4×0,75 mm²</p> <p>Curent maxim de regim: 100 mA</p> <p> Pentru zona principală:</p> <ul style="list-style-type: none"> [2.9] Control [2.A] Tip termostat <p>Pentru zona suplimentară:</p> <ul style="list-style-type: none"> [3.A] Tip termostat [3.9] (numai citire) Control

5 Instalarea componentelor electrice

Element	Descriere
Senzor de interior la distanță	 Consultați: <ul style="list-style-type: none"> Manualul de instalare a senzorului de interior la distanță Broșură cu anexe pentru echipamentul opțional
	 Fire: 2×0,75 mm ²
	 [9.B.1]=2 (Senzor extern=Încăpere) [1.7] Decalaj senzor încăpere
	 Senzori de curent  Fire: 3×2. Utilizați o parte a cablului (40 m) livrat ca accesoriu.  [9.9.1]=3 (Controlul consumului de energie=Senzor curent) [9.9.E] Decalaj senzor curent
Interfață pentru confort uman	 Consultați: <ul style="list-style-type: none"> Manualul de instalare și de exploatare a interfeței pentru confort uman Broșură cu anexe pentru echipamentul opțional
	 Fire: 2×(0,75~1,25 mm ²) Lungime maximă: 500 m
	 [2.9] Control [1.6] Decalaj senzor încăpere

5.3 Pentru a conecta rețeaua de alimentare principală

Folosiți una dintre următoarele configurații pentru a conecta sursa de alimentare cu energie electrică (pentru detalii despre C1~C5, consultați tabelul de mai jos):

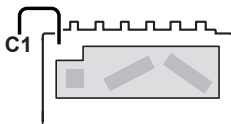
#	Poziționare	Deschideți unitatea ^(a)
1	Alimentare cu energie electrică combinată cu un singur cablu (=alimentare cu energie electrică combinată)  C1: Alimentare cu energie electrică pentru încălzitorul de rezervă și restul unității (1N~ sau 3N~)	Nu este necesar (conexiunea se realizează la cablul montat din fabrică în afara unității)

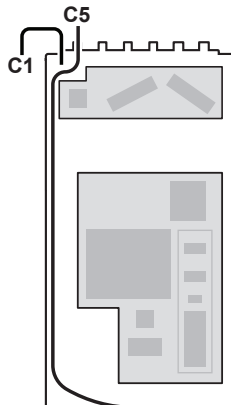
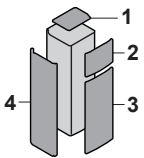
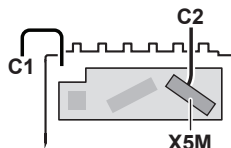
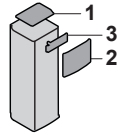
#	Poziționare	Deschideți unitatea ^(a)
2	Alimentare cu energie electrică combinată cu două cabluri (=alimentare cu energie electrică împărțită) Notă: Această soluție este necesară, de exemplu, pentru instalațiile din Germania.  C1: Alimentare cu energie electrică pentru încălzitorul de rezervă (1N~ sau 3N~) C5: Alimentare cu energie electrică pentru restul unității (1N~)	
3	Alimentare cu energie electrică combinată cu un singur cablu (=alimentare cu energie electrică combinată) + Alimentare cu energie electrică la tarif kWh preferențial fără alimentare cu energie electrică la tarif kWh normal separată ^(b)  C1: Alimentare cu energie electrică la tarif kWh preferențial (1N~ sau 3N~) C2: Contact de alimentare cu energie electrică la tarif kWh preferențial	

5 Instalarea componentelor electrice

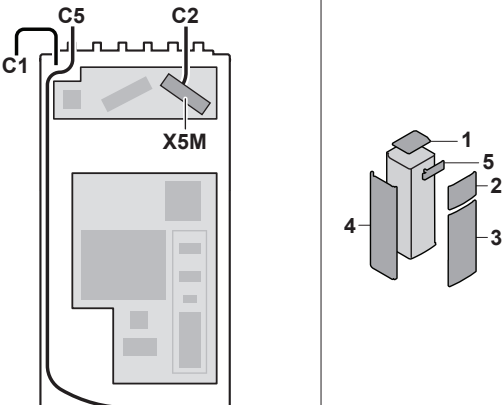
#	Poziționare	Deschideți unitatea ^(a)
4	<p>Alimentare cu energie electrică combinată cu două cabluri (=alimentare cu energie electrică împărțită)</p> <p style="text-align: center;">+</p> <p>Alimentare cu energie electrică la tarif kWh preferențial fără alimentare cu energie electrică la tarif kWh normal separată^(b)</p>  <p>C1: Alimentare cu energie electrică la tarif kWh preferențial pentru încălzitorul de rezervă (1N~ sau 3N~)</p> <p>C2: Contact de alimentare cu energie electrică la tarif kWh preferențial</p> <p>C5: Alimentare cu energie electrică la tarif kWh preferențial pentru restul unității (1N~)</p>	
5	<p>Alimentare cu energie electrică combinată cu un singur cablu (=alimentare cu energie electrică combinată)</p> <p style="text-align: center;">+</p> <p>Alimentare cu energie electrică la tarif kWh preferențial cu alimentare cu energie electrică la tarif kWh normal separată^(b)</p> <p style="text-align: center;">INTERZIS</p>	—

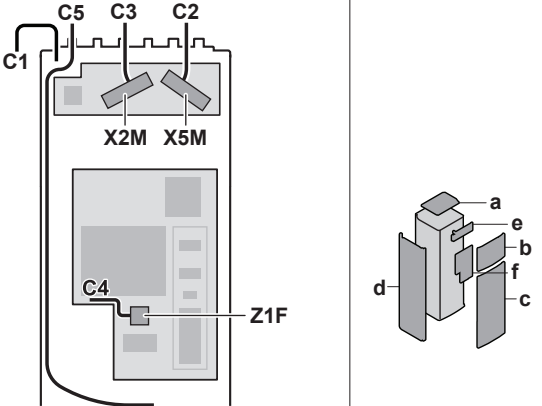
#	Poziționare	Deschideți unitatea ^(a)
6	<p>Alimentare cu energie electrică combinată cu două cabluri (=alimentare cu energie electrică împărțită)</p> <p style="text-align: center;">+</p> <p>Alimentare cu energie electrică la tarif kWh preferențial cu alimentare cu energie electrică la tarif kWh normal separată^(b)</p>  <p>C1: Alimentare cu energie electrică la tarif kWh normal pentru încălzitorul de rezervă (1N~ sau 3N~)</p> <p>C2: Contact de alimentare cu energie electrică la tarif kWh preferențial</p> <p>C3: Alimentare cu energie electrică la tarif kWh normal separată pentru modulul hidraulic (1N~)</p> <p>C4: Conectarea X11Y</p> <p>C5: Alimentare cu energie electrică la tarif kWh preferențial pentru compresor (1N~)</p>	

^(a) Consultați "3.2.1 Pentru a deschide unitatea interioară" [6].

^(b) Tipuri de alimentare cu energie electrică la tarif kWh preferențial:



INFORMAȚIE

Pentru unele tipuri de sisteme de alimentare cu energie electrică la tarif kWh preferențial este necesară o sursă de alimentare separată cu energie electrică la tarif kWh normal pentru unitatea interioară. Aceasta este necesară în următoarele cazuri:

- dacă sursa de alimentare pentru tarif kWh preferențial este întreruptă în timpul funcționării; SAU
- dacă nu este permis consumul de energie de către unitatea interioară de la sursa de alimentare pentru tarif kWh preferențial când este activă.

Detalii C1: Cablu pentru rețeaua de alimentare montat din fabrică



Fire: 3N+GND SAU 1N+GND

Curent maxim de regim: consultați placa de identificare de pe unitate.

Conectați cablul pentru rețeaua de alimentare montat din fabrică la o sursă de alimentare cu energie electrică 1N~ sau 3N~.

5 Instalarea componentelor electrice

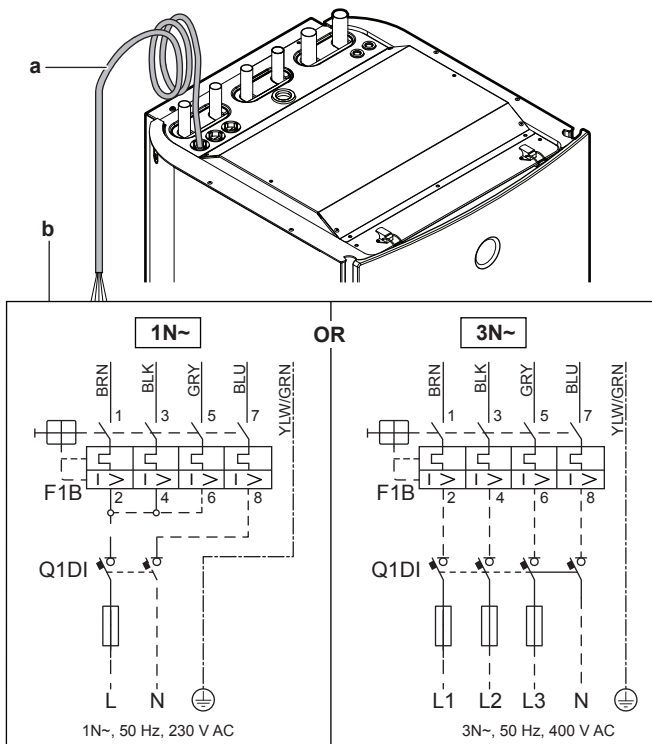

- a** Cablu pentru rețeaua de alimentare montat din fabrică
b Cablaj de legătură
- F1B** Siguranță de supracurent (procurare la fața locului).
 Siguranță recomandată pentru 1N~: 4 poli, 32 A, curbă C. Siguranță recomandată pentru 3N~: 4 poli, 16 A, curbă C.
- Q1DI** Disjunctor pentru scurgerea la pământ (procurare la fața locului)

Detalii C2: Contact de alimentare cu energie electrică la tarif kWh preferențial

Fire: 2x(0,75~1,25 mm²)
 Lungime maximă: 50 m.

Contact de alimentare cu energie electrică la tarif kWh preferențial: detectare 16 V c.c. (tensiune furnizată de placa cu circuite imprimate). Contactul fără tensiune va asigura sarcina minimă valabilă de 15 V c.c., 10 mA.

Conectați contactul de alimentare cu energie electrică la tarif kWh preferențial (S1S) după cum urmează.

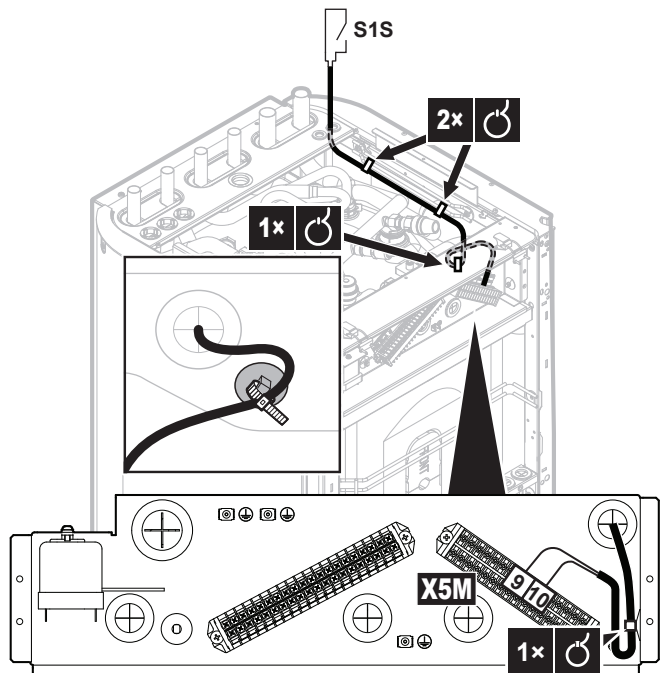

INFORMAȚIE

Contactul rețelei de alimentare cu tarif kWh preferențial este conectat la aceleași borne (X5M/9+10) ca și termostatul de siguranță. Prin urmare, instalația poate avea NUMAI rețea de alimentare cu tarif kWh preferențial SAU termostat de siguranță.

Detalii C3: Alimentare cu energie electrică la tarif kWh normal separată

Fire: 1N+GND
 Curent maxim de regim: 6,3 A

Conectați alimentarea cu energie electrică la tarif kWh normal separată după cum urmează:

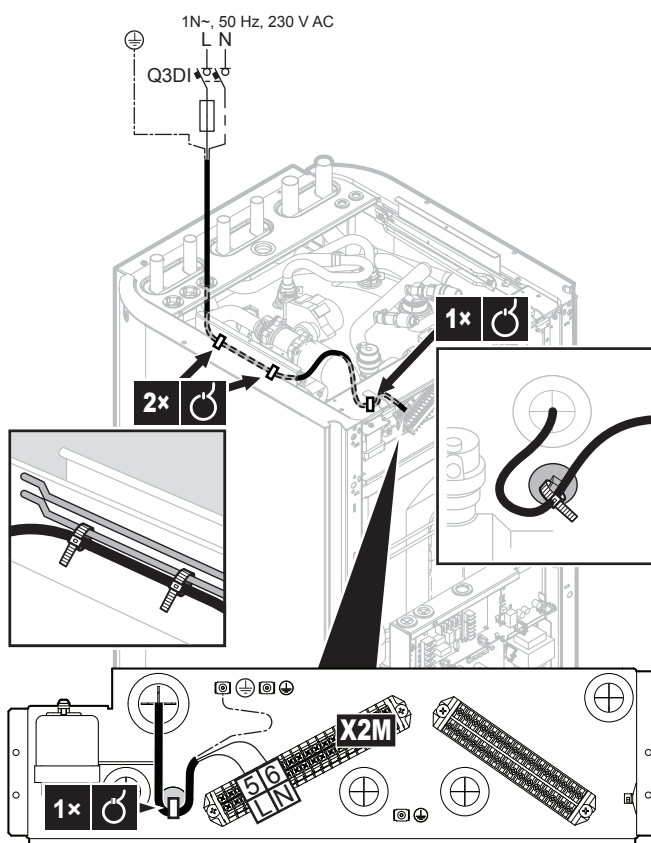

Detalii C4: Conectarea X11Y

Cabluri montate din fabrică.

Deconectați X11Y de la X11YA și conectați la X11YB.

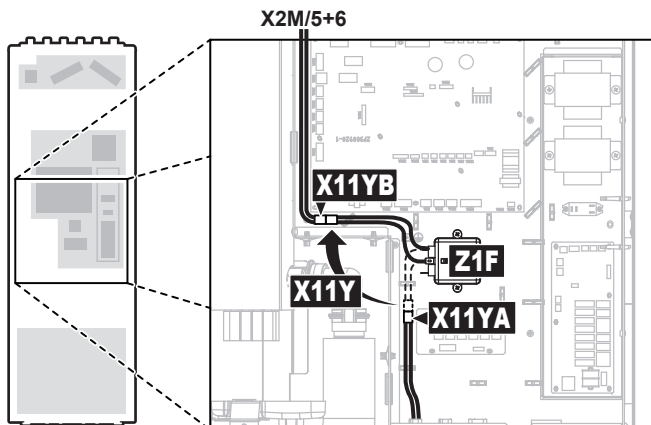

Detalii C5: Set opțional EKGSPWCAB

Instalați setul opțional EKGSPWCAB (=cablu de alimentare pentru alimentare cu energie electrică împărțită). Pentru instrucțiunile de instalare, consultați manualul de instalare a setului opțional.

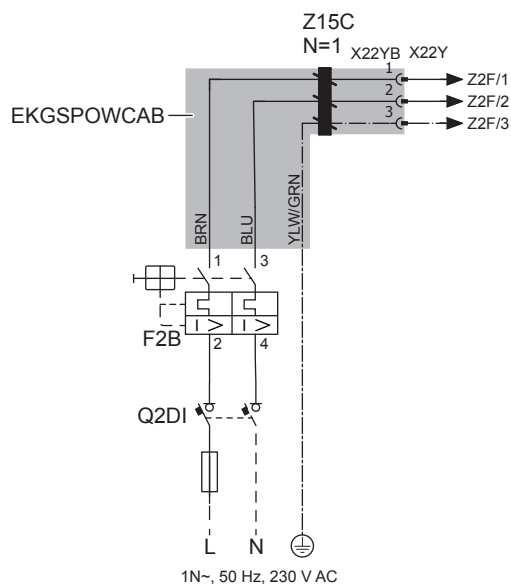

F2B Siguranță de supracurent (procurare la fața locului).
Siguranță recomandată: 2 - poli, 16 A, curbă C.

Q2DI Disjuncteur pentru scurgerea la pământ (procurare la fața locului)

Configurație pentru sursa de alimentare cu energie electrică

- [9.3] Încălzitor de rezervă
- [9.8] Rețea de alimentare cu tarife diferențiate

5.4 Pentru a conecta senzorul exterior la distanță

Senzorul exterior la distanță (furnizat ca accesoriu) măsoară temperatura ambientă exterioară.

INFORMAȚIE

Dacă temperatura apei la ieșire dorită depinde de vreme, este importantă măsurarea temperaturii exterioare pe durată nelimitată.

Senzor exterior la distanță+cablu (40 m) livrate ca accesoriu

[9.B.2] Decalaj senzor amb. ext. (=prezentarea generală a reglajelor locale [2-0B])

[9.B.3] Timp mediu (=prezentarea generală a reglajelor locale [1-0A])

- 1 Conectați cablul senzorului de temperatură extern la unitatea interioară.

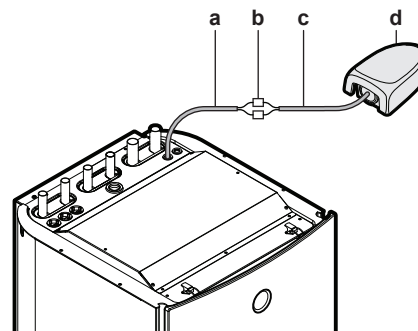

- a Cablu montat din fabrică
- b Conectori de îmbinare (procurare la fața locului)
- c Cablu (40 m) pentru senzor exterior la distanță (livrat ca accesoriu)
- d Senzor exterior la distanță (livrat ca accesoriu)

- 2 Fixați cablul cu coliere de cablu pe suporturile destinate colierele de cabluri.

5 Instalarea componentelor electrice

- 3 Instalați senzorul exterior la distanță în exterior, conform descrierii din manualul de instalare a senzorului (livrat ca accesoriu).

5.4.1 Pentru a modifica setările dacă senzorul exterior la distanță nu poate fi instalat corect

NOTIFICARE

Se recomandă ÎNTOTDEAUNA instalarea și conectarea senzorului ambiental. Dacă acest lucru nu este posibil și NU conectați senzorul la unitate, pe afișajul unității va apărea eroarea H9-00.

Dacă nu puteți instala senzorul la distanță în exterior, parcurgeți următorii pași.



- 1 Instalați senzorul ambiental în camera tehnică.
- 2 Schimbați modul pentru valoarea de referință de la După vreme la Fixat. Pentru informații suplimentare, consultați "6.3.4 Folosirea curbelor în funcție de vreme" [p. 33].
- 3 De asemenea, reglați următoarele setări.

#	Cod	Descriere
[4.3.1]	[4-02]	Temperatura de decuplare a încălzirii spațiului (intervalul de funcționare pentru încălzirea spațiului)
[4.3.2]	[F-01]	Temperatura de decuplare a răcirii spațiului (intervalul de funcționare pentru răcirea spațiului)
[9.3.6]	[5-00]	Echilibru (funcționare cu încălzitor de rezervă)
[9.3.7]	[5-01]	Temperatura de echilibru (funcționare cu încălzitor de rezervă)
[1.4.1]	[2-06]	Anti-îngheț Activare
[9.C.3]	[C-03]	Temperatură (exploatare bivalentă)
[9.6.2]	[5-03]	Temperatură prioritate (echilibrare între încălzirea spațiului și apa caldă menajeră)

5.5 Pentru a conecta ventilul de închidere

INFORMAȚIE

Exemplu de utilizare a ventilului de închidere. În cazul în care există o singură zonă TAI și o combinație de încălzitoare prin pardoseală și convectoare cu pompă de căldură, instalați un ventil de închidere înainte de încălzirea prin pardoseală pentru a preveni apariția condensului pe pardoseală în timpul operațiunii de răcire.

	Fire: 2x0,75 mm ²
	Curent maxim de regim: 100 mA
	230 V c.a. furnizată de placa cu circuite imprimate
	[2.D] Ventil de închidere

- 1 Deschideți următoarele (consultați "3.2.1 Pentru a deschide unitatea interioară" [p. 6]):

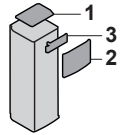
1	Panou superior	
2	Panoul de interfață cu utilizatorul	
3	Capac cutie de distribuție pentru instalator	

- 2 Conectați cablul de control al ventilului la bornele corespunzătoare, ca în ilustrația de mai jos.

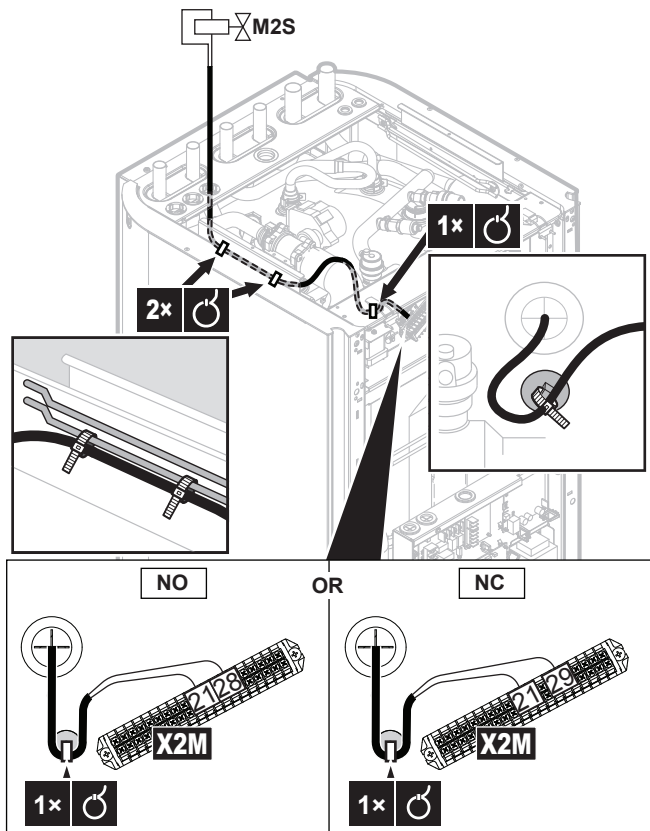

NOTIFICARE

Cablajul este diferit pentru un ventil NC (normal închis) și un ventil NO (normal deschis).



- 3 Fixați cablul cu bride de cablu pe suporturile destinate bridelor de cabluri.

5.6 Pentru a conecta contoarele de electricitate

	Fire: 2 (per metru) x 0,75 mm ²
	Contoare de electricitate: detectare impuls 12 V c.c. (tensiune furnizată de placa cu circuite imprimate)
	[9.A] Măsurare energie

INFORMAȚIE

În cazul unui contor electric cu ieșire prin tranzistori, verificați polaritatea. Polul pozitiv TREBUIE conectat la X5M/6 și X5M/4; polul negativ la X5M/5 și X5M/3.

- 1 Deschideți următoarele (consultați "3.2.1 Pentru a deschide unitatea interioară" [p. 6]):

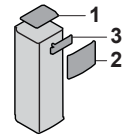
1	Panou superior	
2	Panoul de interfață cu utilizatorul	
3	Capac cutie de distribuție pentru instalator	

- 2 Conectați cablul contoarelor de electricitate la bornele corespunzătoare, ca în ilustrația de mai jos.

5 Instalarea componentelor electrice

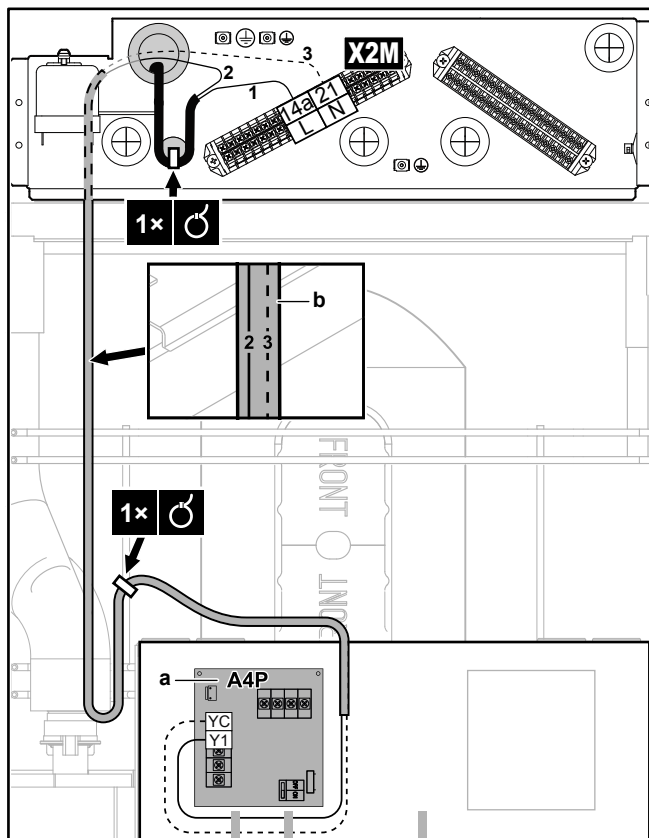
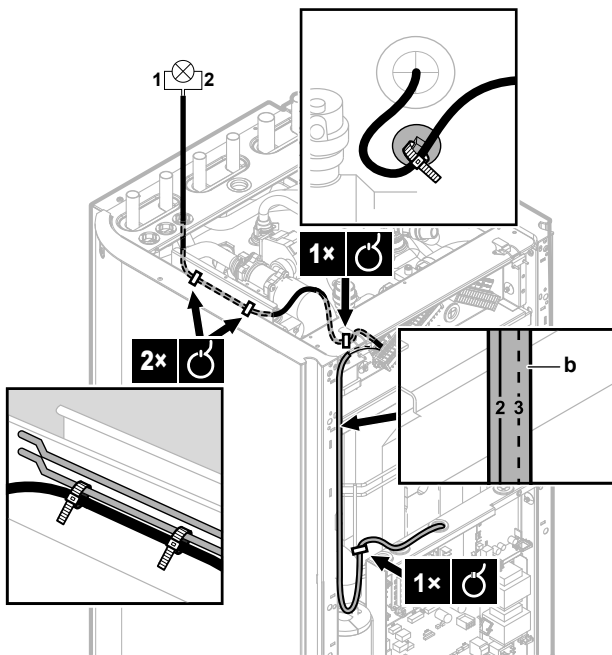

3 Fixați cablul cu coliere de cablu pe suporturile destinate colierele de cabluri.

5.9 Pentru a conecta ieșirea PORNIRE/OPRIRE pentru răcirea/încălzirea spațiului

	Fire: (2+1)×0,75 mm ²
	Sarcină maximă: 3,5 A, 250 V AC
	—

1 Deschideți următoarele (consultați "3.2.1 Pentru a deschide unitatea interioară" ▶ 6):

1	Panou superior	
2	Panoul de interfață cu utilizatorul	
3	Panou frontal	
4	Capac cutie de distribuție pentru instalator	
5	Capac cutie de distribuție principală	

2 Conectați cablul de ieșire a alarmei la bornele corespunzătoare, ca în ilustrația de mai jos. Asigurați-vă că introduceți firele 2 și 3 dintre cutia de distribuție pentru instalator și cutia de distribuție principală într-un manșon pentru cabluri (procurare la fața locului), ca să fie dublu izolate.

	1+2	Fire conectate la ieșirea alarmei
	3	Fir ditre cutia de distribuție pentru instalator și cutia de distribuție principală
	a	Trebuie să se instaleze EKR1HBAA.
	b	Manșon pentru cabluri (procurare la fața locului)

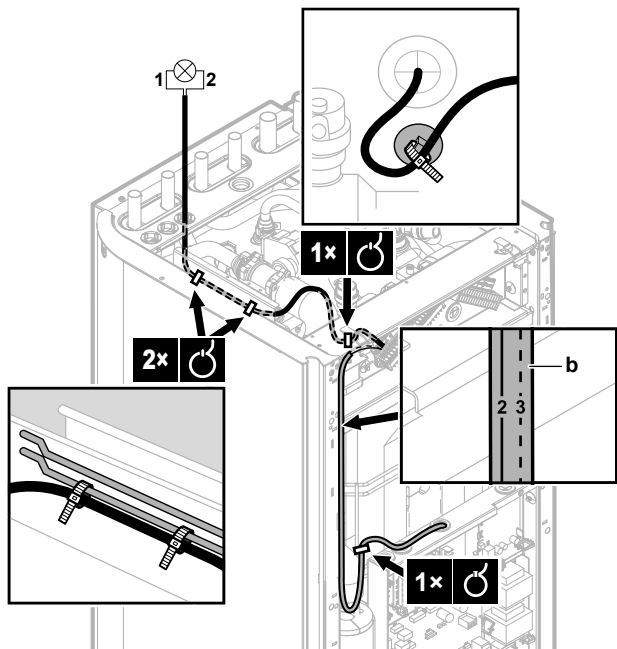

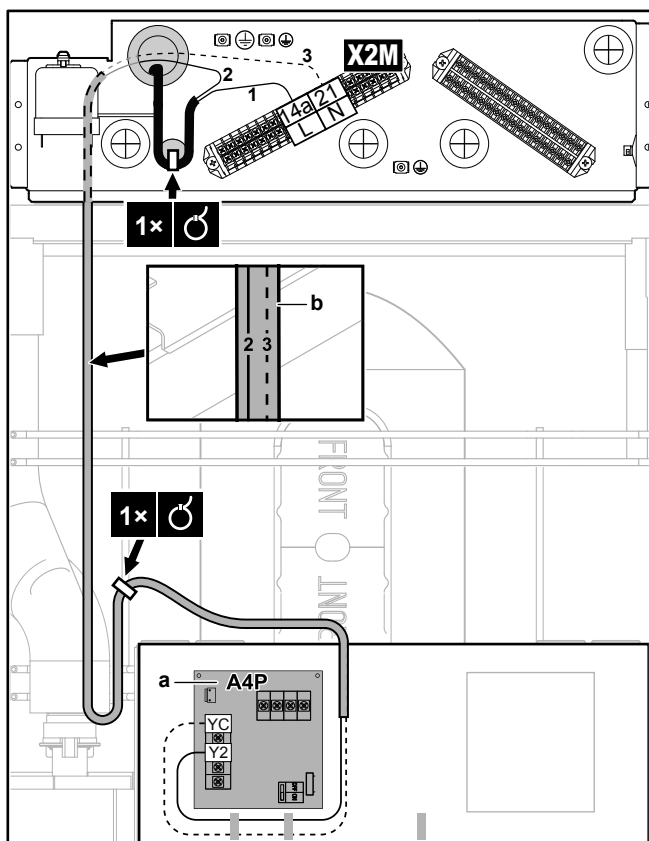

3 Fixați cablul cu coliere de cablu pe suporturile destinate colierele de cabluri.

5.10 Pentru a conecta schimbătorul la sursa de căldură externă

i INFORMAȚIE

Funcționarea bivalentă este posibilă numai pentru 1 zonă de temperatură a apei la ieșire cu:

- comandă cu termostat de încăpere, SAU
- comandă cu termostat de încăpere extern.

	Fire: 2x0,75 mm ²
	Sarcină maximă: 0,3 A, 250 V c.a.
	Sarcină minimă: 20 mA, 5 V c.c.
	[9.C] Bivalent

1 Deschideți următoarele (consultați "3.2.1 Pentru a deschide unitatea interioară" ▶ 6):

1	Panou superior	
2	Panoul de interfață cu utilizatorul	
3	Panou frontal	
4	Capac cutie de distribuție principală	

2 Conectați cablul schimbătorului la sursa de căldură externă la bornele corespunzătoare, ca în ilustrația de mai jos.

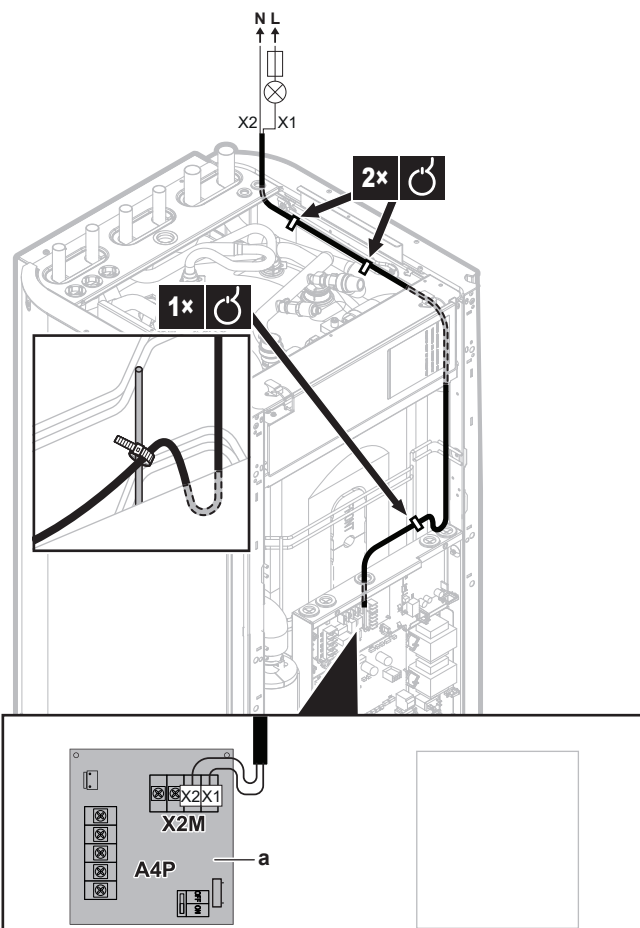

a Trebuie să se instaleze EKR1HBAA.

3 Fixați cablul cu bride de cablu pe suporturile destinate bridelor de cabluri.

5.11 Pentru a conecta intrările digitale ale consumului de energie

	Fire: 2 (per semnal intrare) x 0,75 mm ²
	Intrări digitale pentru limitarea puterii: detectare 12 V c.c./12 mA (tensiune furnizată de placa cu circuite imprimate)
	[9.9] Controlul consumului de energie.

1 Deschideți următoarele (consultați "3.2.1 Pentru a deschide unitatea interioară" ▶ 6):

1	Panou superior	
2	Panoul de interfață cu utilizatorul	
3	Panou frontal	
4	Capac cutie de distribuție principală	

2 Conectați cablul intrărilor digitale ale consumului de energie la bornele corespunzătoare, ca în ilustrația de mai jos.

5 Instalarea componentelor electrice

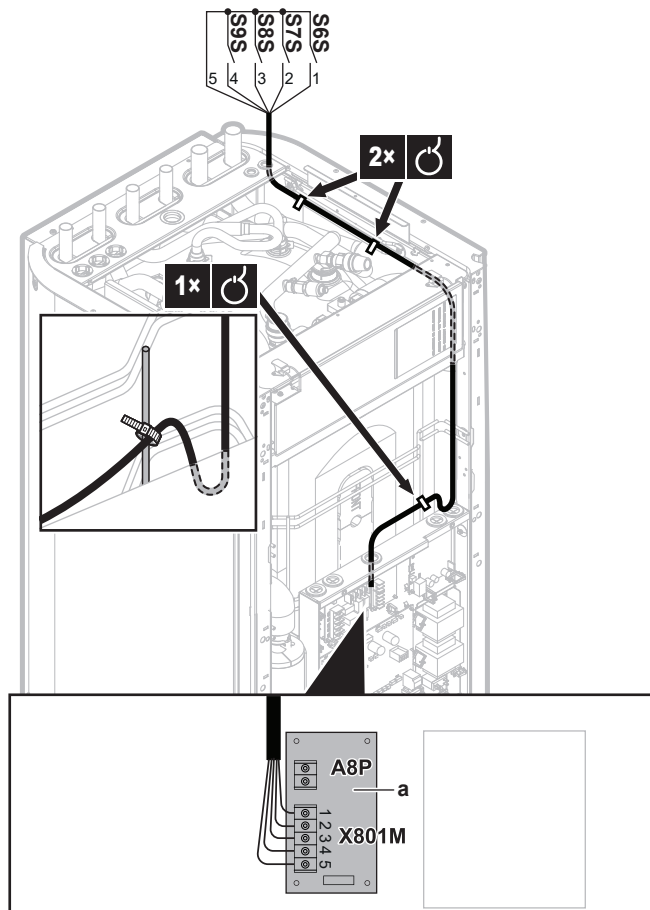

a Trebuie să se instaleze EKR1AHTA.

- 3 Fixați cablul cu bride de cablu pe suporturile destinate bridelor de cabluri.

5.12 Pentru a conecta termostatul de siguranță (contact normal închis)

	Fire: 2x0,75 mm ²
	Contact termostată de siguranță: detectare 16 V c.c. (tensiune furnizată de placa cu circuite imprimate)
	[9.8.1]=3 (Rețea de alimentare cu tarife diferențiate=Termostată de siguranță)

- 1 Deschideți următoarele (consultați "3.2.1 Pentru a deschide unitatea interioară" ▶ 6):

1	Panou superior	
2	Panoul de interfață cu utilizatorul	
3	Capac cutie de distribuție pentru instalator	

- 2 Conectați cablul termostatăului de siguranță (normal închis) la bornele corespunzătoare, ca în ilustrația de mai jos.

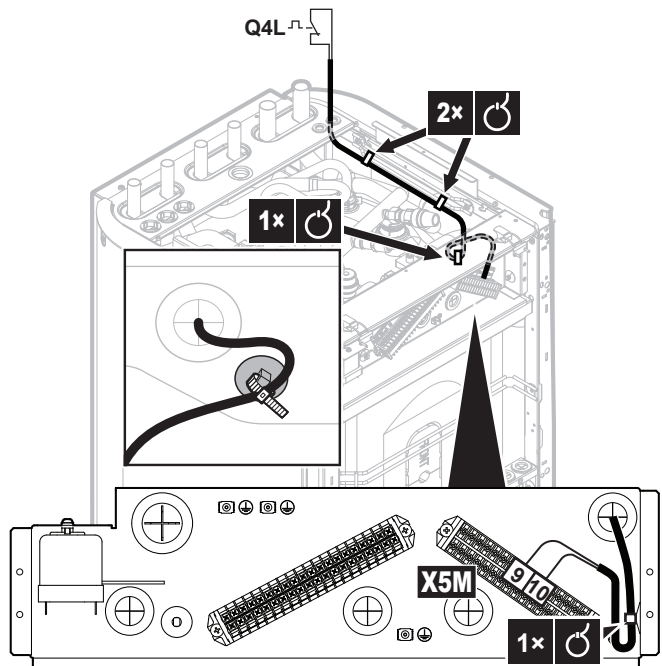

- 3 Fixați cablul cu bride de cablu pe suporturile destinate bridelor de cabluri.

! NOTIFICARE

Asigurați-vă că selectați și instalați termostatăul de siguranță conform legislației în vigoare.

În orice caz, pentru a preveni decuplarea inutilă a termostatăului de siguranță, recomandăm următoarele:

- Termostatăul de siguranță să poată fi resetat în mod automat.
- Termostatăul de siguranță să aibă un raport maxim al variației de temperatură de 2°C/min.
- Să existe o distanță minimă de 2 m între termostatăul de siguranță și ventilul cu 3 căi.

i INFORMAȚIE

ÎNTOTDEAUNA configurați termostatăul de siguranță după instalare. Fără configurare, unitatea va ignora contactul termostatăului de siguranță.

i INFORMAȚIE

Contactul rețelei de alimentare cu tarif kWh preferențial este conectat la aceleași borne (X5M/9+10) ca și termostatăul de siguranță. Prin urmare, instalația poate avea NUMAI rețea de alimentare cu tarif kWh preferențial SAU termostată de siguranță.

5.13 Pentru a conecta presostatăul de presiune joasă pe partea buclei centrale de apă

În funcție de legislația în vigoare, probabil va trebui să instalați un presostată de presiune joasă (procurare la fața locului) pe partea buclei centrale de apă.

! NOTIFICARE

Mecanic. Vă recomandăm să folosiți un presostată mecanic de presiune joasă pentru circuitul buclei centrale de apă. Dacă se folosește un presostată de presiune joasă electric, curenții capacitivi pot perturba funcționarea comutatorului de debit, provocând o eroare a unității.



NOTIFICARE

Înainte de deconectare. Dacă este necesar să scoateți sau să deconectați presostatul de presiune joasă de la circuitul buclei centrale de apă, setați mai întâi [C-0B]=0 pentru a indica faptul că nu este instalat un presostat de presiune joasă în circuitul buclei centrale de apă. În caz contrar, îndepărtarea sau deconectarea presostatului de presiune joasă va cauza o eroare.

	Fire: 2x0,75 mm ²
	Setați prezentarea generală a reglajelor locale [C-0B]=1. <ul style="list-style-type: none"> Dacă [C-0B]=0 (presostatul de presiune joasă al buclei centrale de apă nu este instalat), unitatea nu verifică intrarea. Dacă [C-0B]=1 (presostatul de presiune joasă al buclei centrale de apă nu este instalat), unitatea verifică intrarea. Dacă intrarea este "deschisă", apare eroarea EJ-01.

- 1 Deschideți următoarele (consultați "3.2.1 Pentru a deschide unitatea interioară" [p 6]):

1	Panou superior	
2	Panoul de interfață cu utilizatorul	
3	Capac cutie de distribuție pentru instalator	

- 2 Conectați cablul presostatului de presiune joasă al buclei centrale de apă, după cum se arată în ilustrația de mai jos.

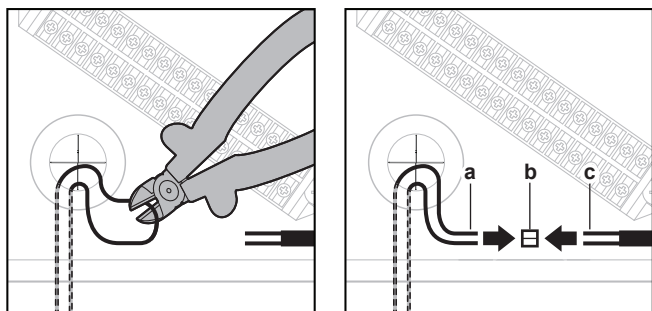
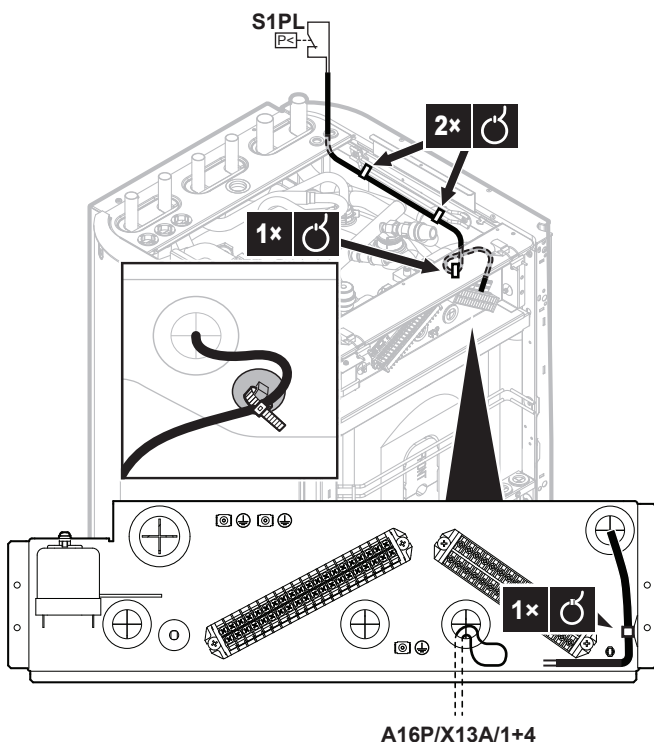

- a Tăiați firele buclei care vin de la A16P/X13A/1+4 (montat din fabrică)
- b Conectori de îmbinare (procurare la fața locului)
- c Firele cablului presostatului de presiune joasă al buclei centrale de apă (procurare la fața locului)

- 3 Fixați cablul cu coliere de cablu pe suporturile destinate colierele de cabluri.

5.14 Pentru a conecta termostatul pentru răcire pasivă



INFORMAȚIE

Restricție: Răcirea pasivă este posibilă doar pentru:

- Modele numai pentru încălzire
- Temperaturi ale buclei centrale de apă între 0 și 20°C

	Fire: 2x0,75 mm ²
	—

- 1 Deschideți următoarele (consultați "3.2.1 Pentru a deschide unitatea interioară" [p 6]):

1	Panou superior	
2	Panoul de interfață cu utilizatorul	
3	Capac cutie de distribuție pentru instalator	

- 2 Conectați cablul termostatalui la bornele corespunzătoare, ca în ilustrația de mai jos.

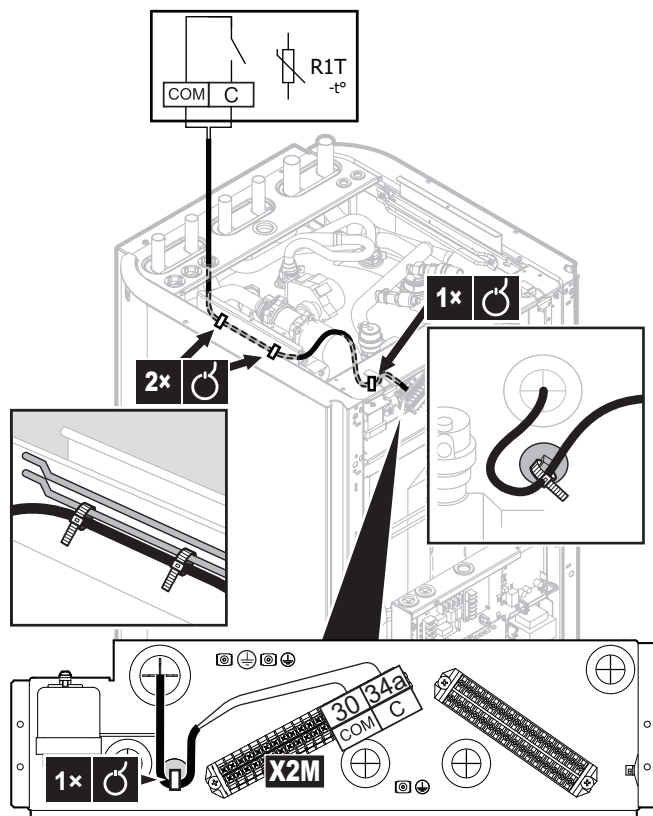

- 3 Fixați cablul cu bride de cablu pe suporturile destinate bridelor de cabluri.

5 Instalarea componentelor electrice

5.15 Adaptor LAN

5.15.1 Despre adaptorul LAN

Unitatea interioară încorporează un adaptor LAN (model: BRP069A61), care permite:

- Controlarea prin aplicație a sistemului pompei de căldură
- Integrarea sistemului pompei de căldură într-o aplicație Smart Grid

Componente: placă circuite imprimate

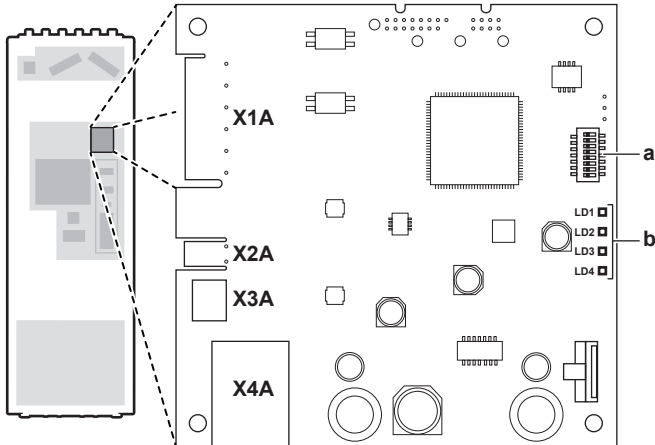

- X1A~X4A Conectori
a Comutator basculant
b Leduri de stare

Leduri de stare

LED	Descriere	Comportament
LD1 ♥	Indicarea alimentării adaptorului și a funcționării normale.	<ul style="list-style-type: none"> Led intermitent: funcționare normală. Led STINS: nu funcționează.
LD2 □□	Indicarea comunicației TCP/IP cu routerul.	<ul style="list-style-type: none"> LED APRINS: comunicație normală. Led intermitent: problemă cu comunicațiile.
LD3 P1P2	Indicarea comunicațiilor cu unitatea interioară.	<ul style="list-style-type: none"> LED APRINS: comunicație normală. Led intermitent: problemă cu comunicațiile.
LD4 ⚡	Indicarea activității Smart Grid.	<ul style="list-style-type: none"> Led aprins: funcționalitatea Smart Grid a unității interioare este controlată de adaptorul LAN. LED STINS: sistemul funcționează în condiții normale (încălzire/răcire spații, producere apă caldă menajeră) sau funcționează în modul de operare Smart Grid "funcționare normală"/"funcționare liberă".

Cerințe de sistem

Cerințele pentru sistemul pompei de căldură depind de modul de utilizare a adaptorului LAN/de dispunerea sistemului.

Control prin aplicație

Element	Cerință
Software adaptor LAN	Vă recomandăm să actualizați în ÎNTOTDEAUNA software-ul adaptorului LAN.
Metoda de comandă a unității	Pe interfața de utilizare, asigurați-vă că setați [2.9]=2 (Control = Termostat încăpere)

Aplicația Smart Grid

Element	Cerință
Software adaptor LAN	Vă recomandăm să actualizați în ÎNTOTDEAUNA software-ul adaptorului LAN.
Metoda de comandă a unității	Pe interfața de utilizare, asigurați-vă că setați [2.9]=2 (Control = Termostat încăpere)
Setările apei calde menajere	Pentru a permite crearea unui tampon de energie în rezervorul de apă caldă menajeră, pe interfața de utilizare, asigurați-vă că setați [9.2.1]=4 (Apă caldă menajeră = Integrat).
Setările controlului consumului de energie	Pe interfața de utilizare, asigurați-vă că setați: <ul style="list-style-type: none"> [9.9.1]=1 (Controlul consumului de energie = Continuu) [9.9.2]=1 (Tip = kW)



INFORMAȚIE

Pentru instrucțiuni privind modul de efectuare a unei actualizări software, consultați ghidul de referință al instalatorului.

5.15.2 Prezentarea generală a conexiunilor electrice

Conectori

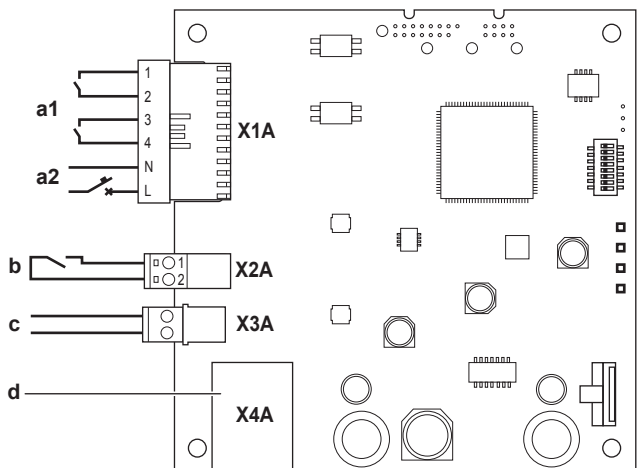

- a1 Către invertorul solar/sistemul de gestionare a energiei
a2 Tensiune de detectare de 230 V c.a.
b Către contorul de electricitate
c Cablu montat din fabrică, conectat la unitatea interioară (P1/P2)
d La router (prin cablu Ethernet montat din fabrică în afara unității)

Conexiuni

Cabluri procurate la fața locului:

5 Instalarea componentelor electrice

Conectare	Secțiune cablu	Cabluri	Lungime maximă cablu
Router (prin cablu Ethernet montat din fabrică în afara unității, care vine de la X4A)	—	—	50/100 m ^(a)
Contor de electricitate (X2A)	0,75~1,25 mm ²	2 ^(b)	100 m
Invertor solar/sistem de gestionare a energiei +tensiune de detectare 230 V c.a. (X1A)	0,75~1,5 mm ²	În funcție de aplicație ^(c)	100 m

^(a) Legat de cablu Ethernet: respectați distanța maximă admisă între adaptorul LAN și router, care este de 50 m în cazul cablurilor Cat5e și de 100 m în cazul cablurilor Cat6.

^(b) Aceste cabluri TREBUIE să fie izolate. Lungimea recomandată a porțiunii dezizolate: 6 mm.

^(c) Toate cablurile către X1A TREBUIE să fie H05VV. Lungime necesară a porțiunii dezizolate: 7 mm. Pentru informații suplimentare, consultați "5.15.5 Invertor solar/sistem de gestionare a energiei" ▶ 26].

5.15.3 Router

Asigurați-vă că adaptorul LAN poate fi conectat prin intermediul unei conexiuni LAN.

Categoria minimă a cablului Ethernet este Cat5e.

Pentru a conecta routerul

Apelați la unul dintre următoarele moduri (A, B sau C) pentru a conecta routerul:

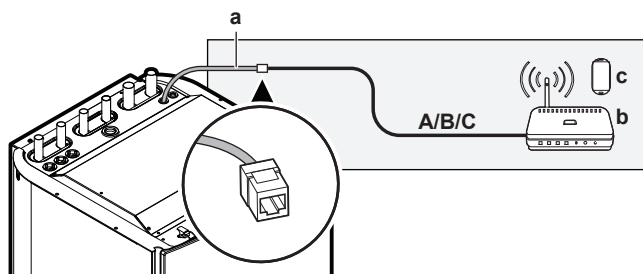

- a Cablu Ethernet montat din fabrică
- b Router (procurare la fața locului)
- c Smartphone cu control prin aplicație (procurare la fața locului)

#	Conexiune Router
A	<p>Prin fir</p> <p>d Cablu Ethernet procurat la fața locului:</p> <ul style="list-style-type: none"> ▪ Categorie minimă: Cat5e ▪ Lungime maximă: <ul style="list-style-type: none"> ▪ 50 m în cazul cablurilor Cat5e ▪ 100 m în cazul cablurilor Cat6

#	Conexiune Router
B	<p>Fără fir</p> <p>e Punte wireless (procurare la fața locului)</p>
C	<p>Linie electrică</p> <p>f Adaptor linie de alimentare (procurare la fața locului) g Linie de alimentare (procurare la fața locului)</p>



INFORMAȚIE

Se recomandă să conectați în mod direct adaptorul LAN la router. În funcție de modelul punții fără fir sau al liniei electrice, este posibil ca sistemul să nu funcționeze corect.



NOTIFICARE

Pentru a preveni problemele de comunicare din cauza întreruperii cablului, NU depășiți raza minimă admisă de curbare a cablului Ethernet.

5.15.4 Contor de electricitate

Dacă adaptorul LAN este conectat la un contor de electricitate, asigurați-vă că acesta este un **contor bazat pe impulsuri electrice**.

Cerințe:

Element	Specificații	
Tip	Contor (detectare impuls de 5 V c.c)	
Număr posibil de impulsuri	<ul style="list-style-type: none"> ▪ 100 impulsuri/kWh ▪ 1000 impulsuri/kWh 	
Durată impuls	Timp minim de pornire	10 ms
	Timp minim de oprire	100 ms
Tip măsurătoare	În funcție de instalare: <ul style="list-style-type: none"> ▪ Contor pentru c.a. monofazat ▪ Contor pentru c.a. trifazat (sarcini echilibrate) ▪ Contor pentru c.a. trifazat (sarcini neechilibrate) 	



INFORMAȚIE

Contorul de electricitate trebuie să aibă o ieșire de impulsuri care să poată măsura cantitatea totală de energie injectată ÎN rețea.

Contoare de electricitate sugerate

Fază	Referință ABB
1N~	2CMA100152R1000 B21 212-100
3N~	2CMA100166R1000 B23 212-100

5 Instalarea componentelor electrice

Pentru a conecta contorul de electricitate

NOTIFICARE

Pentru a preveni deteriorarea plăcii circuitelor imprimate, NU se admite conectarea cablajului cu conectorii deja cuplați la placa circuitelor imprimate. Conectați mai întâi cablurile la conectori, apoi cuplați conectorii la placa circuitelor imprimate.

- 1 Deschideți următoarele (consultați "3.2.1 Pentru a deschide unitatea interioară" ▶ 6):

1	Panou superior	
2	Panoul de interfață cu utilizatorul	
3	Panou frontal	
4	Capac cutie de distribuție principală	

- 2 Conectați contorul de electricitate la bornele X2A/1+2 ale adaptorului LAN.

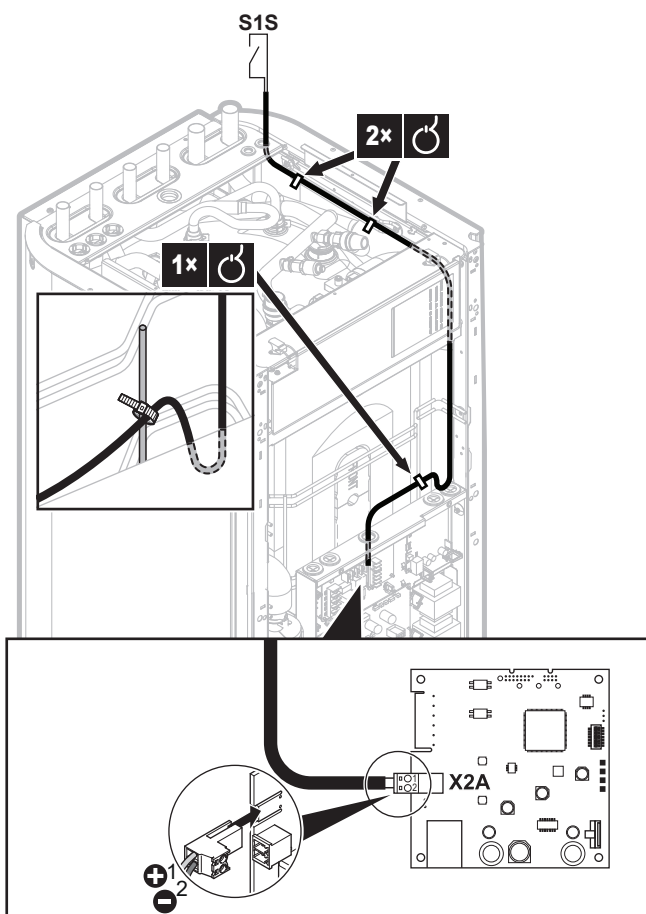

INFORMAȚIE

Țineți cont de polaritatea cablului. Conductorul pozitiv **TREBUIE** conectat la X2A/1; conductorul negativ la X2A/2.

AVERTIZARE

Conectați contorul de electricitate în direcția corectă, astfel încât să măsoare energia totală total ajunsă ÎN rețea.

5.15.5 Invertor solar/sistem de gestionare a energiei

INFORMAȚIE

Înainte de instalare, asigurați-vă că invertorul solar/sistemul de gestionare a energiei este dotat cu ieșirile digitale necesare pentru conectarea acestuia la adaptorul LAN. Pentru informații suplimentare, consultați ghidul de referință al instalatorului.

Conectorul X1A este pentru conectarea adaptorului LAN la ieșirile digitale ale invertorului solar/sistemului de gestionare a energiei și permite integrarea sistemului pompei de căldură cu o aplicație Smart Grid.

X1A/N+L asigură o tensiune de detectare de 230 V c.a. la contactul de intrare de la X1A. Tensiunea de detectare de 230 V c.a. permite detectarea stării (deschise sau închide) ale intrărilor digitale și NU asigură alimentarea pentru restul plăcii cu circuite imprimate a adaptorului LAN.

Asigurați-vă că X1A/N+L sunt protejate cu un disjunctoare cu acționare rapidă (curent nominal 100 mA~6 A, tip B).

Restul conexiunilor la X1A diferă în funcție de ieșirile digitale disponibile pe invertorul solar/sistemul de gestionare a energiei și/sau în funcție de modurile de funcționare Smart Grid pe care doriți să le utilizeze sistemul.

Mod de funcționare Smart Grid	SG0 (X1A/1+2)	SG1 (X1A/3+4)
Funcționare normală/ funcționare liberă FĂRĂ aplicația Smart Grid	Deschis	Deschis
CUPLARE recomandată Amortizarea energiei în rezervorul de apă caldă menajeră și/sau în încăpere, CU limitarea puterii.	Închis	Deschis
DECUPLARE forțată Dezactivarea funcționării unității și a încălzitorului electric în cazul tarifelor mari la energie.	Deschis	Închis
CUPLARE forțată Amortizarea energiei în rezervorul de apă caldă menajeră și/sau în încăpere, FĂRĂ limitarea puterii.	Închis	Închis

Pentru informații suplimentare, consultați ghidul de referință al instalatorului.

Pentru conectarea invertorului solar/sistemului de gestionare a energiei

NOTIFICARE

Pentru a preveni deteriorarea plăcii circuitelor imprimate, NU se admite conectarea cablajului cu conectorii deja cuplați la placa circuitelor imprimate. Conectați mai întâi cablurile la conectori, apoi cuplați conectorii la placa circuitelor imprimate.

INFORMAȚIE

Modul în care se conectează intrările digitale la X1A depinde de aplicația Smart Grid. Conexiunea descrisă în instrucțiunile de mai jos este pentru modul "CUPLARE recomandată" de funcționare a sistemului. Pentru informații suplimentare, consultați ghidul de referință al instalatorului.

**AVERTIZARE**

Asigurați-vă că X1A/N+L sunt protejate cu un disjuncteur cu acționare rapidă (curent nominal 100 mA~6 A, tip B).

**AVERTIZARE**

Când conectați cablurile la borna adaptorului LAN X1A, asigurați-vă că fiecare conductor este bine strâns în borna respectivă. Folosiți o șurubelniță pentru a deschide clema pentru cabluri. Conductorul de cupru dezizolat trebuie să fie introdus complet în bornă (partea dezizolată de cupru NU TREBUIE să fie vizibilă).

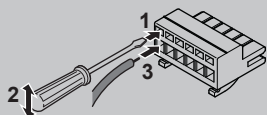

- 1 Deschideți următoarele (consultați "3.2.1 Pentru a deschide unitatea interioară" ▶ 6):

1	Panou superior	
2	Panoul de interfață cu utilizatorul	
3	Panou frontal	
4	Capac cutie de distribuție principală	

- 2 Asigurați tensiunea de detectare la X1A/N+L. Asigurați-vă că X1A/N+L sunt protejate cu un disjuncteur cu acționare rapidă (100 mA~6 A, tip B).
- 3 Pentru ca sistemul să funcționeze în modul "CUPLARE recomandată" (aplicația Smart Grid), conectați ieșirile digitale ale invertorului solar/sistemului de gestionare a energiei la intrările digitale X1A/1+2 ale adaptorului LAN.

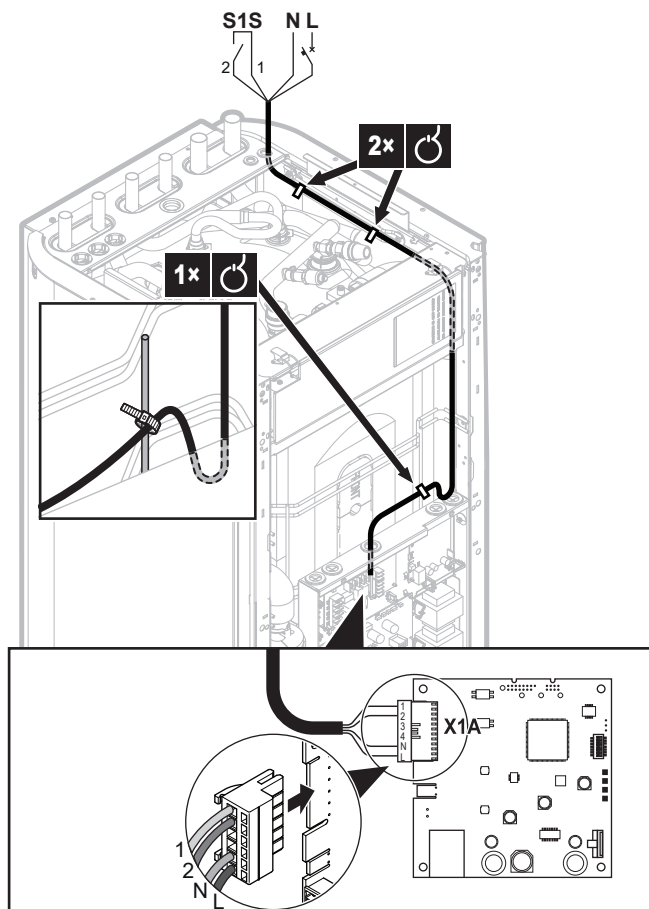

6 Configurare

6.1 Prezentare generală: Configurare

Acest capitol descrie ce trebuie să faceți și să știți pentru a configura sistemul după instalarea acestuia.

**NOTIFICARE**

Acest capitol explică doar configurarea de bază. Pentru o explicație detaliată și informații de fond, consultați ghidul de referință al instalatorului.

De ce

Dacă NU configurați corect sistemul, este posibil să NU funcționeze conform așteptărilor. Configurația influențează următoarele:

- Calculele software-ului
- Ce se poate vedea pe interfața de utilizare și ce se poate face cu aceasta

Cum

Puteți configura sistemul prin intermediul interfeței de utilizare.

- **Prima dată – expertul de configurare.** Când PORNIȚI interfața de utilizare pentru prima dată (prin intermediul unității), pornește un expert de configurare care vă ajută să configurați sistemul.
- **Reporniți expertul de configurare.** Dacă sistemul este deja configurat, puteți reporni expertul de configurare. Pentru a reporni expertul de configurare, mergeți la Setări instalator > Expert de configurare. Pentru a accesa Setări instalator, vedeți "6.1.1 Pentru a accesa cele mai utilizate comenzi" ▶ 27].
- **Ulterior.** Dacă este cazul, puteți aduce modificări configurației în structura meniului sau setărilor generale.

**INFORMAȚIE**

Când este instalat expertul de configurare, interfața de utilizare va afișa un ecran de prezentare generală și solicitarea de confirmare. După confirmare, sistemul va reporni și se va afișa ecranul principal.

Accesarea setărilor – Legendă pentru tabele

Puteți accesa setările instalatorului utilizând două metode diferite. Cu toate acestea, NU toate setările sunt accesibile prin intermediul ambelor metode. În acest caz, coloane de tabel corespunzătoare din acest capitol sunt setate la N/A (indisponibil/nu se aplică).

Metodă	Coloane în tabel
Accesarea setărilor prin navigarea cu urme în ecranul meniului principal sau în structura de meniu . Pentru a activa traseul de navigare, apăsați pe butonul ? din ecranul principal.	# De exemplu: [2.9]
Accesarea setărilor prin cod în setările locale din prezentarea generală .	Cod De exemplu: [C-07]

Consultați și:

- "Pentru a accesa setările de instalator" ▶ 28]
- "6.5 Structura de meniu: Prezentare generală a setărilor de instalator" ▶ 36]

6.1.1 Pentru a accesa cele mai utilizate comenzi

Pentru a schimba nivelul permisiunilor utilizatorului

Puteți schimba nivelul permisiunilor utilizatorului astfel:

6 Configurare

1	Mergeți la [B]: Profil utilizator.	
2	Introduceți codul PIN aplicabil pentru nivelul de permisiune al utilizatorului.	—
	▪ Răsfoiți lista cifrelor și schimbați cifra selectată.	
	▪ Mutați cursorul de la stânga la dreapta.	
	▪ Confirmați codul PIN și continuați.	

Codul PIN al instalatorului

Codul PIN pentru Instalator este **5678**. Acum sunt disponibile setările instalatorului și elementele de meniu suplimentare.

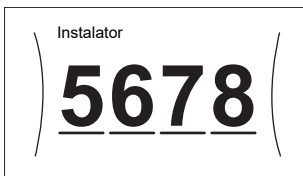

Codul PIN al utilizatorului avansat

Codul PIN pentru Utilizator avansat este **1234**. Acum sunt vizibile elementele de meniu suplimentare pentru utilizator.



Codul PIN al utilizatorului

Codul PIN pentru Utilizator este **0000**.



Pentru a accesa setările de instalator

- 1 Setezi nivelul de permisiune al utilizatorului la Instalator.
- 2 Mergeți la [9]: Setări instalator.

Pentru a modifica o setare a prezentării generale

Exemplu: Modificați [1-01] de la 15 la 20.

Majoritatea setărilor se pot configura folosind structura meniului. Dacă, din orice motiv, trebuie să modificați o setare utilizând setările generale, acestea pot fi accesate astfel:

1	Setezi nivelul de autorizare al utilizatorului la Instalator. Consultați " Pentru a schimba nivelul permisiunilor utilizatorului " [p 27].	—
2	Mergeți la [9.I]: Setări instalator > Prezentare generală reglaje locale.	

3	Rotiți butonul rotativ din stânga pentru a selecta prima parte a setării și confirmați apăsând pe butonul rotativ.	
4	Rotiți butonul rotativ din stânga pentru a selecta a doua parte a setării	
5	Rotiți butonul rotativ din dreapta pentru a modifica valoarea de la 15 la 20.	
6	Apăsați pe comutatorul din stânga pentru a confirma setarea nouă.	
7	Apăsați pe butonul din centru pentru a reveni la ecranul principal.	



INFORMAȚIE

Când schimbați setările generale și reveniți la ecranul principal, interfața de utilizare va afișa un ecran și solicitarea de repornire a sistemului.

După confirmare, sistemul va reporni și se vor aplica modificările recente.

6.2 Expertul de configurare

După prima pornire a sistemului, interfața de utilizare va lansa un expert de configurare. Folosiți acest expert pentru a configura cele mai importante setări inițiale, pentru ca unitatea să funcționeze corect. Dacă este necesar, ulterior puteți configura setări suplimentare. Puteți modifica aceste setări folosind structura meniului.

Funcții de protecție

Unitatea este echipată cu următoarele funcții de protecție:

- Anti-îngheț pentru încăpere [2-06]
- Prevenire înghețare conductă de apă [4-04]
- Dezinfectare rezervor [2-01]

6.2.1 Expertul de configurare: limba

#	Cod	Descriere
[7.1]	Indisponibil	Limbă

6.2.2 Expertul de configurare: data și ora

opțională	Cod	Descriere
[7.2]	Indisponibil	Setați data și ora locală

**INFORMAȚIE**

În mod implicit, orarul de vară este activat și formatul ceasului este setat la 24 de ore. Aceste setări pot fi modificate în timpul configurării inițiale sau prin structura meniului [7.2]: Setări utilizator > Dată/oră.

6.2.3 Expertul de configurare: sistemul**Tip unitate interioară**

Este afișat tipul unității interioare, dar nu se poate regla.

Tipul încălzitorului de rezervă

Încălzitorul de rezervă este adaptat pentru conectare la majoritatea rețelelor de electricitate din Europa. Tipul de încălzitor de rezervă poate fi vizualizat, dar nu și schimbat.

#	Cod	Descriere
[9.3.1]	[E-03]	▪ 4: 9W

Apă caldă menajeră

Setările următoare stabilesc dacă sistemul poate pregăti sau nu apă caldă menajeră și rezervorul care este utilizat. Această setare poate fi doar citită.

#	Cod	Descriere
[9.2.1]	[E-05] ^(a) [E-06] ^(a) [E-07] ^(a)	▪ Fără ACM (apă caldă menajeră) ▪ Integrat Încălzitorul de rezervă se va utiliza și pentru încălzirea apei calde menajere.

^(a) Folosiți structura meniului în locul setărilor prezentării generale. Setarea din structura meniului [9.2.1] înlocuiește următoarele 3 setări ale prezentării generale:

- [E-05]: Sistemul poate genera apă caldă menajeră?
- [E-06]: În sistem s-a instalat un rezervor de apă caldă menajeră?
- [E-07]: Ce fel de rezervor de apă caldă menajeră s-a instalat?

Urgență

Dacă pompa de căldură nu funcționează, încălzitorul de rezervă poate servi ca încălzitor de urgență. Apoi, acesta preia sarcina încălzirii fie automat, fie prin interacțiune manuală.

- Când opțiunea Urgență se setează la Automată și apare o defecțiune a pompei de căldură, încălzitorul de rezervă preia automat controlul asupra producției de apă caldă menajeră și încălzirii spațiului.
- Când opțiunea Urgență se setează la Manuală și apare o defecțiune a pompei de căldură, încălzirea apei calde menajere și încălzirea spațiului se opresc.

Pentru a recupera manual funcționarea prin intermediul interfeței de utilizare, accesați ecranul meniului principal Funcționarea defectuoasă și verificați dacă încălzitorul de rezervă poate prelua sau nu sarcina încălzirii.

- Alternativ, dacă Urgență se setează la:
 - SH automat redus/ACM pornită, încălzirea spațiului este redusă, dar apa caldă menajeră este disponibilă în continuare.
 - SH automat redus/ACM oprită, încălzirea spațiului este redusă, iar apa caldă menajeră NU este disponibilă.
 - SH automat normal/ACM oprită, încălzirea spațiului funcționează normal, dar apa caldă menajeră NU este disponibilă.

Similar cu modul Manuală, unitatea poate prelua întreaga sarcină cu încălzitorul de rezervă, dacă utilizatorul activează această opțiune în ecranul Funcționarea defectuoasă din meniul principal.

Pentru a menține consumul de energie redus, vă recomandăm să setați Urgență la SH automat redus/ACM oprită dacă locuința rămâne nesupravegheată pentru mult timp.

#	Cod	Descriere
[9.5.1]	Indisponibil	▪ 0: Manuală ▪ 1: Automată ▪ 2: SH automat redus/ACM pornită ▪ 3: SH automat redus/ACM oprită ▪ 4: SH automat normal/ACM oprită

**INFORMAȚIE**

Dacă are loc o defecțiune a pompei de căldură și Urgență nu se setează la Automată (setarea 1), funcția de protecție la înghețare a încăperii, funcția încălzirea prin podea pentru uscarea șapei și funcția anti-îngheț a conductei de apă vor rămâne active chiar dacă utilizatorul NU confirmă funcționarea de urgență.

Număr zone

Sistemul poate furniza apă la ieșire pentru maximum două 2 zone de temperatură a apei. În timpul configurării trebuie setat numărul zonelor de apă.

**INFORMAȚIE**

Stație de amestecare. Dacă aranjamentul sistemului conține 2 zone TAI, trebuie să instalați o stație de amestecare în fața zonei principale TAI.

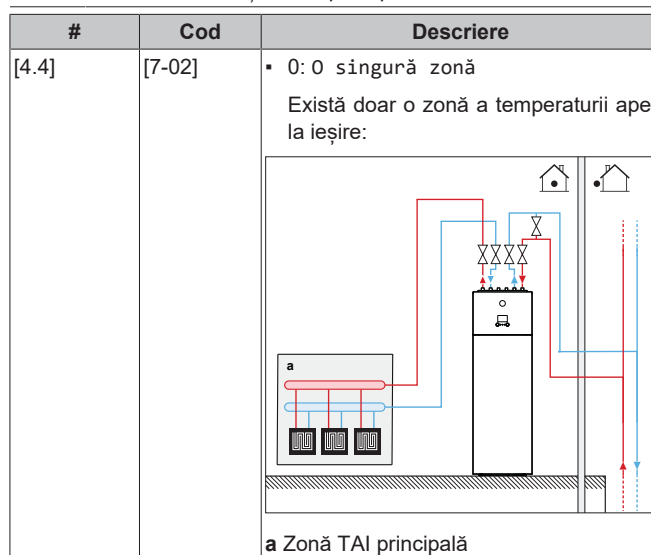

6 Configurare

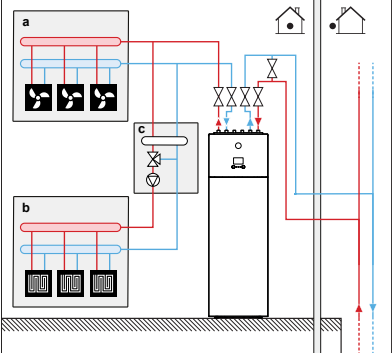
#	Cod	Descriere
[4.4]	[7-02]	<ul style="list-style-type: none"> 1: Două zone <p>Două zone ale temperaturii apei la ieșire. Zona principală de temperatură a apei la ieșire este formată din cel mai mare număr de emițătoare de căldură și o stație de amestecare pentru a atinge temperatură dorită a apei la ieșire. La încălzire:</p>  <p>a Zonă TAI suplimentară: cea mai mare temperatură b Zonă TAI principală: cea mai mică temperatură c Stație de amestecare</p>

NOTIFICARE

Dacă NU configurați sistemul în acest fel, emițătoarele de căldură se pot deteriora. Dacă există 2 zone, este important ca în timpul încălzirii:

- zona cu cea mai scăzută temperatură a apei este configurată ca zonă principală, și
- zona cu cea mai ridicată temperatură a apei este configurată ca zonă suplimentară.

NOTIFICARE

Dacă există 2 zone și tipurile emițătoarelor este configurat greșit, apa cu temperatură ridicată poate fi trimisă la un emițător cu temperatură mică (încălzirea prin pardoseală). Pentru a evita acest lucru:

- Instalați un ventil acvastă/termostat pentru a evita temperaturile prea mari la un emițător cu temperatură mică.
- Asigurați-vă că setați corect tipurile de emițător pentru zona principală [2.7] și cea suplimentară [3.7], în concordanță cu emițătorul conectat.

NOTIFICARE

În sistem se poate integra o supapă de derivație la suprapresiune. Rețineți că este posibil ca această supapă să nu fie reprezentată în ilustrații.

6.2.4 Expertul de configurare: încălzitorul de rezervă

Încălzitorul de rezervă este adaptat pentru conectare la majoritatea rețelelor de electricitate din Europa. Dacă este disponibil încălzitorul de rezervă, pe interfața de utilizare trebuie să setați tensiunea și capacitatea maximă.

Tipul încălzitorului de rezervă

Încălzitorul de rezervă este adaptat pentru conectare la majoritatea rețelelor de electricitate din Europa. Tipul de încălzitor de rezervă poate fi vizualizat, dar nu și schimbat.

#	Cod	Descriere
[9.3.1]	[E-03]	4: 9W

Tensiune

În funcție de modul în care încălzitorul de rezervă este conectat la rețea și de tensiunea furnizată, trebuie setată valoarea corectă. În oricare dintre configurații, încălzitorul de rezervă va funcționa în trepte de 1 kW.

#	Cod	Descriere
[9.3.2]	[5-0D]	<ul style="list-style-type: none"> 0: 230 V, 1 cp 2: 400 V, 3 cp

Capacitate maximă

În timpul funcționării normale, capacitatea maximă este:

- 3 kW pentru o unitate de 230 V, 1N~
- 6 kW pentru o unitate de 400 V, 3N~

Capacitatea maximă a încălzitorului de rezervă poate fi limitată. Valoarea setată depinde de tensiunea utilizată (consultați tabelul de mai jos), care va fi capacitatea maximă în timpul funcționării de urgență.

#	Cod	Descriere
[9.3.5]	[4-07] ^(a)	0~6 kW când tensiunea este setată la 230 V, 1N~ 0~9 kW când tensiunea este setată la 400 V, 3N~

^(a) Dacă pentru [4-07] se setează o valoare mai mică, atunci valoarea mai mică va fi utilizată în toate modurile de operare.

6.2.5 Expertul de configurare: zona principală

Cele mai importante setări ale zonei principale de ieșire a apei se pot stabili aici.

Tip emițător

Încălzirea sau răcirea zonei principale poate dura mai mult timp. Această durată depinde de:

- Volumul de apă din sistem
- Tipul de emițător de căldură al zonei principale

Setarea Tip emițător poate compensa un sistem cu încălzire/răcire lentă sau rapidă în timpul ciclului de încălzire/răcire. La controlul cu termostat de încăpere, setarea Tip emițător va influența modularea maximă a temperaturii dorite a apei la ieșire și posibilitatea utilizării trecerii automate la răcire/încălzire în funcție de temperatură ambiantă interioară.

Prin urmare, este important să faceți corect setarea Tip emițător, în concordanță cu dispunerea sistemului. Valoarea delta T dorită pentru zona principală depinde de această setare.

#	Cod	Descriere
[2.7]	[2-0C]	<ul style="list-style-type: none"> 0: Încălzire prin podea 1: Unitate serpentină-ventilator 2: Radiator

Setarea tipului de emițător influențează intervalul valorii de referință a încălzirii spațiului și valoarea delta T dorită la încălzire în felul următor:

Descriere	Intervalul valorii de referință a încălzirii spațiului
0: Încălzire prin podea	Maximum 55°C
1: Unitate serpentină-ventilator	Maximum 65°C
2: Radiator	Maximum 65°C

Control

Definiți modul de control pentru exploatarea unității.

Control	Cu această comandă...
Apă la ieșire	Funcționarea unității este decisă în funcție de temperatură apei la ieșire, indiferent de temperatură efectivă a încăperii și/sau solicitarea de încălzire sau răcire a încăperii.
Termostatul de încăpere extern	Funcționarea unității este decisă de termostatul extern sau de un dispozitiv echivalent (de ex., convecteurul pompei de căldură).
Termostat încăpere	Funcționarea unității este decisă în funcție de temperatură ambiantă a interfață dedicată pentru confort uman (BRC1HHDA utilizat drept termostat de încăpere).

#	Cod	Descriere
[2.9]	[C-07]	<ul style="list-style-type: none"> ▪ 0: Apă la ieșire ▪ 1: Termostatul de încăpere extern ▪ 2: Termostat încăpere

Mod valoare referință

Definiți modul de configurare a valorilor de referință:

- **Fixat:** temperatura dorită a apei la ieșire nu depinde de temperatura ambiantă exterioară.
- În modul Încălzire DV, răcire fixată, temperatură dorită a apei la ieșire:
 - depinde de temperatura ambiantă exterioară pentru încălzire
 - NU depinde de temperatura ambiantă exterioară pentru răcire
- În modul După vreme, temperatura dorită a apei la ieșire depinde de temperatura ambiantă exterioară.

#	Cod	Descriere
[2.4]	Indisponibil	Mod valoare referință: <ul style="list-style-type: none"> ▪ Fixat ▪ Încălzire DV, răcire fixată ▪ După vreme

Când este activă funcționarea în funcție de vreme, temperaturile exterioare scăzute vor avea ca rezultat apă mai caldă și invers. În timpul funcționării în funcție de vreme, utilizatorul poate crește sau scădea temperatura apei cu maxim 10°C.

Program

Indică dacă temperatura dorită a apei la ieșire este în concordanță cu un program. Influența modului valorii de referință TAI [2.4] este următoarea:

- În modul cu valoare de referință TAI Fixat, acțiunile programate constau în temperaturile dorite ale apei la ieșire, presetate sau personalizate.
- În modul cu valoare de referință TAI După vreme, acțiunile programate constau în acțiunile comutate dorite, presetate sau personalizate.

#	Cod	Descriere
[2.1]	Indisponibil	<ul style="list-style-type: none"> ▪ 0: Nu ▪ 1: Da

6.2.6 Expertul de configurare: zona suplimentară

Cele mai importante setări ale zonei suplimentare de ieșire a apei se pot stabili aici.

Tip emițător

Pentru informații suplimentare despre această funcționalitate, consultați "6.2.5 Expertul de configurare: zona principală" [p 30].

#	Cod	Descriere
[3.7]	[2-0D]	<ul style="list-style-type: none"> ▪ 0: Încălzire prin podea ▪ 1: Unitate serpentină-ventilator ▪ 2: Radiator

Control

Aici este afișat tipul de control, dar nu se poate regla. Acesta este stabilit de tipul de control al zonei principale. Pentru informații suplimentare despre funcționalitate, consultați "6.2.5 Expertul de configurare: zona principală" [p 30].

#	Cod	Descriere
[3.9]	Indisponibil	<ul style="list-style-type: none"> ▪ 0: Apă la ieșire dacă tipul de control al zonei principale este Apă la ieșire. ▪ 1: Termostatul de încăpere extern dacă tipul de control al zonei principale este Termostatul de încăpere extern sau Termostat încăpere.

Program

Indică dacă temperatura dorită a apei la ieșire este în concordanță cu un program. Consultați și "6.2.5 Expertul de configurare: zona principală" [p 30].

#	Cod	Descriere
[3.1]	Indisponibil	<ul style="list-style-type: none"> ▪ 0: Nu ▪ 1: Da

6.2.7 Expertul de configurare: rezervorul**Mod încălzire**

Apa caldă menajeră se poate furniza în 3 moduri. Acestea diferă între ele prin modalitatea în care este setată temperatură dorită a rezervorului și în care acționează unitatea.

#	Cod	Descriere
[5.6]	[6-0D]	Mod încălzire: <ul style="list-style-type: none"> ▪ 0: Numai reîncălzire: este permisă numai reîncălzirea. ▪ 1: Programare + reîncălzire: rezervorul de apă caldă menajeră este încălzit după un program și, între ciclurile de încălzire programate, este permisă reîncălzirea. ▪ 2: Numai programare: rezervorul de apă caldă menajeră poate fi încălzit NUMAI printr-o programare.

Consultați manualul de exploatare pentru detalii suplimentare.

Setări pentru modul Numai reîncălzire

În timpul modului Numai reîncălzire, valoarea de referință a rezervorului poate fi configurată folosindu-se interfața cu utilizatorul. Temperatura maximă admisă este determinată de următoarea setare:

6 Configurare

#	Cod	Descriere
[5.8]	[6-0E]	Maxim: Temperatură maximă pe care utilizatorii o pot selecta pentru apa caldă menajeră. Puteți utiliza această setare pentru a limita temperatura la robinetele de apă caldă. Temperatură maximă NU este valabilă în timpul funcției de dezinfectare. Consultați funcția de dezinfectare.

Pentru a configura pompa de căldură PE histereză:

#	Cod	Descriere
[5.9]	[6-00]	Histereza de cuplare a pompei de căldură ▪ 2°C~40°C

Setări pentru modul Numai program și pentru modul Program +reîncălzire

Valoare de referință confort

Valabil numai dacă pregătirea apei calde menajere este Numai programare sau Programare + reîncălzire. La programare, puteți utiliza valoarea de referință pentru confort ca valoare presetată. Dacă doriți să modificați ulterior valoare de referință pentru stocare, este suficient să o faceți într-un singur loc.

Rezervorul va încălzi apa până ajunge la **temperatura de stocare pentru confort**. Este cea mai mare temperatură dorită când se programează o acțiune de stocare pentru confort.

În plus, se poate programa o oprire a stocării. Această caracteristică oprește încălzirea rezervorului dacă NU s-a ajuns la valoarea de referință. Programați o oprire a stocării numai dacă nu se dorește deloc încălzirea rezervorului.

#	Cod	Descriere
[5.2]	[6-0A]	Valoare de referință confort: ▪ 30°C~[6-0E]°C

Valoare de referință economie

Temperatură economică pentru stocare înseamnă cea mai scăzută temperatură dorită a rezervorului. Este temperatură dorită când se programează o acțiune de economie pentru stocare (de preferat în timpul zilei).

#	Cod	Descriere
[5.3]	[6-0B]	Valoare de referință economie: ▪ 30°C~min(50,[6-0E])°C

Valoare de referință reîncălzire

Temperatura dorită de reîncălzire a rezervorului, utilizată:

- în modul Programare + reîncălzire, în timpul modului de reîncălzire: temperatura minimă garantată a rezervorului este setată de Valoare de referință reîncălzire minus histereza de reîncălzire. Dacă temperatura rezervorului coboară sub această valoare, rezervorul este încălzit.
- în timpul confortului pentru stocare, pentru a acorda prioritate pregătirii apei calde menajere. Când temperatură rezervorului depășește această valoare, pregătirea apei calde menajere și încălzirea/răcirea spațiului se execută secvențial.

#	Cod	Descriere
[5.4]	[6-0C]	Valoare de referință reîncălzire: ▪ 30°C~min(50,[6-0E])°C

Histereză (histereză reîncălzire)

Valabil dacă pregătirea apei calde menajere este programată +reîncălzire. Când temperatura rezervorului scade sub temperatura de reîncălzire minus temperatura histerezei de reîncălzire, rezervorul se încălzește până la temperatura de reîncălzire.

#	Cod	Descriere
[5.A]	[6-08]	Histereză reîncălzire ▪ 2°C~20°C

6.3 Curba în funcție de vreme

6.3.1 Ce este o curbă în funcție de vreme?

Funcționarea în funcție de vreme

Unitatea funcționează "în funcție de vreme" dacă temperatura dorită a apei la ieșire sau a rezervorului este determinată automat de temperatura exterioară. Prin urmare, este conectată la un senzor de temperatură de pe peretele orientat spre nord al clădirii. Dacă temperatura exterioară scade sau crește, unitatea compensează instantaneu temperatura. Astfel, unitatea nu trebuie să aștepte feedback de la termostat pentru a crește sau a scădea temperatura apei la ieșire sau a rezervorului. Deoarece reacționează mai rapid, previne creșterile și scăderile mari ale temperaturii interioare și ale temperaturii apei la robinete.

Avantaj

Funcționarea în funcție de vreme reduce consumul de electricitate.

Curba în funcție de vreme

Pentru a putea compensa diferențele de temperatură, unitatea se bazează pe curba sa în funcție de vreme. Această curbă definește care trebuie să fie temperatura rezervorului sau a apei la ieșire la diferite temperaturi exterioare. Deoarece panta curbei depinde de circumstanțe locale, de exemplu, condițiile climatice și izolarea clădirii, curba poate fi ajustată de către un instalator sau utilizator.

Tipuri de curbe în funcție de vreme

Există 2 tipuri de curbe în funcție de vreme:

- Curbă cu 2 valori de referință
- Curbă cu compensare în funcție de pantă

Tipul de curbă pe care îl utilizați pentru a face ajustări depinde de preferințele personale. Consultați "[6.3.4 Folosirea curbelor în funcție de vreme](#)" ▶ 33].

Disponibilitatea

Curba în funcție de vreme este disponibilă pentru:

- Zona principală - Încălzire
- Zona principală - Răcire
- Zona suplimentară - Încălzire
- Zona suplimentară - Răcire
- Rezervor (disponibil numai pentru instalatori)



INFORMAȚIE

Pentru a beneficia de funcționarea în funcție de vreme, configurați corect valoarea de referință pentru zona principală, pentru zona suplimentară sau pentru rezervor. Consultați "[6.3.4 Folosirea curbelor în funcție de vreme](#)" ▶ 33].

6.3.2 Curbă cu 2 valori de referință

Definiți curba în funcție de vreme folosind aceste două valori de referință:

- Valoarea de referință (X1, Y2)
- Valoarea de referință (X2, Y1)

Exemplu

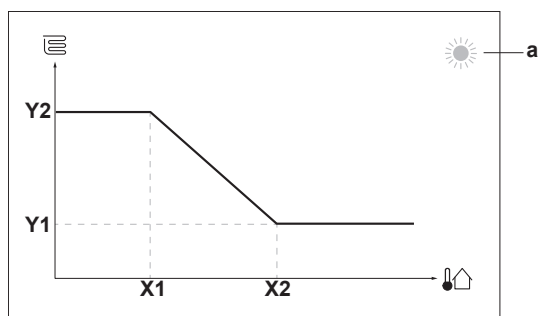

Element	Descriere
a	Zonă dependentă de vreme selectată: <ul style="list-style-type: none"> ☀️: încălzirea zonei principale sau suplimentare ❄️: răcirea zonei principale sau suplimentare 🚿: apă caldă menajeră
X1, X2	Exemple de temperatură ambiantă exterioară
Y1, Y2	Exemple de temperatura dorită a rezervorului sau a apei la ieșire. Pictograma corespunde emițătorului de căldură pentru zona respectivă: <ul style="list-style-type: none"> 🏠: încălzire prin pardoseală 🌀: unitate serpentină - ventilator 🔥: calorifer 🚿: rezervorul de apă caldă menajeră

Acțiuni posibile în acest ecran

🔍⦿⋯⦿	Parcurgeți temperaturile.
⦿⋯⦿⦿	Schimbați temperatura.
⦿⋯⦿🏠	Treceți la temperatura următoare.
🏠⋯⦿	Confirmați modificările și continuați.

6.3.3 Curbă cu compensare în funcție de pantă

Pantă și compensare

Definiți curba în funcție de vreme folosind panta și compensarea acesteia:

- Schimbați **panta** pentru a crește sau a scădea în mod neproportional temperatura apei la ieșire pentru diferite temperaturi ale mediului înconjurător. De exemplu, dacă temperatura apei la ieșire este în general bună, dar la temperaturi scăzute ale mediului înconjurător este prea rece, creșteți panta astfel încât temperatura apei la ieșire să crească mai mult la temperaturi mai scăzute ale mediului înconjurător.
- Schimbați **compensarea** pentru a crește sau a scădea în mod proporțional temperatura apei la ieșire pentru diferite temperaturi ale mediului înconjurător. De exemplu, dacă temperatura apei la ieșire este întotdeauna un pic prea scăzută la diferite temperaturi ale mediului înconjurător, schimbați compensarea pentru a crește în mod proporțional temperatura apei la ieșire pentru toate temperaturile mediului înconjurător.

Exemple

Curbă în funcție de vreme când se selectează panta:

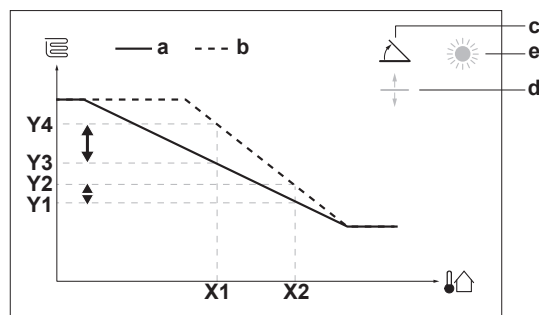

Curbă în funcție de vreme când se selectează compensarea:

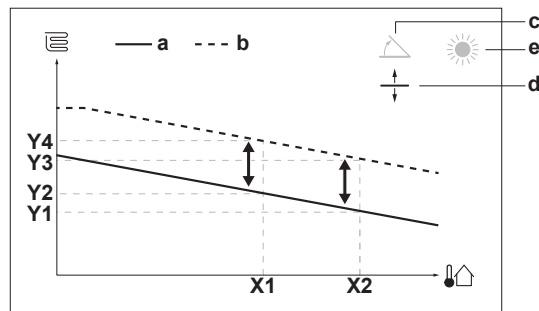

Element	Descriere
a	Curbă în funcție de zonă, înainte de schimbări.
b	Curbă în funcție de zonă, după schimbări (exemplu): <ul style="list-style-type: none"> Când se schimbă panta, noua temperatură preferată la X1 este neproportional mai mare decât temperatura preferată la X2. Când se schimbă compensarea, noua temperatură preferată la X1 este proporțional mai mare decât temperatura preferată la X2.
c	Pantă
d	Compensare
e	Zonă în funcție de vreme selectată: <ul style="list-style-type: none"> ☀️: încălzirea zonei principale sau suplimentare ❄️: răcirea zonei principale sau suplimentare 🚿: apă caldă menajeră
X1, X2	Exemple de temperatură ambiantă exterioară
Y1, Y2, Y3, Y4	Exemple de temperatura dorită a rezervorului sau a apei la ieșire. Pictograma corespunde emițătorului de căldură pentru zona respectivă: <ul style="list-style-type: none"> 🏠: încălzire prin pardoseală 🌀: unitate serpentină - ventilator 🔥: calorifer 🚿: rezervorul de apă caldă menajeră

Acțiuni posibile în acest ecran

🔍⦿⋯⦿	Selectați panta sau compensarea.
⦿⋯⦿⦿	Creșteți sau reduceți panta/compensarea.
⦿⋯⦿🏠	Când se selectează panta: setați panta și mergeți la compensare. Când se selectează compensarea: setați compensarea.
🏠⋯⦿	Confirmați modificările și reveniți la submeniu.

6.3.4 Folosirea curbelor în funcție de vreme

Configurați curbele în funcție de vreme după cum urmează:

6 Configurare

Pentru a defini modul de configurare a valorilor de referință

Pentru a folosi curba în funcție de vreme, trebuie să definiți modul corect de configurare a valorilor de referință:

Accesați modul de configurare a valorilor de referință...	Setați modul de configurare a valorilor de referință la...
Zonă principală – Încălzire	
[2.4] Zonă principală > Mod valoare referință	Încălzire DV, răcire fixată SAU După vreme
Zonă principală – Răcire	
[2.4] Zonă principală > Mod valoare referință	După vreme
Zonă suplimentară – Încălzire	
[3.4] Zonă suplimentară > Mod valoare referință	Încălzire DV, răcire fixată SAU După vreme
Zonă suplimentară – Răcire	
[3.4] Zonă suplimentară > Mod valoare referință	După vreme
Rezervor	
[5.B] Rezervor > Mod valoare referință	Restricție: Disponibil doar pentru instalatori. După vreme

Pentru a schimba tipul curbei în funcție de vreme

Pentru a schimba tipul pentru toate zonele (principală+suplimentară) și pentru rezervor, mergeți la [2.E] Zonă principală > Tip curbă DV.

Puteți vedea ce tip de curbă este selectat și mergând la:

- [3.C] Zonă suplimentară > Tip curbă DV

Restricție: Disponibil doar pentru instalatori.

Pentru a schimba curba în funcție de vreme

Zonă	Mergeți la...
Zonă principală – Încălzire	[2.5] Zonă principală > Curbă DV încălzire
Zonă principală – Răcire	[2.6] Zonă principală > Curbă DV răcire
Zonă suplimentară – Încălzire	[3.5] Zonă suplimentară > Curbă DV încălzire
Zonă suplimentară – Răcire	[3.6] Zonă suplimentară > Curbă DV răcire
Rezervor	Restricție: Disponibil doar pentru instalatori. [5.C] Rezervor > Curbă DV



INFORMAȚIE

Valori de referință maxim și minim

Nu puteți configura curba cu temperaturi mai mari sau mai mici decât valorile de referință maxime și minime configurate pentru zona respectivă sau pentru rezervor. Când se atinge valoarea de referință maximă sau minimă, curba se aplatizează.

Pentru a regla fin curba în funcție de vreme: curba cu compensare în funcție de pantă

În următorul tabel se descrie modul de reglare a curbei în funcție de vreme pentru o zonă sau pentru rezervor:

Simțiți că este...		Reglați fin folosind panta și compensarea:	
La temperaturi exterioare normale...	La temperaturi exterioare scăzute...	Pantă	Compensare
OK	Frig	↑	—

Simțiți că este...		Reglați fin folosind panta și compensarea:	
La temperaturi exterioare normale...	La temperaturi exterioare scăzute...	Pantă	Compensare
OK	Cald	↓	—
Frig	OK	↓	↑
Frig	Frig	—	↑
Frig	Cald	↓	↑
Cald	OK	↑	↓
Cald	Frig	↑	↓
Cald	Cald	—	↓

Pentru a regla fin curba în funcție de vreme: curba cu 2 valori de referință

În următorul tabel se descrie modul de reglare a curbei în funcție de vreme pentru o zonă sau pentru rezervor:

Simțiți că este...		Reglați fin folosind valorile de referință:			
La temperaturi exterioare normale...	La temperaturi exterioare scăzute...	Y2 ^(a)	Y1 ^(a)	X1 ^(a)	X2 ^(a)
OK	Frig	↑	—	↑	—
OK	Cald	↓	—	↓	—
Frig	OK	—	↑	—	↑
Frig	Frig	↑	↑	↑	↑
Frig	Cald	↓	↑	↓	↑
Cald	OK	—	↓	—	↓
Cald	Frig	↑	↓	↑	↓
Cald	Cald	↓	↓	↓	↓

^(a) Consultați "6.3.2 Curbă cu 2 valori de referință" ▶ 32).

6.4 Meniu setări

Puteți stabili setări suplimentare folosind ecranul meniului principal și submeniurile acestuia. Aici sunt prezentate cele mai importante setări.

6.4.1 Zona principală

Tip termostat

Valabil numai pentru controlul termostatului de încăpere extern.



NOTIFICARE

Dacă se utilizează un termostat de încăpere extern, acesta va comanda protecția la înghețare a încăperii. Cu toate acestea, protecția împotriva înghețului în încăpere este posibilă numai dacă [C.2] Încălzire/răcire spațiu=Pornit.

#	Cod	Descriere
[2.A]	[C-05]	Tipul termostatului de încăpere extern pentru zona principală: <ul style="list-style-type: none"> • 1: 1 contact: termostatul de încăpere extern utilizat poate trimite numai o stare de termostat PORNIT/OPRIT. Nu există cerere pentru separare între încălzire sau răcire. • 2: 2 contacte: termostatul de încăpere extern utilizat poate trimite o stare separată de PORNIRE/OPRIRE termostat încălzire/răcire.

6.4.2 Zonă suplimentară

Tip termostat

Valabil numai pentru controlul termostatului de încăpere extern. Pentru informații suplimentare despre funcționalitate, consultați "6.4.1 Zona principală" [p 34].

#	Cod	Descriere
[3.A]	[C-06]	Tipul termostatului de încăpere extern pentru zona suplimentară: <ul style="list-style-type: none"> ▪ 1: 1 contact ▪ 2: 2 contacte

6.4.3 Informații

Informații distribuitor

Instalatorul poate completa aici numărul său de contact.

#	Cod	Descriere
[8.3]	Indisponibil	Număr pe care utilizatorii îl pot apela dacă au probleme.

6.4.4 Temperatura de îngheț a buclei centrale de apă

Temperatura la care fluidul din bucla centrală de apă îngheață depinde de tipul și concentrația de antiîngheț adăugat la acest fluid. Setarea următoare definește temperatura limită a unității pentru prevenirea înghețului. Pentru a permite toleranțele măsurării temperaturii, fluidul din bucla centrală de apă TREBUIE să reziste la o temperatură mai scăzută decât reglajul definit.

Regula generală: temperatura limită a unității pentru prevenirea înghețului TREBUIE să fie cu 10°C mai mică decât temperatura minimă a fluidului din bucla centrală de apă care intră în unitate.

Exemplu: Când temperatura minimă a fluidului din bucla centrală de apă care intră în unitate într-o anumită situație este de -2°C, atunci temperatura limită a unității pentru prevenirea înghețului TREBUIE setată la -12°C sau la o valoare mai mică. Rezultatul va fi acela că amestecul din bucla centrală de apă NU poate îngheța peste această temperatură. Pentru a preveni înghețarea unității, verificați cu atenție tipul și concentrația fluidului din bucla centrală de apă.

#	Cod	Descriere
[9.N]	[A-04]	Temperatură de îngheț buclă apă <ul style="list-style-type: none"> ▪ 0: 2°C ▪ 1: -2°C ▪ 2: -4°C ▪ 3: -6°C ▪ 4: -9°C ▪ 5: -12°C ▪ 6: -15°C ▪ 7: -18°C



NOTIFICARE

Setarea Temperatură de îngheț buclă apă poate fi modificată și citită în [9.N].

După modificarea setării în [9.N] sau în prezentarea generală a reglajelor locale [9.I], așteptați 10 secunde înainte de a reporni unitatea prin interfața cu utilizatorul, pentru a vă asigura că setarea este salvată corect în memorie.

Această setare se poate modifica NUMAI dacă există comunicare între modulul Hydro și modulul compresorului. Comunicarea între modulul Hydro și modulul compresorului NU este garantată sau/și nu se aplică dacă:

- pe interfața de utilizare apare eroarea "U4",
- modulul pompei de căldură este conectat la sursa de alimentare cu tarif kWh preferențial unde sursa de alimentare este întreruptă și este activat tariful kWh preferențial.

6.4.5 Deschiderea ventilului buclei centrale de apă

În mod implicit, ventilul buclei centrale de apă este închis dacă nu există cerere. Pentru a preveni stagnarea apei pe perioade mai lungi, setați unitatea să deschidă cu regularitate ventilul pentru o perioadă scurtă.

#	Cod	Descriere
[9.O]	[3-0A]	Deschidere ventil buclă apă, Frecvență: <ul style="list-style-type: none"> ▪ 0: Oprit ▪ 1: Zilnic ▪ 2: Săptămânal
	[3-0B]	Deschidere ventil buclă apă, Durată: <ul style="list-style-type: none"> ▪ 30~120 minute, pași de 30 de minute

6 Configurare

6.5 Structura de meniu: Prezentare generală a setărilor de instalator

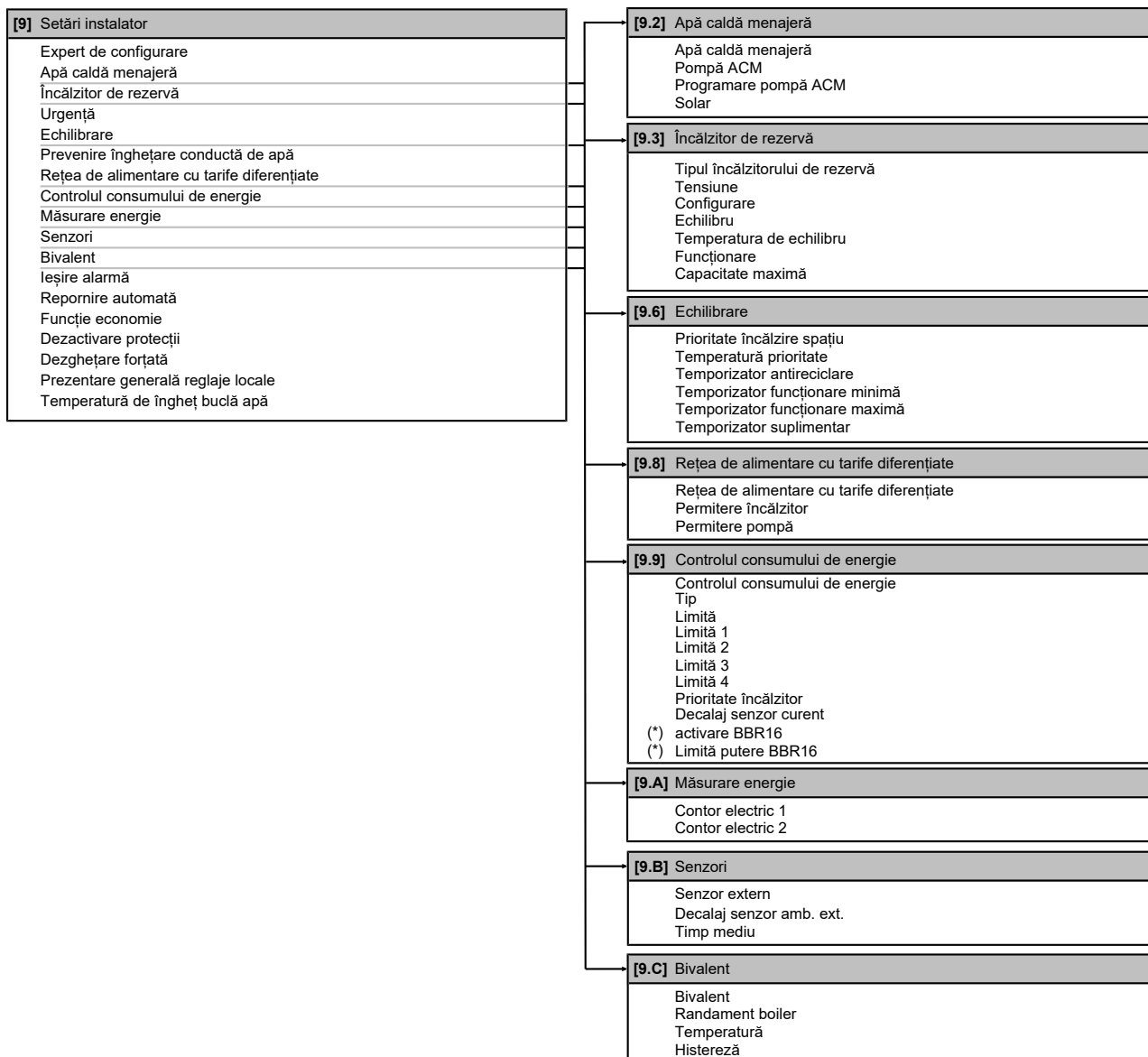

INFORMAȚIE

În funcție de setările instalatorului selectate și de tipul unității, acestea vor fi vizibile/invizibile.

7 Darea în exploatare



NOTIFICARE

Exploatați ÎNTOTDEAUNA unitatea cu termistori și/sau senzori de presiune/presostate. Dacă NU, se poate arde compresorul.



NOTIFICARE

Înainte de a porni alimentarea unității, asigurați-vă că atât rezervorul de apă caldă menajeră, cât și circuitul de încălzire a spațiului sunt umplute.

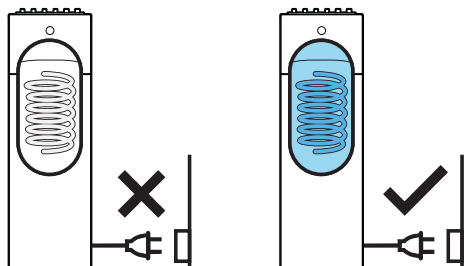

Dacă acestea nu sunt umplute înainte de pornirea alimentării și în cazul în care funcția Urgență este activă, siguranța termică a încălzitorului de rezervă se poate arde. Pentru a evita defectarea încălzitorului de rezervă, umpleți unitatea înainte de a porni alimentarea.



INFORMAȚIE

Funcții de protecție – "Mod instalator la fața locului". Software-ul este prevăzut cu funcții de protecție, cum ar fi funcția anti-îngheț pentru încăperi. Unitatea execută în mod automat aceste funcții atunci când este necesar.

În timpul instalării sau al funcționării, acest comportament este nedorit. Drept urmare, funcțiile de protecție pot fi dezactivate:

- **La prima pornire:** funcțiile de protecție sunt dezactivate în mod implicit. După 36 de ore acestea vor fi activate în mod automat.
- **Ulterior:** un instalator poate dezactiva manual funcțiile de protecție setând [9.G]: Dezactivare protecției=Da. După finalizarea acestei operațiuni, el poate activa funcțiile de protecție setând [9.G]: Dezactivare protecției=Nu.

7.1 Listă de verificare înaintea dării în exploatare

- 1 După instalarea unității, verificați articolele prezentate mai jos.
- 2 Închideți unitatea.
- 3 Porniți unitatea.



INFORMAȚIE

Când (re)orniți unitatea, este nevoie de 7 minute pentru inițializarea software-ului. Compresorul pornește numai după ce este inițializat software-ul.

<input type="checkbox"/>	Ați citit în întregime instrucțiunile de instalare, conform descrierii din ghidul de referință al instalatorului .
<input type="checkbox"/>	Unitatea interioară este montată corect.

<input type="checkbox"/>	S-a executat următorul cablaj de legătură , conform acestui document și legislației în vigoare: <ul style="list-style-type: none"> ▪ Între panoul rețelei locale și unitatea interioară ▪ Între unitatea interioară și ventile (dacă este cazul) ▪ Între unitatea interioară și termostatul de încăpere (dacă este cazul)
<input type="checkbox"/>	Sistemul este împământat corespunzător și bornele de împământare sunt strânse.
<input type="checkbox"/>	Siguranțele sau dispozitivele de protecție locale sunt instalate conform acestui document și NU au fost șuntate.
<input type="checkbox"/>	Tensiunea de alimentare trebuie să corespundă tensiunii de pe eticheta de identificare a unității.
<input type="checkbox"/>	NU există conexiuni slăbite sau componente electrice deteriorate în cutia de distribuție.
<input type="checkbox"/>	NU există componente deteriorate sau conducte presate în unitatea interioară.
<input type="checkbox"/>	Disjunctorul încălzitorului de rezervă F1B (procurat la fața locului) este activat.
<input type="checkbox"/>	S-au instalat conducte de dimensiunea corectă și conductele sunt izolate corespunzător.
<input type="checkbox"/>	NU există scurgeri de apă în unitatea interioară.
<input type="checkbox"/>	Ventilul de purjare a aerului este deschis (cel puțin 2 rotiri).
<input type="checkbox"/>	Supapa de siguranță purjează apa când este deschisă. TREBUIE să iasă apă curată.
<input type="checkbox"/>	Ventilele de închidere sunt instalate corespunzător și complet deschise.
<input type="checkbox"/>	Rezervorul de apă caldă menajeră este umplut complet.
<input type="checkbox"/>	Circuitul buclei centrale de apă și circuitul de apă sunt umplute corect.



NOTIFICARE

Când circuitul buclei centrale de apă nu este gata de utilizare, sistemul poate fi setat la modul Compresor forțat oprit. Pentru aceasta, setați [9.5.2]=1 (Compresor forțat oprit=activat).

Încălzirea spațiului și apa caldă menajeră sunt apoi asigurate de încălzitorul de rezervă. Răcirea NU este posibilă atunci când este activ acest mod. NU trebuie efectuată nicio operațiune de dare în exploatare legată de sau care utilizează circuitul buclei centrale de apă până când circuitul central al buclei de apă nu este umplut și funcția Compresor forțat oprit nu este dezactivată.

7.2 Listă de verificare în timpul dării în exploatare

<input type="checkbox"/>	Pentru a efectua o purjare a aerului în circuitul de apă.
<input type="checkbox"/>	Pentru a efectua o probă de funcționare .
<input type="checkbox"/>	Pentru a efectua proba de funcționare a actuatorului .
<input type="checkbox"/>	Funcția de uscare a șapei prin pardoseală Se pornește funcția de uscare a șapei prin pardoseală (dacă este cazul).

7 Darea în exploatare

7.2.1 Pentru a efectua o purjare a aerului în circuitul de apă

Condiții: Asigurați-vă că sunt dezactivate toate operațiunile. Mergeți la [C]: Funcționare și opriți operațiunile Încăpere, Încălzire/răcire spațiu și Rezervor.

1	Setați nivelul de permisiune a utilizatorului la Instalator. Consultați " Pentru a schimba nivelul permisiunilor utilizatorului " [▶ 27].	—
2	Mergeți la [A.3]: Darea în exploatare > Purjare aer.	
3	Selectați OK pentru a confirma. Rezultat: Începe purjarea aerului. Se oprește automat când se termină ciclul de purjare a aerului. Pentru a opri manual purjarea aerului:	
1	Mergeți la Oprire purjare aer.	
2	Selectați OK pentru a confirma.	

7.2.2 Pentru a efectua o purjare a aerului în circuitul buclei centrale de apă

Instalați sistemul de purjare a aerului (procurare la fața locului) deasupra unității și în cel mai înalt punct al conductei de retur a circuitului buclei centrale de apă din apartament sau reședință. Urmați instrucțiunile incluse cu sistemul de purjare a aerului.

7.2.3 Pentru a efectua proba de funcționare

Condiții: Asigurați-vă că sunt dezactivate toate operațiunile. Mergeți la [C]: Funcționare și opriți operațiunile Încăpere, Încălzire/răcire spațiu și Rezervor.

1	Setați nivelul de autorizare al utilizatorului la Instalator. Consultați " Pentru a schimba nivelul permisiunilor utilizatorului " [▶ 27].	—
2	Mergeți la [A.1]: Darea în exploatare > Probă funcționare.	
3	Selectați o probă din listă. Exemplu: Încălzire.	
4	Selectați OK pentru a confirma. Rezultat: Începe proba de funcționare. Se oprește automat când este gata (±30 min). Pentru a opri manual proba de funcționare:	
1	În meniu, mergeți la Oprire probă funcționare.	
2	Selectați OK pentru a confirma.	

INFORMAȚIE

Dacă temperatura exterioară este în afara domeniului de funcționare, este posibil ca unitatea să NU funcționeze sau să NU furnizeze capacitatea necesară.

Pentru monitorizarea temperaturilor apei la ieșire și din rezervor

În timpul funcționării de probă, funcționarea corectă a unității se poate verifica monitorizând temperatura apei la ieșire a acesteia (modul încălzire/răcire) și temperatura rezervorului (modul pentru apă caldă menajeră).

Pentru a monitoriza temperaturile:

1	În meniu, mergeți la Senzori.	
2	Selectați informațiile despre temperatură.	

7.2.4 Pentru a efectua proba de funcționare a actuatorului

Condiții: Asigurați-vă că sunt dezactivate toate operațiunile. Mergeți la [C]: Funcționare și opriți operațiunile Încăpere, Încălzire/răcire spațiu și Rezervor.

Scop

Efectuați o probă de funcționare pentru a confirma funcționarea diferitelor actuatore. De exemplu, când selectați Pompă, va porni o probă de funcționare a pompei.

1	Setați nivelul de autorizare al utilizatorului la Instalator. Consultați " Pentru a schimba nivelul permisiunilor utilizatorului " [▶ 27].	—
2	Mergeți la [A.2]: Darea în exploatare > Probă funcționare actuator.	
3	Selectați o probă din listă. Exemplu: Pompă.	
4	Selectați OK pentru a confirma. Rezultat: Începe proba de funcționare a actuatorului. Se oprește automat când este gata (±30 min). Pentru a opri manual proba de funcționare:	
1	În meniu, mergeți la Oprire probă funcționare.	
2	Selectați OK pentru a confirma.	

Probe de funcționare a actuatorului posibile

- Test Încălzitor de rezervă 1 (capacitate de 3 kW, disponibil numai atunci când nu se utilizează senzori de curent)
- Test Încălzitor de rezervă 2 (capacitate de 6 kW, disponibil numai atunci când nu se utilizează senzori de curent)
- Proba Pompă



INFORMAȚIE

Asigurați-vă că s-a purjat tot aerul înainte de a efectua proba de funcționare. De asemenea, evitați perturbațiile în circuitul de apă în timpul probei de funcționare.

- Proba Ventil de închidere
- Proba Supapă de derivație (ventil cu 3 căi pentru comutarea între încălzirea spațiului și încălzirea rezervorului)
- Proba Semnal bivalent
- Proba Ieșire alarmă
- Proba Semnal R/Î
- Proba Pompă ACM
- Test Fază 1 încălzitor rezervă (capacitate de 3 kW, disponibil numai atunci când se utilizează senzori de curent)
- Test Fază 2 încălzitor rezervă (capacitate de 3 kW, disponibil numai atunci când se utilizează senzori de curent)
- Test Fază 3 încălzitor rezervă (capacitate de 3 kW, disponibil numai atunci când se utilizează senzori de curent)
- Proba Ventil buclă apă

7.2.5 Pentru a efectua încălzirea prin pardoseală pentru uscarea șapei

Condiții: Asigurați-vă că sunt dezactivate toate operațiunile. Mergeți la [C]: Funcționare și opriți operațiunile Încăpere, Încălzire/răcire spațiu și Rezervor.

Condiții:

- Asigurați-vă că sunt dezactivate toate operațiunile. Mergeți la [C] Funcționare și opriți operațiunile [C.1] Încăpere, [C.2] Încălzire/răcire spațiu și [C.3] Rezervor.
- Asigurați-vă că [2.7] și [3.7] Tip emițător se setează la Încălzire prin podea.

1	Setați nivelul de permisiune a utilizatorului la Instalator. Consultați " Pentru a schimba nivelul permisiunilor utilizatorului " [▶ 27].	—
---	---	---

2	Mergeți la [A.4]: Darea în exploatare > Uscare șapă ÎPP.	
3	Setați un program de uscare: mergeți la Programare și folosiți ecranul de programare a uscării șapei UFH.	
4	<p>Selectați OK pentru a confirma.</p> <p>Rezultat: Pornește încălzirea prin pardoseală pentru uscarea șapei. Se oprește automat când se termină.</p> <p>Pentru a opri manual proba de funcționare:</p>	
1	Mergeți la Oprire uscare șapă ÎPP.	
2	Selectați OK pentru a confirma.	

**NOTIFICARE**

Pentru a efectua încălzirea prin pardoseală pentru uscarea șapei, trebuie dezactivată protecția la înghețare a încăperii ([2-06]=0). În mod implicit, aceasta este activată ([2-06]=1). Cu toate acestea, din cauza modului "instalator la fața locului" (consultați "Darea în exploatare"), protecția la înghețare a încăperii va fi dezactivată automat timp de 36 ore de la prima pornire.

Dacă uscarea șapei trebuie efectuată în continuare după primele 36 ore de la pornire, dezactivați manual protecția la înghețare a încăperii stabilind setarea [2-06] la "0" și MENȚINÂND-O dezactivată până când s-a terminat uscarea șapei. Ignorarea acestui avertisment va duce la crăparea șapei.

**NOTIFICARE**

Pentru a putea porni uscarea șapei prin încălzirea podelei, asigurați-vă că sunt realizate setările următoare:

- [4-00] = 1
- [C-02] = 0
- [D-01] = 0
- [4-08] = 0
- [4-01] ≠ 1

Reluarea după o pană de curent

Dacă se restabilește alimentarea după o pană de curent, încălzirea prin podea pentru uscarea șapei își reia automat funcționarea.

8 Predarea către utilizator

După ce proba de funcționare s-a terminat și unitatea funcționează corespunzător, asigurați-vă că utilizatorul a înțeles următoarele:

- Completați tabelul cu setările instalatorului (în manualul de funcționare) cu setările efective.
- Asigurați-vă că utilizatorul documentația imprimată și rugați-l să o păstreze pentru referință ulterioară. Informați utilizatorul că poate găsi documentația completă la adresa URL menționată anterior în acest manual.
- Explicați utilizatorului modul de funcționare corectă a sistemului și ce trebuie să facă dacă apar probleme.
- Arătați utilizatorului ce are de făcut pentru întreținerea unității.
- Explicați utilizatorului metodele de economisire a energiei descrise în manualul de funcționare.

9 Date tehnice

9 Date tehnice

Un **subset** al celor mai recente date tehnice este disponibil pe site-ul web Daikin regional (accesibil public). **Setul complet** al celor mai recente date tehnice este disponibil pe Daikin Business Portal (este necesară autentificarea).

9.1 Schema tubulaturii: Unitatea interioară

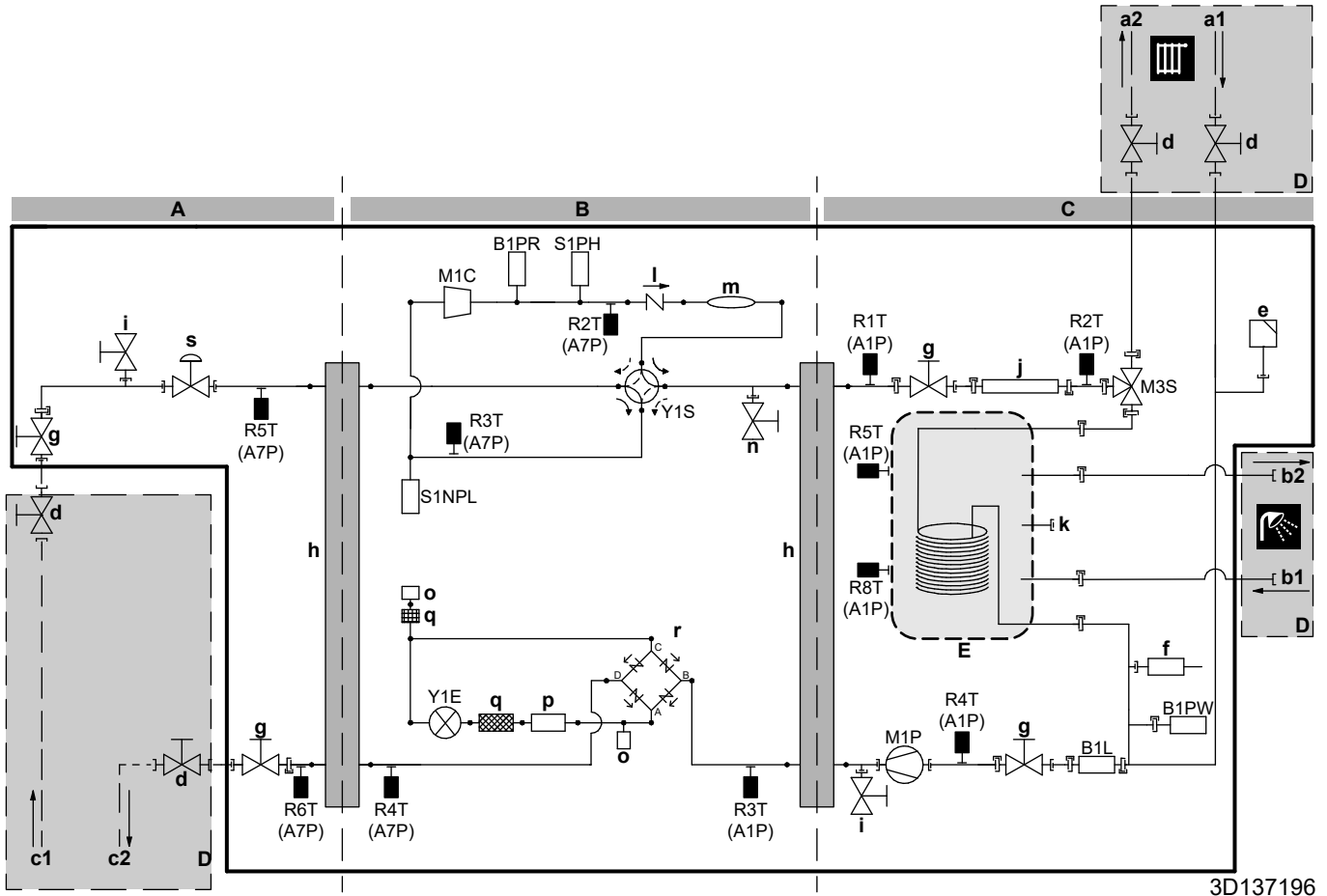

3D137196

- A** Partea cu bucla centrală de apă
B Partea de agent frigorific
C Partea apei
D Instalare la fața locului
E Rezervor ACM
- a1** INTRARE apă încălzire spațiu (Ø22 mm)
a2 IEȘIRE apă încălzire spațiu (Ø22 mm)
b1 Apă caldă menajeră: INTRARE apă rece (Ø22 mm)
b2 Apă caldă menajeră: IEȘIRE apă caldă (Ø22 mm)
c1 INTRARE buclă centrală de apă (Ø28 mm)
c2 IEȘIRE buclă centrală de apă (Ø28 mm)
d Ventil de închidere
e Ventil automat de purjare a aerului
f Ventil de siguranță
g Ventil de închidere
h Schimbător de căldură cu placă
i Ventil de evacuare
j Încălzitor de rezervă
k Racord de recirculare (3/4" G, mamă)
l Ventil de reținere
m Oală
n Supapa de siguranță pentru presiunea agentului frigorific
o Ștuț pentru deservire (evazare 5/16")
p Radiator
q Filtru
r Redresor
s Ventil de control independent de presiune (PICV)+actuador

- Debit agent frigorific:**
 Încălzire
 Răcire

- B1L** Senzor de debit
B1PR Senzor de presiune înaltă pentru agent frigorific
B1PW Senzor de presiune a apei pentru încălzirea spațiului
M1C Compresor
M1P Pompă de apă
M3S Ventil cu 3 căi (încălzire spațiu/apă caldă menajeră)
M4P Ventil control debit ()
S1NPL Senzor de presiune joasă
S1PH Comutator presiune înaltă
Y1E Ventil electronic de destindere
Y1S Ventil solenoid (ventil cu 4 căi)

Termistoare:

- R2T (A7P)** Descărcare compresor
R3T (A7P) Aspirare compresor
R4T (A7P) 2 faze
R5T (A7P) INTRARE buclă centrală de apă
R6T (A7P) IEȘIRE buclă centrală de apă
R1T (A1P) Schimbător de căldură – IEȘIRE apă
R2T (A1P) Încălzitor de rezervă – IEȘIRE apă
R3T (A1P) Agent frigorific lichid
R4T (A1P) Schimbător de căldură – INTRARE apă
R5T (A1P) Rezervor
R8T (A1P) Rezervor

Conexiuni:

- Conexiune șurub
 Cuplă rapidă
 Conexiune lipită

9.2 Schema cablajului: Unitatea interioară

Consultați schema de conexiuni a cablajului intern furnizată cu unitatea (în interiorul panoului frontal). Prescurtările folosite sunt prezentate mai jos.

Note de citit înainte de pornirea unității

Engleză	Traducere
Notes to go through before starting the unit	Note de citit înainte de pornirea unității
X1M	Borna principală
X2M	Borna cablajului de legătură pentru c.a.
X5M	Borna cablajului de legătură pentru c.c.
-----	Cablajul de împământare
15	Cablul numărul 15
-----	Procurare la fața locului
→ **/12.2	Conexiunea ** continuă la pagina 12 coloana 2
①	Mai multe variante de cablare
	Opțiune
	Montat în cutia de distribuție
	Cablarea depinde de model
	PLACĂ CIRCUITE IMPRIMATE
Backup heater power supply	Rețea de alimentare încălzitor de rezervă
<input type="checkbox"/> 1N~, 230 V, 3/6 kW	<input type="checkbox"/> 1N~, 230 V, 3/6 kW
<input type="checkbox"/> 3N~, 400 V, 6/9 kW	<input type="checkbox"/> 3N~, 400 V, 6/9 kW
User installed options	Opțiuni instalate de utilizator
<input type="checkbox"/> Remote user interface	<input type="checkbox"/> Interfață cu utilizatorul la distanță (interfață pentru confort uman)
<input type="checkbox"/> Ext. indoor thermistor	<input type="checkbox"/> Termistor de interior extern
<input type="checkbox"/> Digital I/O PCB	<input type="checkbox"/> Placă cu circuite imprimate I/O digitală
<input type="checkbox"/> Demand PCB	<input type="checkbox"/> Placă cu circuite imprimate pentru solicitări
<input type="checkbox"/> Brine low pressure switch	<input type="checkbox"/> Presostat de presiune joasă pentru apă sărată
Main LWT	Temperatura principală a apei la ieșire
<input type="checkbox"/> On/OFF thermostat (wired)	<input type="checkbox"/> Termostatul de PORNIRE/OPRIRE (prin fir)
<input type="checkbox"/> On/OFF thermostat (wireless)	<input type="checkbox"/> Termostatul de PORNIRE/OPRIRE (fără fir)
<input type="checkbox"/> Ext. thermistor	<input type="checkbox"/> Termistor extern
<input type="checkbox"/> Heat pump convactor	<input type="checkbox"/> Convactor pentru pompa de căldură
Add LWT	Temperatura suplimentară a apei la ieșire
<input type="checkbox"/> On/OFF thermostat (wired)	<input type="checkbox"/> Termostatul de PORNIRE/OPRIRE (prin fir)
<input type="checkbox"/> On/OFF thermostat (wireless)	<input type="checkbox"/> Termostatul de PORNIRE/OPRIRE (fără fir)
<input type="checkbox"/> Ext. thermistor	<input type="checkbox"/> Termistor extern
<input type="checkbox"/> Heat pump convactor	<input type="checkbox"/> Convactor pentru pompa de căldură

Poziția în cutia de distribuție

Engleză	Traducere
Position in switch box	Poziția în cutia de distribuție

Legendă

A1P		Placă principală cu circuite imprimate (hydro)
A2P	*	Placă cu circuite imprimate a interfeței de utilizare
A3P	*	Termostatul de PORNIRE/OPRIRE
A3P	*	Convactor pentru pompa de căldură
A4P	*	Placă cu circuite imprimate I/O digitală
A4P	*	Placa cu circuite imprimate a receptorului (termostat PORNIRE/OPRIRE fără fir, PC=circuit de alimentare)
A6P		Placa de comandă cu circuite imprimate pentru încălzitorul de rezervă
A7P		Placă cu circuite imprimate a inverterului
A8P	*	Placă cu circuite imprimate pentru solicitări
A15P		Adaptor LAN
A16P		Placa cu circuite imprimate I/O digitală pentru ACS
C2		Condensator
CN* (A4P)	*	Conector
CT*	*	Senzor de curent
DS1 (A8P)	*	Comutator basculant
F1B	#	Siguranță supracurent
F1U~F2U(A4P)	*	Siguranță (5 A, 250 V)
F1U (A7P)		Siguranță (T, 6,3 A, 250 V)
F1U (A16P)		Siguranță (T, 1,5 A, 250 V)
F2B	#	Compresor cu siguranță de protecție la supracurent
FU1 (A1P)		Siguranță (T, 6,3 A, 250 V)
K*R (A1P, A4P, A7P, A16P)		Releu pe placa cu circuite imprimate
K9M		Releu dispozitiv de protecție termică a încălzitorului de rezervă
L1R		Bobină de reactanță
M2P	#	Pompă de apă caldă menajeră
M2S	#	Ventil de închidere
M3P	#	Pompă de evacuare
PC (A4P)	*	Circuit de alimentare
PHC1 (A4P)	*	Optocuplorul circuitului de intrare
Q*DI	#	Disjuncteur pentru scurgerea la pământ
Q1L		Dispozitiv de protecție termică a încălzitorului de rezervă
Q4L	#	Termostat de siguranță
R1T (A3P)	*	Termistor (temperatura ambiantă a termostatului cu setare Pornit/Oprit)
R1T (A7P)		Termistor (temperatura ambiantă exterioară)
R2T (A3P)	*	Termistor (temperatura podelei sau temperatura ambiantă interioară) (în cazul unui termostat fără fir cu setare Pornit/Oprit)

9 Date tehnice

R6T (A1P)	*	Termistor (temperatura ambiantă interioară) (în cazul unui termistor ambiental de interior extern)
R1H (A3P)	*	Senzor de umiditate
S1L	#	Presostat de presiune joasă
S1PL	#	Presostat de presiune joasă pentru apă sărată
S1S	#	Contact de alimentare cu energie electrică la tarif kWh preferențial
S2S	#	Intrarea 1 de impuls a contorului electric
S3S	#	Intrarea 2 de impuls a contorului electric
S6S~S9S	#	Intrările digitale de limitare a puterii
SS1 (A4P)	*	Comutator selector
TR*		Transformator rețea de alimentare
X*M		Regletă de conexiuni
X*Y		Conector
Z*C		Filtru de zgomot (miez de ferită)
Z*F (A16P)		Filtru de zgomot

* Opțional
Procurare la fața locului

Traducerea textului din schema cablajului

Engleză	Traducere
(1) Main power connection	(1) Conectarea rețelei electrice
For preferential kWh rate power supply	Pentru rețeaua de alimentare cu energie electrică la tarif kWh preferențial
Normal kWh rate power supply	Rețea de alimentare cu tarif kWh normal
Only for preferential kWh rate power supply with separate normal kWh rate power supply	Doar pentru alimentare cu energie electrică la tarif kWh preferențial cu alimentare cu energie electrică la tarif kWh normal separată
Only for preferential kWh rate power supply without separate normal kWh rate power supply	Doar pentru alimentare cu energie electrică la tarif kWh preferențial fără alimentare cu energie electrică la tarif kWh normal separată
Preferential kWh rate power supply contact: 16 V DC detection (voltage supplied by PCB)	Contact de alimentare cu energie electrică la tarif kWh preferențial: detectare 16 V c.c. (tensiune furnizată de placa cu circuite imprimate)
SWB	Cutie de distribuție
(2) Power supply BUH	(2) Alimentare cu energie electrică încălzitor de rezervă
BLK	Negru
BLU	Albastru
BRN	Maro
GRY	Gri
Only for combined 1F BUH/ compressor power supply (3/6 kW)	Doar pentru alimentare cu energie electrică combinată: 1F încălzitor de rezervă/compresor (3/6 kW)
Only for combined 3F BUH/ compressor power supply (6/9 kW)	Doar pentru alimentare cu energie electrică combinată: 3F încălzitor de rezervă/compresor (6/9 kW)
Only for dual cable power supply	Doar pentru alimentare cu energie electrică cu două cabluri

Engleză	Traducere
Only for single cable power supply	Doar pentru alimentare cu energie electrică cu un singur cablu
Only for split 1F BUH/1F compressor power supply (3/6 kW)	Doar pentru alimentare cu energie electrică împărțită: 1F încălzitor de rezervă/1F compresor (3/6 kW)
Only for split 3F BUH/1F compressor power supply (6/9 kW)	Doar pentru alimentare cu energie electrică împărțită: 3F încălzitor de rezervă/1F compresor (6/9 kW)
SWB	Cutie de distribuție
YLW/GRN	Galben/verde
(3) User interface	(3) Interfață de utilizare
Only for remote user interface	Numai pentru interfața de utilizare la distanță
SWB	Cutie de distribuție
(4) Drain pump	(4) Pompă de evacuare
SWB	Cutie de distribuție
(5) Ext. indoor ambient thermistor	(5) Termistor ambiental de interior extern
SWB	Cutie de distribuție
(6) Field supplied options	(6) Opțiuni de procurare la fața locului
12 V DC pulse detection (voltage supplied by PCB)	Detectare impuls 12 V c.c. (tensiune furnizată de placa cu circuite imprimate)
230 V AC supplied by PCB	230 V c.a. furnizată de placa cu circuite imprimate
Continuous	Curent continuu
DHW pump	Pompă de apă caldă menajeră
DHW pump output	Ieșire pompă de apă caldă menajeră
Electrical meters	Contoare de electricitate
For safety thermostat	Pentru termostatul de siguranță
Inrush	Curent de impuls
Max. load	Sarcină maximă
Normally closed	Normal închis
Normally open	Normal deschis
Safety thermostat contact: 16 V DC detection (voltage supplied by PCB)	Contact termostat de siguranță: detectare 16 V c.c. (tensiune furnizată de placa cu circuite imprimate)
Shut-off valve	Ventil de închidere
SWB	Cutie de distribuție
(7) Option PCBs	(7) Plăci cu circuite imprimate pentru opțiuni
Alarm output	Ieșire alarmă
Changeover to ext. heat source	Comutare la sursa de încălzire externă
Max. load	Sarcină maximă
Min. load	Sarcină minimă
Only for demand PCB option	Numai pentru opțiunea placă cu circuite imprimate pentru solicitări
Only for digital I/O PCB option	Numai pentru opțiunea cu placă cu circuite imprimate I/O digitală
Options: ext. heat source output, alarm output	Opțiuni: ieșire sursă de încălzire externă, ieșire alarmă
Options: On/OFF output	Opțiuni: ieșire PORNIRE/OPRIRE

Engleză	Traducere
Power limitation digital inputs: 12 V DC / 12 mA detection (voltage supplied by PCB)	Intrări digitale pentru limitarea puterii: detectare 12 V c.c./12 mA (tensiune furnizată de placa cu circuite imprimate)
Space C/H On/OFF output	Ieșire PORNIRE/OPRIRE pentru răcire/incălzire spațiu
SWB	Cutie de distribuție
(8) External On/OFF thermostats and heat pump convector	(8) Termostate de PORNIRE/OPRIRE externe și convectorul pentru pompa de căldură
Additional LWT zone	Zona de temperatură suplimentară a apei la ieșire
Main LWT zone	Zona principală de temperatură a apei la ieșire
Only for external sensor (floor/ambient)	Numai pentru senzor extern (pardoseală sau mediu ambient)
Only for heat pump convector	Numai pentru convectorul pompei de căldură
Only for wired On/OFF thermostat	Numai pentru termostatul de PORNIRE/OPRIRE cu fir
Only for wireless On/OFF thermostat	Numai pentru termostatul de PORNIRE/OPRIRE fără fir
(9) Current sensors	(9) Senzori de curent
SWB	Cutie de distribuție
(10) Brine pressure loss detection	(10) Detectarea pierderilor de presiune la apa sărată
SWB	Cutie de distribuție
With pressure loss detection	Cu detectarea pierderilor de presiune
Without pressure loss detection	Fără detectarea pierderilor de presiune
(11) Ext. outdoor ambient thermistor	(11) Termistor ambiental de exterior extern
SWB	Cutie de distribuție
(12) LAN adapter connection	(12) Conexiune adaptor LAN
Ethernet	Ethernet
LAN adapter	Adaptor LAN
SWB	Cutie de distribuție

9 Date tehnice

Schema conexiunilor electrice

Pentru mai multe detalii, consultați cablajul unității.

Note:
- În cazul cablului de semnal: lăsați o distanță minimă față de cablurile electrice >5 cm

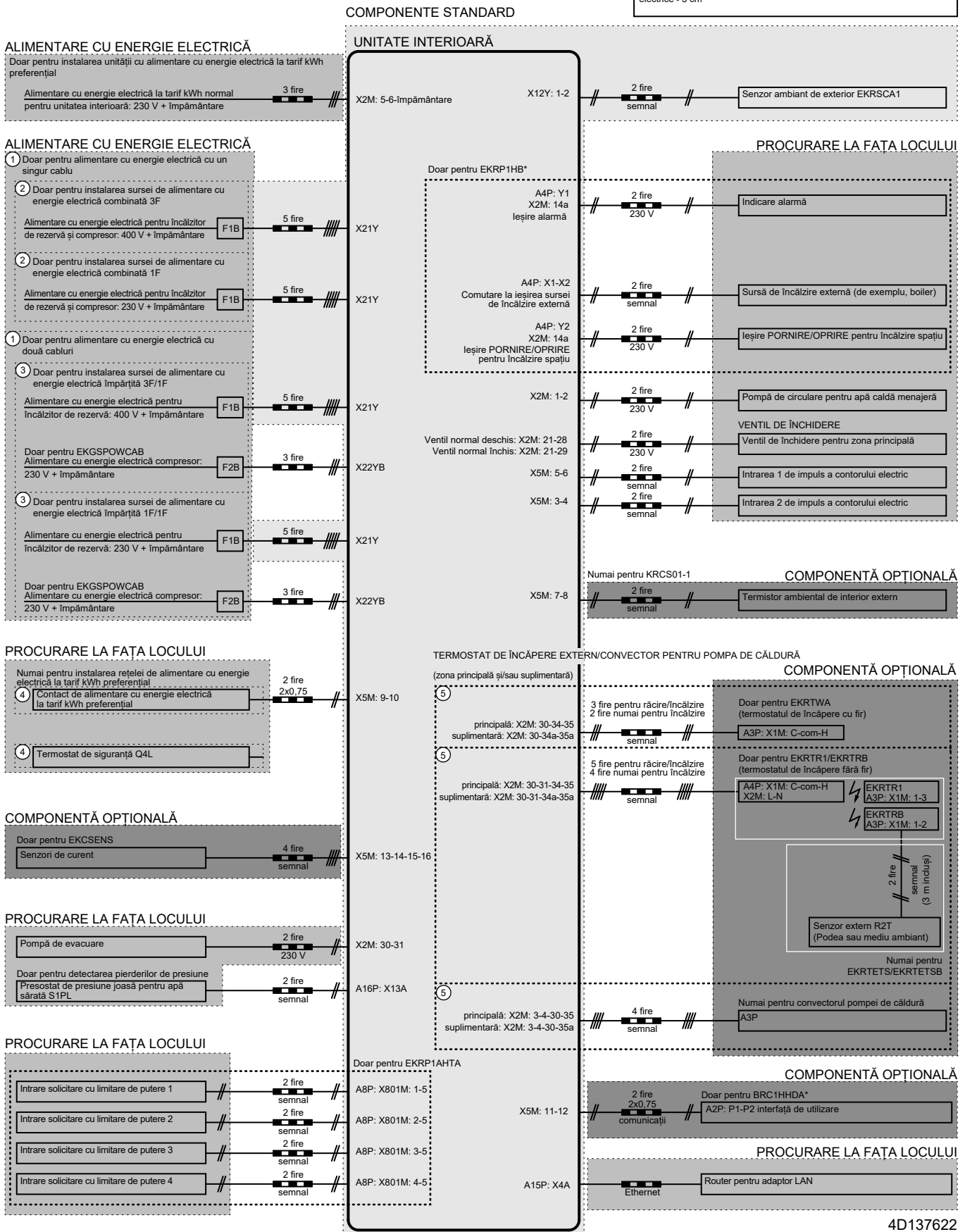

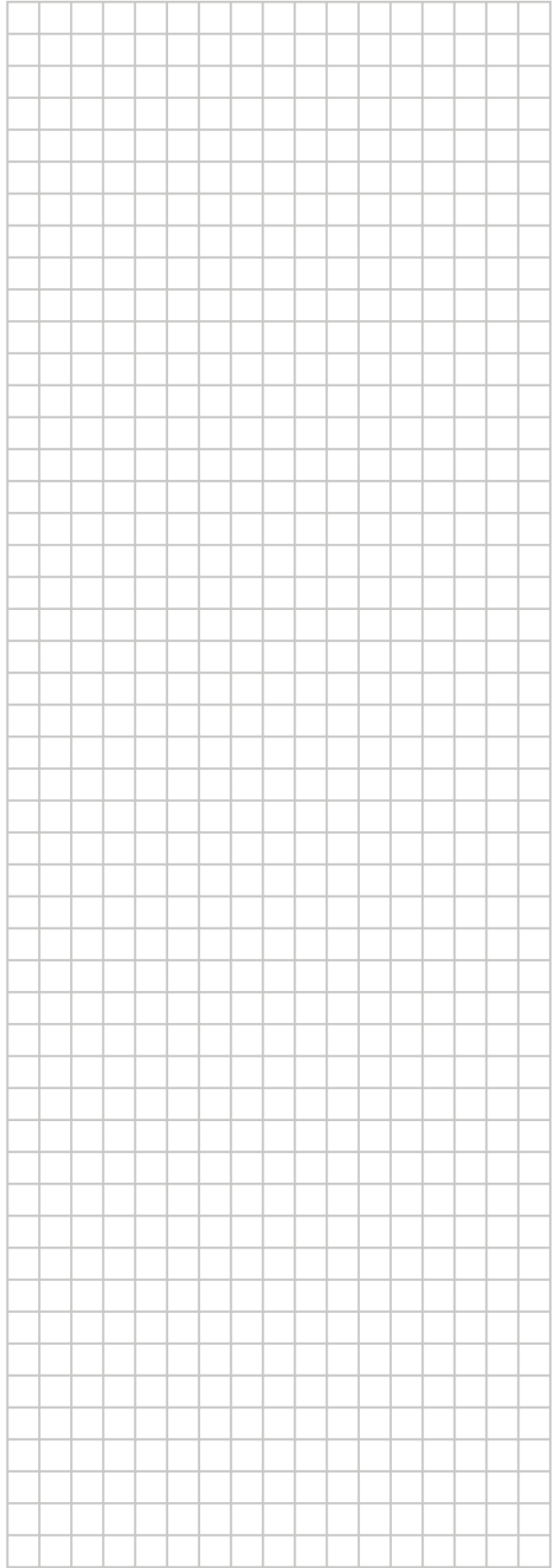
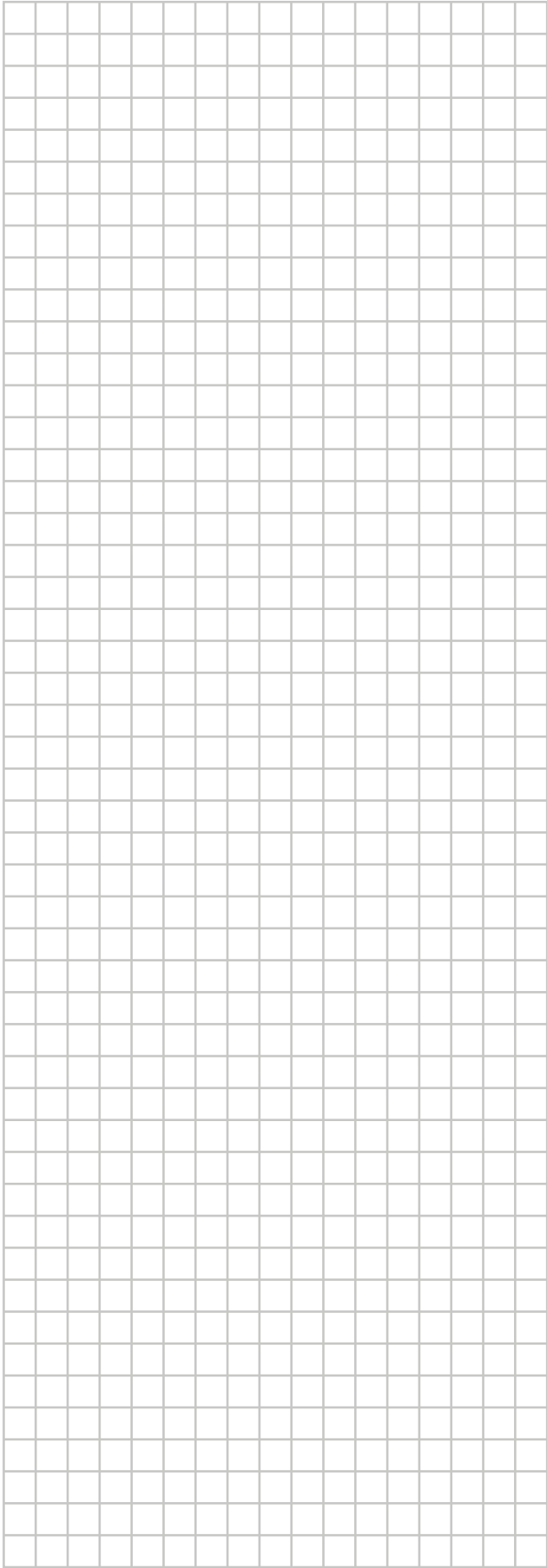

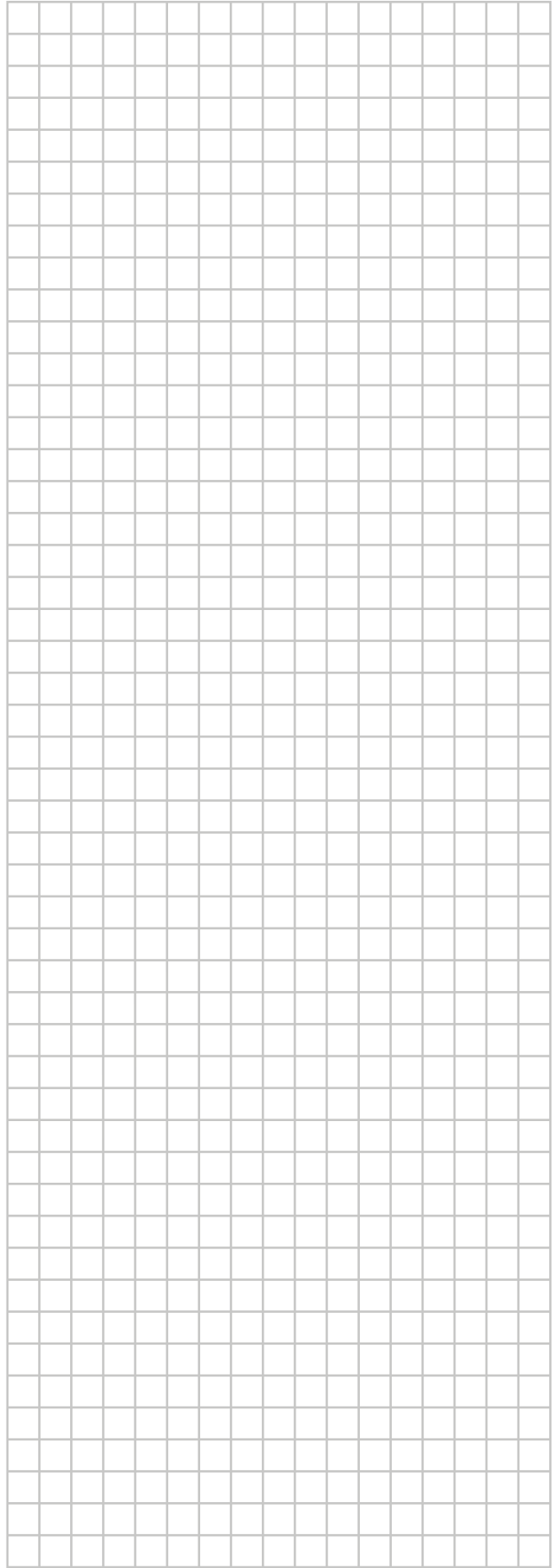
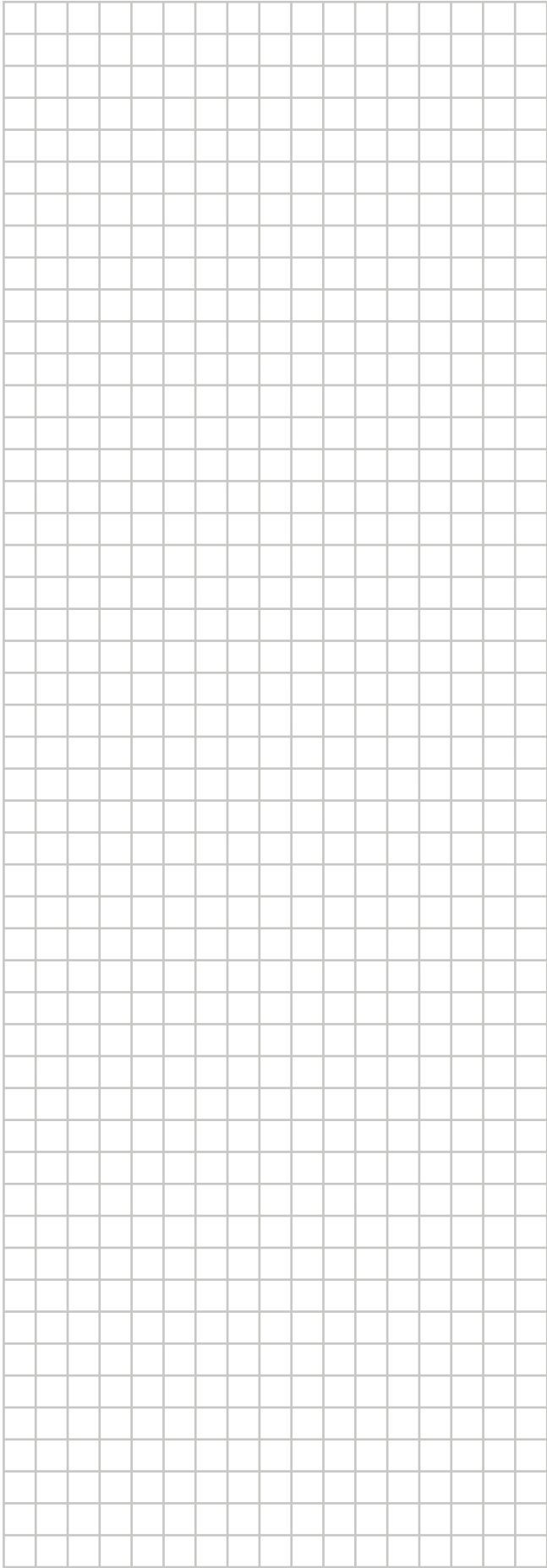

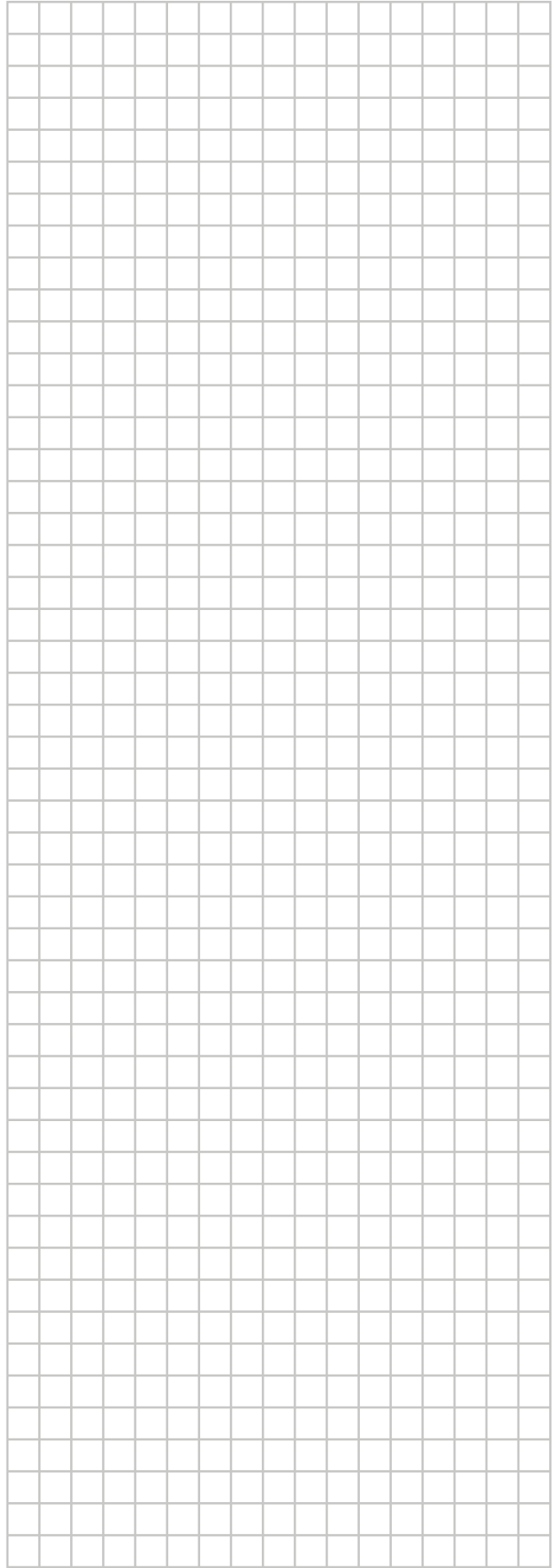
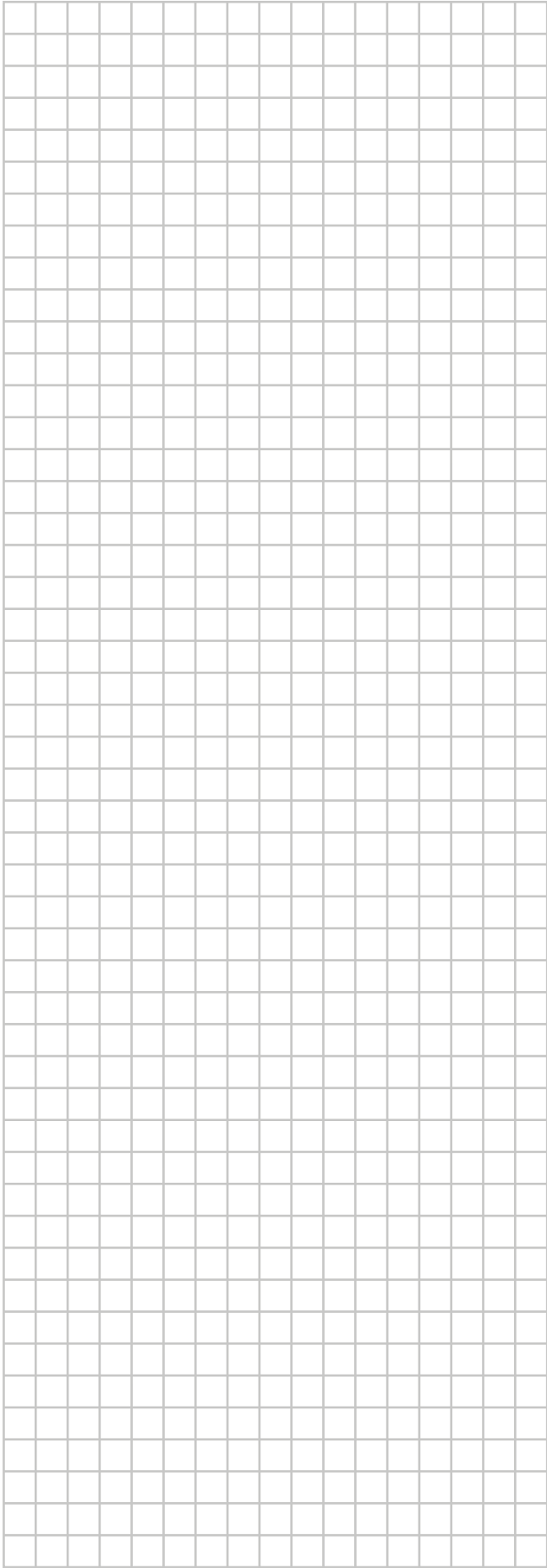



4P675759-1 0000000.

Copyright 2021 Daikin